

⚠️ AVERTISSEMENT:

Tout manquement aux présentes directives peut causer un incendie ou une explosion pouvant se traduire par des dommages matériels, des blessures ou la mort.

⚠️ Pour votre sécurité!

- Ne pas ranger ni utiliser de l'essence ou d'autres liquides ou vapeurs inflammables à proximité de cet appareil ou de tout autre appareil. Le non-respect de cette directive peut causer un incendie ou une explosion.
- L'installation et la réparation de cet appareil doivent être effectués par un installateur qualifié, un centre de service licencié ou le fournisseur de service du gaz.

Si vous détectez une odeur de gaz?

- Ne mettez aucun appareil en marche.
- Ne touchez aucun interrupteur électrique; n'utilisez aucun téléphone dans votre édifice.
- Appelez immédiatement votre fournisseur de gaz de chez un voisin et suivez ses directives.
- Si vous ne pouvez communiquer avec votre fournisseur de gaz, appelez le service des incendies.
- Ne retournez pas dans votre logement sans l'autorisation du fournisseur de gaz ou du service des incendies.

Ne jetez pas ce manuel. Veuillez le lire attentivement et le conserver pour référence ultérieure.

⚠️ AVERTISSEMENT:

Ce chauffe-eau n'est pas conçu pour être installé dans une maison mobile.

CHAUFFE-EAU SANS RÉSERVOIR À CONDENSATION, EFFICACITÉ 95%

MANUEL D'UTILISATION ET D'ENTRETIEN

Inclut des directives d'installation pour l'installateur

Modèles à condensation et à évacuation directe; modèles extérieurs
Modèles 199,900 BTU/h, 180,000 BTU/h et 157,000 BTU/h



TABLE DES MATIÈRES

Importante information de sécurité

Précautions..... 2-8

Information sur le produit

Information sur le produit 8

Données techniques..... 9, 10

Description générale 11, 12

Utilisation du chauffe-eau

Réglage de la température de l'eau 13, 14

Entretien du chauffe-eau

Inspection du chauffe-eau 15, 16

Entretien et nettoyage 17, 18

Entretien préventif 19

Vidange du chauffe-eau 20-22

Protection contre le gel 22

Vacances et arrêt prolongé 23

Tableau de dépannage..... 23, 24

Tableau des codes d'erreurs 25, 26

Besoin d'un réparateur?

Pour obtenir de l'aide..... 26

Instructions d'installation

Conformité réglementaire 28

Choix de l'emplacement 28, 29

Inspection du produit 30

Installation du chauffe-eau 30-33

Ventilation 34-46

Eau: qualité et alimentation 47-51

Condensation 51

Alimentation en gaz 52-57

Alimentation électrique 57-61

Installation du thermostat 60-61

Matelas isolant 62

Liste de vérification de l'installation..... 63

Chauffage des locaux..... 64

Contrôle de la recirculation 65-67

Mise en service du chauffe-eau 68-69

Réglage de la température..... 70-72

Réglage des micro-interrupteurs de haute altitude 72-73

Option d'économie d'eau 74-75

Option d'avis de maintenance 76-77

Pièces de rechange..... 78-79

Garantie 83-84

IMPORTANT INFORMATION DE SÉCURITÉ

LISEZ LES DIRECTIVES DE SÉCURITÉ

Votre sécurité et celle de votre entourage sont très importantes. Le présent manuel et des autocollants apposés sur votre appareil fournissent plusieurs importants messages de sécurité. Lisez et suivez toujours tous les messages de sécurité.



Ceci est le symbole d'avertissement du danger. Portez attention à ce symbole, il précède d'importantes informations de sécurité! Ce symbole vous avertit d'éventuels dangers

pouvant vous tuer ou vous blesser, ou tuer ou blesser des personnes présentes dans les environs.

Tous les messages de sécurité sont précédés du symbole d'avertissement du danger ou des mots « DANGER », « AVERTISSEMENT », « ATTENTION » ou « AVIS ».

Ces mots ont la signification suivante:

▲DANGER: Signale un danger imminent pouvant entraîner de graves blessures ou la mort.

▲AVERTISSEMENT: Signale une situation potentiellement dangereuse pouvant entraîner des dommages matériels, de graves blessures ou la mort.

▲ATTENTION: Signale une situation potentiellement dangereuse pouvant entraîner des blessures mineures ou modérées.

AVIS: Attire votre attention sur l'importance de suivre la procédure présentée ou de s'assurer du maintien d'une condition précise.

▲AVERTISSEMENT:

- Ce chauffe-eau est n'est pas approuvé pour être installé dans une maison mobile!
- Une installation, un réglage, une modification, une réparation ou un entretien inadéquat peut causer des dommages matériels, des blessures ou la mort. Suivez les instructions du présent manuel.

LISEZ TOUTES LES INSTRUCTIONS AVANT L'USAGE.

Assurez-vous de lire et de comprendre toutes les directives du présent Manuel d'utilisation et d'entretien avant d'entreprendre l'installation ou d'utiliser ce chauffe-eau. Cela vous permettra d'économiser temps et argent. Portez une attention particulière aux Instructions de sécurité. Le non-respect de ces avertissements peut entraîner de graves blessures ou la mort. Si vous avez de la difficulté à comprendre les instructions de ce manuel ou si vous avez des questions, ARRÊTEZ et obtenez de l'aide auprès d'un technicien d'entretien qualifié ou du distributeur de gaz local.

▲AVERTISSEMENT:

Proposition 65, Californie

Ce produit contient des produits chimiques reconnus par l'état de la Californie comme pouvant causer le cancer, des anomalies congénitales et d'autres problèmes reproductifs.

IMPORTANTE INFORMATION DE SÉCURITÉ

Sécurité relative à la ventilation

⚠ DANGER:

- Le défaut d'installer le chauffe-eau et de correctement acheminer les produits de combustion à l'extérieur, comme décrit dans les instructions d'installation de la section "Ventilation" de ce manuel peut entraîner un empoisonnement au monoxyde de carbone, une explosion, un incendie ou la mort. N'utilisez JAMAIS ce chauffe-eau s'il n'est pas correctement raccordé à ses conduits d'apport d'air et d'évacuation et que ces derniers sont correctement installés, y compris leurs terminaisons extérieures.
- Inspectez les terminaisons d'apport d'air et d'évacuation, afin de garantir leur bonne installation et le bon fonctionnement du chauffe-eau, lors de la mise en service et annuellement par la suite. Reportez-vous à la section "Entretien et nettoyage" du présent manuel pour plus d'information relative à l'inspection du système de ventilation.

⚠ AVERTISSEMENT:

- L'essence ou tout matériau, tout liquide ou toute vapeur inflammable, notamment les solvants, le diluant à peinture ou les adhésifs, sont extrêmement dangereux. NE PAS utiliser ou entreposer d'essence ni aucun autre matériau inflammable ou combustible à proximité d'un chauffe-eau ou de tout autre appareil. Veuillez lire et respecter les messages d'avertissement contenus dans le présent manuel et sur les étiquettes apposées sur le chauffe-eau. Le non-respect de cette directive peut entraîner des dommages matériels, de graves blessures ou la mort.
- L'expression "structure combustible" se réfère au plafond et aux murs adjacents et non pas à des produits et matériaux inflammables se trouvant à proximité. N'entreposez jamais de matières combustibles, p. ex.: vêtements, produits nettoyants ou liquides inflammables à proximité de cet appareil ou de tout autre appareil au gaz; cela pourrait causer un incendie ou une explosion pouvant endommager votre propriété ou entraîner de graves blessures ou la mort. Voir page 29 pour connaître les dégagements aux matières combustibles.
- Suivez les instructions d'installation du fabricant des conduits de ventilation, notamment celles relatives aux structures combustibles; leur non-respect peut entraîner des dommages matériels, de graves blessures ou la mort.
- Utilisez des conduits approuvés par le fabricant: Schedule 40 en PVC (paroi creuse interdite en toutes circonstances), Schedule 80 en PVC, CPVC, ABS, acier inoxydable de catégorie III homologué UL 1738, ou InnoFlue® PP. Aucun autre matériau n'est permis pour les conduits de ventilation. Au Canada, le conduit d'évacuation doit être fabriqué de tuyaux homologués ULC S636.

⚠ DANGER



⚠ Les vapeurs des liquides inflammables exploseront, s'enflammeront et entraîneront la mort ou des brûlures graves.

Ne pas utiliser ni stocker des produits inflammables, comme de l'essence, des solvants ou des adhésifs, dans la même pièce que le chauffe-eau, ni près de celui-ci.

Garder les produits inflammables :

1. Très loin du chauffe-eau
2. Dans des récipients approuvés
3. Dans des récipients fermés hermétiquement
4. Hors de la portée des enfants.

Le chauffe-eau a une flamme du brûleur principal. La flamme du brûleur principal :

1. Pouvant intervenir à n'importe quel moment
2. Enflammera les vapeurs inflammables.

Les vapeurs :

1. Sont invisibles
2. Sont plus lourdes que l'air
3. Se propagent sur le plancher sur une grande distance
4. Peuvent être transportés à partir d'autres pièces, jusqu'à la flamme de veilleuse, par les courants d'air.

Installation :

Ne pas installer le chauffe-eau dans un endroit où des produits inflammables seront stockés ou utilisés sauf si la flamme du brûleur principal est à au moins 18 po au-dessus du plancher. Ceci réduira, sans l'éliminer le risque d'inflammation des vapeurs par le brûleur principal ou la flamme de la veilleuse.

Lisez et suivez les instructions et mises en garde fournies avec le chauffe-eau. Si le notice de l'utilisateur n'est pas fournie, communiquez avec le détaillant ou le fabricant.

- L'humidité contenue dans les gaz de combustion peut se condenser lorsqu'elle s'échappe de la terminaison de ventilation. Par temps froid, cette condensation peut givrer et s'accumuler sur un mur extérieur, sous la corniche du toit ou sur toute surface adjacente. Il faut s'attendre à ce que ces surfaces subissent une certaine décoloration au fil du temps. Toutefois, un positionnement inapproprié de la terminaison ou sa mauvaise installation peut sérieusement endommager la finition extérieure ou même la structure du bâtiment.
- Dans une installation multi-appareils, il faut maintenir un dégagement minimal entre les terminaisons afin de prévenir le recyclage des gaz de combustion. Voir page 39 pour plus d'information de ventilation et sur les dégagements des terminaisons multi-appareils.

⚠ ATTENTION:

- Assurez-vous que le conduit d'évacuation est solidement collé et arrimé au collet de raccordement du chauffe-eau. NE PAS UTILISER DE VIS.
- NE PAS faire fonctionner l'appareil sans collecteur de condensation raccordé à un drain adéquat.

IMPORTANTE INFORMATION DE SÉCURITÉ

Sécurité relative à l'alimentation en eau

⚠ DANGERS:

- **RÉGLAGE DE LA TEMPÉRATURE DE L'EAU** - La sécurité des usagers et l'économie d'énergie sont deux facteurs à considérer lors de la sélection de la température de consigne du chauffe-eau. De l'eau chauffée à plus de 52°C (125°F) peut causer de graves brûlures ou la mort par ébouillantage. Assurez-vous de lire et de respecter les messages d'avertissement de l'illustration.
- Il y a un risque d'ébouillantage lorsque la température sélectionnée est trop élevée. Dans une résidence fréquentée par de jeunes enfants, des personnes handicapées ou âgées, il pourrait être nécessaire de sélectionner une température de consigne de 49°C (120°F) ou moins, afin de réduire les risques d'ébouillantage.
- Avant de manuellement déclencher la soupape de sûreté, assurez-vous qu'aucune personne ne sera exposée au jet d'eau chaude expulsé par celle-ci. L'eau ainsi vidangée risque d'être suffisamment chaude pour ébouillanter quelqu'un. L'eau doit être dirigée vers un drain de capacité suffisante afin d'éviter toute blessure ou tout dommage.
- La négligence de procéder à la routine de maintenance préventive recommandée risque de nuire au bon fonctionnement de ce chauffe-eau, ce qui peut entraîner des dangers relatifs à l'exposition au monoxyde de carbone, à une surchauffe de l'eau et autres conditions dangereuses.

⚠ AVERTISSEMENTS:

- **IMPORTANT: NE PAS chauffer directement les raccords d'eau CHAUDE ni d'eau FROIDE du chauffe-eau.** Si vous comptez utiliser des raccords soudés, soudez d'abord des adaptateurs filetés aux conduites, lesquels vous visserez ensuite aux raccords du chauffe-eau. Toute chaleur appliquée aux raccords du chauffe-eau endommagera de manière irrémédiable les composants internes du chauffe-eau.
- Si l'isolant n'est pas approuvé pour une exposition aux éléments extérieurs, installez un conducteur chauffant ou l'équivalent, afin d'éviter le gel des conduites. **NE PAS isoler ou bloquer l'orifice d'une soupape de sûreté installée au raccord de sortie d'eau chaude.** Le gel des conduites risque d'endommager les conduites ou le chauffe-eau, ce qui peut causer des fuites ou un mauvais fonctionnement.
- La négligence de drainer le chauffe-eau comme décrit à la page 20 peut causer des blessures graves par ébouillantage ou endommager le chauffe-eau.



L'eau à une température supérieure à 52°C (125°F) peut instantanément causer des brûlures graves ou entraîner la mort.

Le risque de brûlures est plus élevé chez les enfants, les personnes handicapées et les personnes âgées

Lisez la notice d'instruction avant de régler la température du chauffe-eau.

Vérifier la température de l'eau avant de prendre un bain ou une douche.

Des robinets limiteurs de température sont disponibles. Consultez la notice.

⚠ ATTENTION:

- L'alimentation en eau de ce chauffe-eau doit respecter les conditions suivantes:
 - Eau potable propre (ne doit pas contenir de produits chimiques corrosifs, de sable, de terre ni aucun autre contaminant).
 - Température de l'eau au raccord d'entrée: entre 0°C (32°F) et 49°C (120°F).
 - **NE PAS inverser les raccordements d'eau chaude et d'eau froide; cela empêchera le chauffe-eau de fonctionner.**
- Même lorsqu'il est drainé de façon appropriée, un faible volume d'eau peut demeurer dans le chauffe-eau. En cas d'exposition au froid, cette eau peut geler. En cas d'exposition au gel, laissez le système de dégivrage du chauffe-eau fonctionner pendant au moins 30 minutes, afin que la glace fonde, sinon le chauffe-eau pourrait mal fonctionner.

AVIS:

Les réglages d'usine permettent la production d'eau à une température variant entre 38°C (100°F) et 49°C (120°F). Il est possible de régler le thermostat MAIN (UMC-117) pour élargir la plage de température de 29°C (85°F) à 60°C (140°F). Il est possible de régler les

thermostats optionnels BATH (USC-117 ou USC2-117) pour permettre la production d'eau à une température de 29°C (85°F). Ces réglages doivent être uniquement effectués par un technicien qualifié. Utilisez uniquement un thermostat autorisé par le fabricant.

Ébouillantage en fonction de la durée d'exposition et de la température

Température de l'eau	Durée produisant une brûlure grave
120°F (49°C)	Plus de 5 minutes
52°C (125°F)	1 1/2 à 2 minutes
130°F (54°C)	Environ 30 secondes
135°F (57°C)	Environ 10 secondes
140°F (60°C)	Moins de 5 secondes
145°F (63°C)	Moins de 3 secondes
150°F (66°C)	Environ 1 1/2 seconde
155°F (68°C)	Environ 1 seconde

Tableau avec l'aimable autorisation du Shriners Burn Institute

Conversion de la température °F/°C

85 100 102 104 106 108 110 112 114 116 118 120 125 130 140 °F
29 38 39 40 41 42 43 44 46 47 48 49 52 54 60 °C

Sécurité relative au gaz naturel et au propane

⚠ DANGER:

- Ne tentez jamais de convertir le chauffe-eau de gaz naturel à propane, ou l'inverse. Le chauffe-eau doit être uniquement alimenté avec le type de carburant indiqué sur la plaque signalétique, soit avec du gaz naturel pour les appareils à gaz naturel et du propane pour les appareils au propane. Le recours à tout autre carburant pourrait causer un incendie ou une explosion pouvant entraîner de graves blessures ou la mort. Ce chauffe-eau n'est pas certifié avec aucun autre type de carburant.
- Une substance odoriférante est ajoutée au gaz naturel et au propane afin de faciliter la détection d'une éventuelle fuite. Certaines personnes ne reconnaissent pas cette odeur ou leur odorat ne fonctionne pas. Si cette odeur ne vous est pas familière, veuillez consulter votre fournisseur de gaz. En certaines circonstances cette odeur peut perdre en intensité, ce qui ne lui permet pas d'indiquer la survenue d'une fuite de gaz.
- Les chauffe-eau au propane et au gaz propane ne fonctionnent pas de la même façon. Ainsi, au chauffe-eau au gaz naturel alimenté au propane ne peut fonctionner de façon sécuritaire, et inversement.
- Le propane nécessite une attention particulière. Comme ce gaz est plus lourd que l'air, il s'accumule dans les dépressions du sol et n'atteint pas rapidement les narines.
- Avant toute tentative d'allumage du chauffe-eau, inspectez-le et sentez aux alentours afin de détecter une éventuelle fuite de gaz. Effectuez un essai d'étanchéité de tous les raccords. La présence de bulles indique la présence d'une fuite; elle doit être colmatée. Lorsque vous humez à proximité du chauffe-eau pour détecter une fuite, assurez de vérifier au niveau du sol.
- Il est recommandé d'installer un détecteur de gaz naturel ou de propane; veuillez l'installer en conformité avec les recommandations de leur fabricant et la réglementation locale.
- N'entreposez jamais de matières combustibles, p. ex.: vêtements, solvants, produits nettoyants ou liquides inflammables à proximité du chauffe-eau.
- Si vous détectez ou suspectez une fuite de gaz:
 - NE PAS tenter d'en déterminer la cause vous-même.
 - N'utilisez jamais une flamme nue pour effectuer un essai d'étanchéité, cela pourrait enflammer le gaz d'une éventuelle fuite et causer des dommages matériels, de graves blessures ou la mort.
 - Veuillez lire l'avis "Si vous détectez une odeur de gaz?", sur la page couverture de ce manuel.

⚠ AVERTISSEMENTS:

- L'installation des conduites de gaz doit se conformer aux exigences du fournisseur de gaz et des codes locaux ou, en l'absence de codes locaux, en conformité avec l'édition en vigueur du « National Fuel Gas Code » (ANSI Z223.1/NFPA 54) ou du « Code d'installation du gaz naturel et du propane » (CAN/GSA-B149.1).
- Si la pression d'alimentation en gaz ne respecte pas les plages admissibles: 4,0" c.e. (1,0 kPa) à 10,5" c.e. (2,6 kPa) pour le gaz naturel; 8,0" c.e. (2,0 kPa) à 13,0" c.e. (3,2 kPa) pour le propane, installez un régulateur de pression pour maintenir la pression à une valeur admissible.
- En cas de surchauffe ou si l'alimentation en gaz ne se referme pas automatiquement, fermez le robinet d'arrêt manuel situé sur la conduite d'alimentation en gaz du chauffe-eau.

⚠ ATTENTION:

- NE PAS tenter de corriger l'alimentation électrique ou en gaz, de réparer la commande du gaz, les brûleurs, les conduits de ventilation ou tout dispositif de sécurité. Veuillez plutôt communiquer avec du personnel d'entretien qualifié.
- Fermez le robinet d'arrêt manuel du gaz du chauffe-eau si celui-ci a surchauffé, s'il a été exposé à un incendie ou à une inondation, s'il est endommagé ou si la commande du gaz ne coupe pas l'alimentation en gaz.
- NE PAS mettre le chauffe-eau en marche sans qu'il ne soit simultanément alimenté en eau et en gaz.

IMPORTANTE INFORMATION DE SÉCURITÉ

Avant de mettre en marche ce chauffe-eau, lisez et suivez toutes les instructions indiquées sur l'étiquette ci-dessous et sur toutes les autres étiquettes du chauffe-eau, ainsi que tous les avertissements de ce manuel. Le non-respect de cette directive peut causer le mauvais fonctionnement du chauffe-eau et entraîner des dommages matériels, de graves blessures ou la mort. Si vous avez de la difficulté à comprendre les instructions de ce manuel, ARRÊTEZ et obtenez de l'aide auprès d'un technicien d'entretien qualifié.

POUR VOTRE SÉCURITÉ, VEUILLEZ LIRE AVANT DE METTRE EN MARCHÉ

AVERTISSEMENT : Si ces directives ne sont pas suivies exactement, un incendie ou une explosion risque d'en résulter, causant des dégâts à la propriété, des blessures ou la mort.

A. Cet appareil ne comporte pas de veilleuse. Il est équipé d'un dispositif d'allumage qui allume automatiquement le brûleur. **NE PAS** tenter d'allumer le brûleur manuellement.

B. **AVANT DE METTRE CET APPAREIL EN SERVICE** – Renifler tout autour de l'appareil pour déceler une odeur de gaz. S'assurer de renifler au niveau du sol parce que certains gaz sont plus lourds que l'air et peuvent s'accumuler au niveau du sol.

QUE FAIRE SI L'ON SENT UNE ODEUR DE GAZ –

- Ne pas tenter d'allumer d'appareil.
 - Ne pas toucher d'interrupteurs électriques; ne pas utiliser les téléphones se trouvant dans l'édifice.
 - Appeler immédiatement votre fournisseur de gaz de chez un voisin. Suivre les directives du fournisseur de gaz.
 - Si vous ne pouvez rejoindre le fournisseur de gaz, appelez le service des pompiers.
 - Ne pas revenir dans votre maison avant d'y être autorisé par le fournisseur de gaz ou le service des pompiers.
- C. Utiliser uniquement la main pour tourner le bouton de contrôle du gaz. Ne jamais utiliser d'outils. Si le bouton ne tourne pas à la main, ne pas tenter de le réparer, appeler un technicien de service qualifié. Le fait de forcer la manette ou tenter de la réparer peut déclencher une explosion ou un incendie.
- D. Ne pas utiliser cet appareil s'il a été plongé dans l'eau, même partiellement. Appeler immédiatement un technicien de service qualifié qui inspectera l'appareil et remplacera toute pièce du système de contrôle et toute commande ayant été plongée dans l'eau.

DIRECTIVES DE MISE EN MARCHÉ

1. **ARRÊTEZ!** Lire les directives de sécurité ci-dessus, sur cette étiquette.
2. Mettre l'appareil hors tension à sa source.
3. Ne pas tenter d'allumer la veilleuse manuellement.
4. Tourner la soupape d'arrêt du gaz située à l'extérieur de l'unité, dans le sens horaire ↻ à la position « OFF » (arrêt).
5. Attendre cinq (5) minutes pour éliminer tout gaz restant. Si l'on sent une odeur de gaz, s'arrêter et suivre la rubrique « B » des directives de sécurité indiquées ci-dessus. Si l'on ne sent pas de gaz, passer à l'étape suivante.
6. Tourner la soupape d'arrêt du située à l'extérieur de l'unité, dans le sens anti-horaire ↺ à la position « ON » (marche).
7. Mettre l'appareil sous tension
8. Si l'appareil ne fonctionne pas, suivre les directives pour « comment couper l'arrivée de gaz à l'appareil » et appeler le technicien de service ou le fournisseur de gaz.

SOUPAPE D'ARRÊT
DE GAZ



OUVERT



FERMÉ

COMMENT COUPER L'ARRIVÉE DE GAZ À L'APPAREIL

1. Mettre l'appareil entièrement hors tension si tout entretien doit être effectué.
2. Tourner la soupape d'arrêt de gaz situé à l'extérieur de l'unité, dans le sens horaire ↻ à la position « OFF » (arrêt)

IMPORTANTE INFORMATION DE SÉCURITÉ

Sécurité relative à l'alimentation électrique

⚠ DANGER:

- **Risque d'électrocution – Assurez-vous de couper l'alimentation électrique du chauffe-eau pour éviter une électrocution, ce qui peut entraîner de graves blessures ou la mort.**

⚠ AVERTISSEMENTS:

- **Pour votre sécurité, veuillez suivre les directives de ce manuel pour minimiser les risques d'incendie, d'explosion, d'électrocution, de dommages matériels, de blessures ou de décès.**
- **Les raccordements électriques et les mises à la masse doivent être conformes aux codes électriques locaux ou, en l'absence de codes locaux, en conformité avec, aux États-Unis, le National Electrical Code (ANSI/NFPA 70) ou au Canada, le Code canadien de l'électricité (CAN/CSA C22.1, première partie).**

⚠ ATTENTION:

- **Étiquetez tous les fils avant de les déconnecter lors de travaux d'entretien. Des erreurs de reconnexion peuvent causer un fonctionnement dangereux ou erratique. Assurez-vous du bon fonctionnement du chauffe-eau à la suite de tout entretien.**
- **Pour votre sécurité, l'inspection et le nettoyage du brûleur devraient être uniquement effectués par un technicien qualifié.**
- **Assurez-vous de couper l'alimentation électrique du chauffe-eau avant de retirer son couvercle. Tout contact avec une pièce en mouvement ou sous tension peut entraîner de graves blessures.**
- **NE PAS tenter de corriger l'alimentation électrique ou en gaz, de réparer la commande du gaz, les brûleurs, les conduits de ventilation ou tout dispositif de sécurité. Veuillez plutôt communiquer avec du personnel d'entretien qualifié.**

INSTALLATION DANS L'ÉTAT DE LA CALIFORNIE

La loi californienne requiert que les chauffe-eau soient contreventés, ancrés ou attachés de façon à éviter toute chute ou à empêcher tout déplacement horizontal lors d'un séisme. Il est possible de se procurer une brochure d'instructions générales sur le contreventement sismique des chauffe-eau jusqu'à une capacité de 52 USG: Office of the State Architect, 1102 Q Street, Suite 5100, Sacramento, CA 95814, ou appelez au 916-445-8100, ou demander l'aide du fournisseur de votre chauffe-eau.

Toutefois, les codes d'installation locaux en vigueur ont toujours prépondérance. Pour les chauffe-eau résidentiels de plus de 52 gallons, consultez l'autorité compétente locale pour plus de détails sur les méthodes de contreventement acceptables.

IMPORTANTE INFORMATION DE SÉCURITÉ

Sécurité relative à l'installation et à l'entretien

⚠ AVERTISSEMENTS:

- **Ce chauffe-eau doit être installé en conformité avec les présentes instructions, les codes locaux et les exigences des fournisseurs de services publics ou, en l'absence de codes locaux, en conformité avec l'édition en vigueur, aux États-Unis, du American National Standard/National Fuel Gas Code (NFGC, ANSI Z223.1) et du National Fire Protection Association code, (NFPA 54) ou, au Canada, du Code d'installation du gaz naturel et du propane (CAN/CSA-B149.1), ainsi qu'en conformité avec l'édition en vigueur du National Electrical Code (ANSI/NFPA 70) ou au Canada, du Code canadien de l'électricité (CAN/CSA C22.1, première partie).**
- **Pour votre sécurité, NE PAS tenter de désassembler ce chauffe-eau, peu importe la raison. Un réglage, une modification, une réparation ou un entretien inadéquat peut causer des dommages matériels, des blessures ou la mort.**

PRÉCAUTIONS:

Veillez lire ce manuel en entier avant d'installer ou d'utiliser le chauffe-eau.

Utilisez uniquement ce chauffe-eau pour l'usage auquel il est destiné et qui est décrit dans ce Manuel d'utilisation et d'entretien.

Demandez à l'installateur de vous montrer l'emplacement du robinet d'arrêt manuel du gaz, ainsi que la façon de le refermer en cas de besoin. Fermez le robinet d'arrêt manuel du gaz du chauffe-eau si celui-ci a surchauffé, s'il a été exposé à un incendie ou à une inondation, s'il est endommagé ou si la commande du gaz ne coupe pas l'alimentation en gaz.

Assurez-vous que votre chauffe-eau est installé en conformité avec les codes locaux et les présentes instructions d'installation.

NE PAS tenter de réparer ou de remplacer toute pièce de votre chauffe-eau, sauf celles qu'il est recommandé de remplacer dans ce manuel. Tout autre type d'entretien devrait être confié à un technicien qualifié.

CONSERVEZ CES INSTRUCTIONS

INFORMATION PRODUIT

Pour vos dossiers

Prenez note des renseignements ci-dessous et conservez-les avec le reçu de caisse ou toute preuve de paiement. Les numéros de modèle et de série se trouvent sur l'étiquette supérieure, à la droite du chauffe-eau.

MODÈLE:

N° DE SÉRIE:

DATE D'INSTALLATION:

ENTREPRISE D'INSTALLATION/N° TÉL.:

PLOMBIER INSTALLATEUR/N° TÉL.:

Voir p. 26 pour infos supplémentaires d'entretien.

Lisez ce manuel.

Il contient plusieurs renseignements utiles concernant le bon usage et l'entretien de votre chauffe-eau. L'exécution, par vous-même, d'un minimum d'entretien périodique vous permettra d'économiser temps et argent sur toute la durée de vie de votre chauffe-eau.

Vous trouverez plusieurs réponses à des problèmes courants dans le tableau de dépannage des pages 23 et 24. Veuillez le consulter avant d'effectuer une demande de service. La consultation de ce tableau pourrait vous permettre de résoudre votre problème et d'éviter un appel de service.

Vérification pré-mise en marche

- Le robinet d'arrêt manuel du chauffe-eau est-il ouvert?
- Le fusible du circuit est-il bon/le disjoncteur est-il fermé?
- L'allumeur électronique se met-il en marche?
- La température de consigne est-elle réglée à une valeur sécuritaire?
- Le chauffe-eau est-il raccordé à un drain de plancher?
- Le chauffe-eau est-il raccordé à un conduit d'évacuation approprié?
- Le chauffe-eau est-il installé dans un lieu sécuritaire, à l'écart de toute matière inflammable et à l'abri du gel?

Dimensions - Modèles à évacuation directe

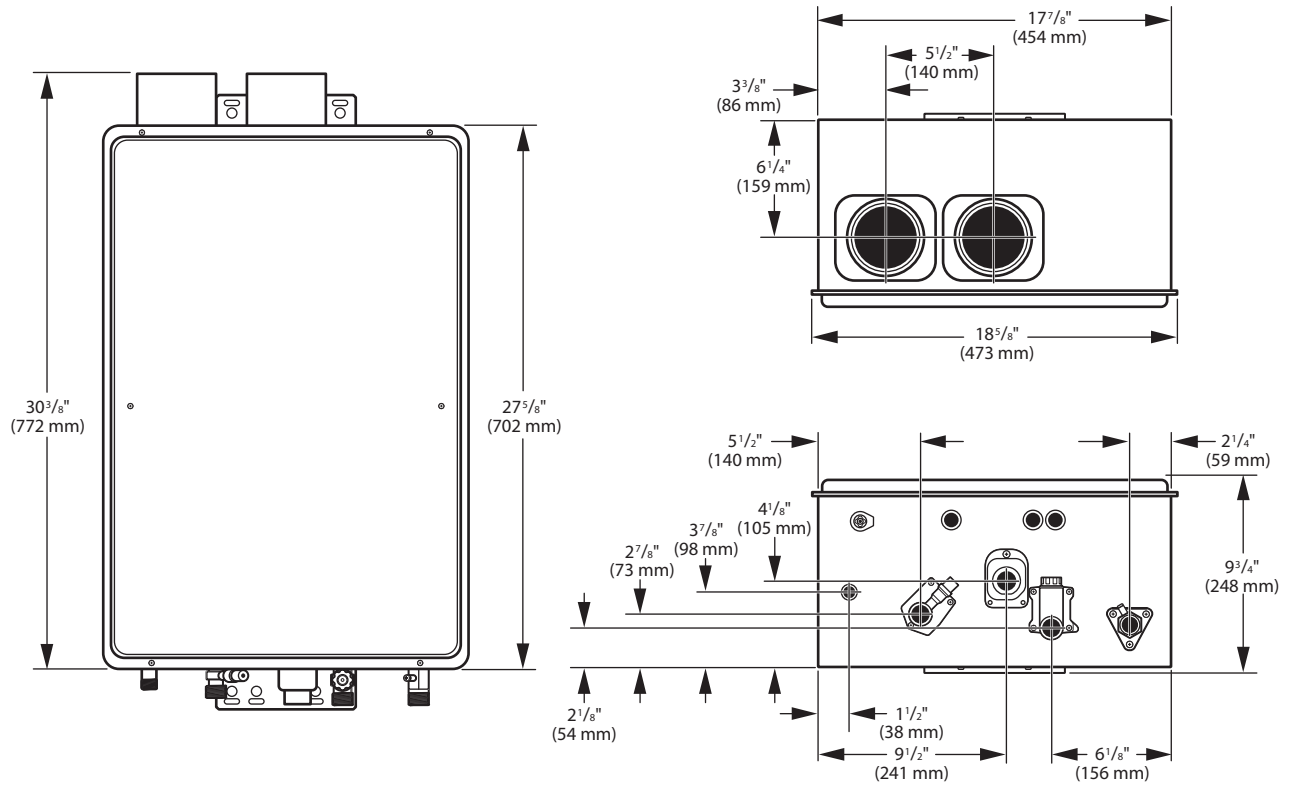

Dimensions - Modèles extérieurs

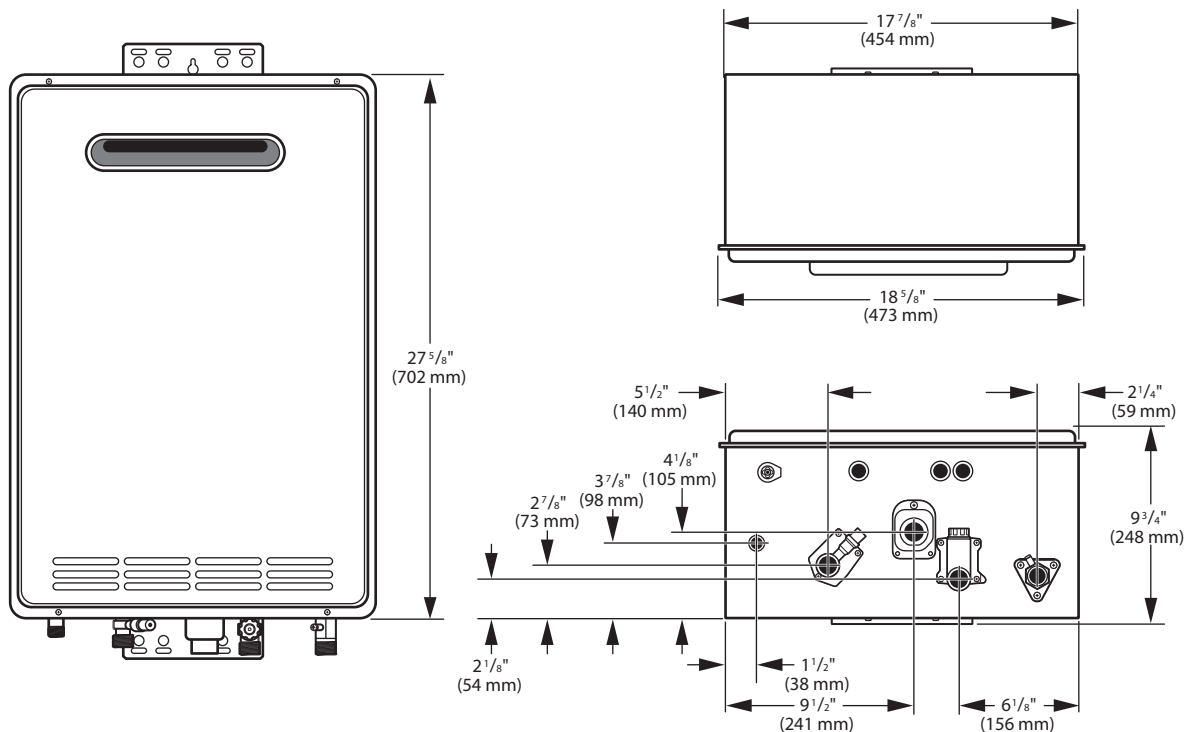

Info produit

INFORMATION PRODUIT

Données techniques

Les renseignements suivants se trouvent sur la plaque signalétique de ce chauffe-eau.

- A. Numéro de modèle
- B. Numéro de série
- C. Code à barres
- D. Type de chauffe-eau
- E. Type d'installation
- F. Type de gaz
- G. Pression max. d'alim. gaz
- H. Pression min. d'alim. gaz
- J. Taux de récupération
- K. Puissance max. BTU/h
- L. Puissance min. BTU/h
- M. Pression au distributeur
- N. Logo de certification
- P. Autre logo d'approbation
- Q. Dégagements

Plaque signalétique - anglais

MODEL NO.	A	C
SERIAL NUMBER	B	
D AUTOMATIC INSTANTANEOUS WATER HEATER		
E INSTALLATION ONLY		
ANSI Z21.10.36/CSA 4.36-2008 FOR INSTALLATION ONLY		
TYPE OF GAS:	F GAS	
MAX. INLET GAS PRESSURE:	G "w.c.	H "w.c.
MIN. INLET GAS PRESSURE:	H "w.c.	G "w.c.
RECOVERY RATING:	J GALLONS/HR	
MAX. WORKING PRESSURE:	150 psi	
ELECTRICAL RATING:	120V 60HZ LESS THAN 2 AMPS	
MAX. INPUT:	K BTU/HR	
MIN. INPUT:	L BTU/HR	
MANFOLD PRESSURE:	M "w.c.	(FOR MAX. INPUT)

This appliance must be installed in accordance with local codes or, in the absence of local codes, the National Fuel Gas Code, ANSI Z223.1/NFPA 54 or the CSA B149.1, Natural Gas and Propane Installation Code.

"Suitable for water (potable) heating and space heating." The water heater shall not be connected to any heating system or component(s) previously used with a nonpotable water heating appliance. A pressure relief valve listed as complying with the Standard for Relief Valves and Automatic Gas Shutoff Devices for Hot Water Supply Systems, ANSI Z21.22 shall be installed at the hot water outlet connection of the water heater at the time of installation of the heater. Local codes shall govern the installation of relief devices.

For safe operation of the water heater, the relief valve(s) must not be removed or plugged. No valve shall be placed between the relief valve and the water heater. The relief from the discharge of the pressure relief valve shall be disposed of in a suitable place where it will cause no damage. Also there shall be no other reducing coupling or other restrictions installed on the discharge line to restrict flow. See Installation Manual Heading, "PRESSURE RELIEF VALVES" for installation and maintenance of relief valve discharge line and other safety precautions. Turn off the electrical power and gas shutoff valve. Lift and release lever on the relief valve and check the manual operation of relief valve at least once a year. *Make certain the discharged water is directed to a suitable drain. Avoid contact with hot water and prevent water damage.

MINIMUM CLEARANCE FROM OBSTACLE ON NON-INDUSTRIAL CONSTRUCTION TO SIDE CLEARANCE FROM FLANGED ENDS TO WALL OR REAR CLEARANCE FROM MOUNTING BRACKET TO WALL: 12" TOP CLEARANCE FROM TOP OF HEATER TO CEILING 12" BOTTOM CLEARANCE FROM BOTTOM OF HEATER TO FLOOR 12" FRONT CLEARANCE FROM FRONT OF HEATER TO CLOSET DOOR *NOTE: 24" MINIMUM RECOMMENDED FRONT CLEARANCE FOR SERVICE AND MAINTENANCE. *WIRING DIAGRAM BEHIND THE FRONT COVER.

FOR YOUR SAFETY - DO NOT STORE OR USE GASOLINE OR OTHER FLAMMABLE VAPORS AND LIQUIDS IN THE VICINITY OF THIS OR ANY OTHER APPLIANCE.

Plaque signalétique - anglais/français

MODEL NO.	A	C
NUMÉRO DE MODÈLE	B	
D AUTOMATIC INSTANTANEOUS WATER HEATER		
E INSTALLATION ONLY		
POUR USAGE A INSTALLATION SEULE		
ANSI Z21.10.36/CSA 4.36-2008 POUR INSTALLATION SEULE		
TYPE DE GAZ:	F GAZ	
PRESSION MAXIMALE D'ALIMENTATION DE GAZ:	G "p.c.É.	H "p.c.É.
PRESSION MINIMALE D'ALIMENTATION DE GAZ:	H "p.c.É.	G "p.c.É.
Taux de récupération:	J GALLONS US/HR	
PRESSION MAXIMALE DE TRAVAIL:	150 psi	
ÉTALONNAGE ÉLECTRIQUE:	120V 60HZ MOINS DE 2 AMPÈRES	
ENTRÉE MAXIMALE:	K BTU/HR	
ENTRÉE MINIMALE:	L BTU/HR	
PRESSION AU COLLECTEUR (POUR ENTRÉE MAXIMALE):	M "p.c.É.	

Cet appareil doit être installé conformément aux codes locaux ou, en l'absence de codes locaux, selon le code national du gaz, ANSI Z223.1/NFPA 54 ou la norme CSA B149.1, Code d'installation pour gaz naturel et propane.

LE SCHEMA DE CÂBLAGE SE TROUVE DERRIÈRE CE COUVERCLE.

FOR YOUR SAFETY - DO NOT STORE OR USE GASOLINE OR OTHER FLAMMABLE VAPORS AND LIQUIDS IN THE VICINITY OF THIS OR ANY OTHER APPLIANCE.

POUR VOTRE SÉCURITÉ, NE PAS CONSERVER OU UTILISER D'ESSENCE OU AUTRES VAPEURS OU LIQUIDES INFLAMMABLES AUX ABORDS DE CET APPAREIL OU DE TOUT AUTRE.

ATTENTION - LECTURE OBLIGATOIRE Avant de commencer l'installation, lisez attentivement ce manuel d'installation. Ce manuel d'installation est un document important qui contient des informations importantes sur la sécurité, l'installation et l'entretien de votre chauffe-eau. Lisez attentivement ce manuel d'installation avant de commencer l'installation. Ce manuel d'installation est un document important qui contient des informations importantes sur la sécurité, l'installation et l'entretien de votre chauffe-eau. Lisez attentivement ce manuel d'installation avant de commencer l'installation.

IMPORTANT - READ CAREFULLY Before beginning installation, read this installation manual carefully. This installation manual is an important document that contains important information on safety, installation and maintenance of your water heater. Read this installation manual carefully before beginning installation. This installation manual is an important document that contains important information on safety, installation and maintenance of your water heater. Read this installation manual carefully before beginning installation.

Info produit

Description générale

Installation-type, chauffe-eau à évacuation directe
(ventilation requise)

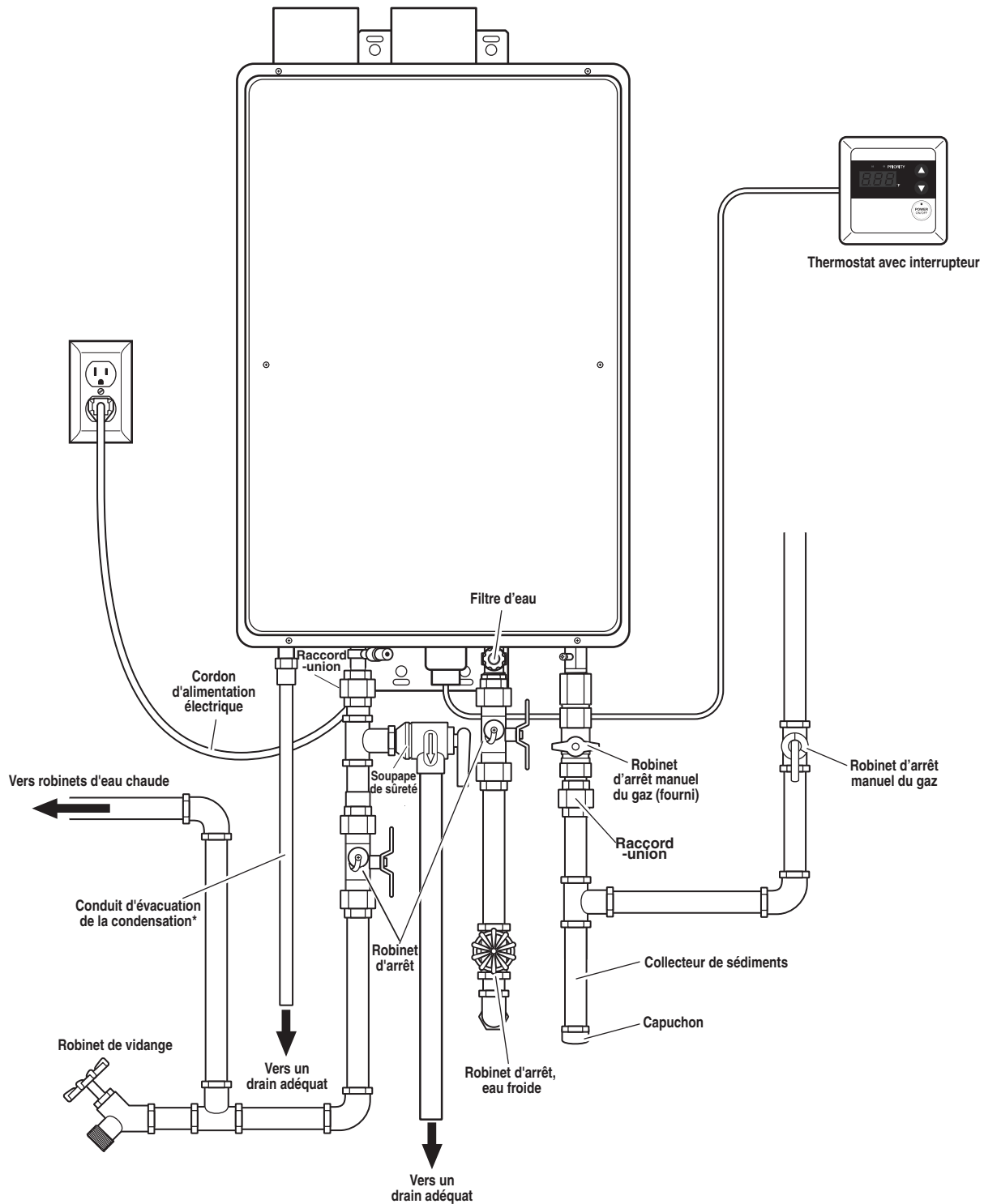

*Note: il est possible d'utiliser un tuyau flexible

INFORMATION PRODUIT

Installation-type, chauffe-eau extérieur (ventilation non requise)

Ce chauffe-eau est uniquement conçu pour une installation EXTÉRIÈRE.

⚠ DANGER:

NE PAS installer ce chauffe-eau à l'intérieur ou dans un lieu confiné. Il est uniquement conçu pour une installation EXTÉRIÈRE. Tout autre type d'installation entraînera de graves blessures ou la mort.

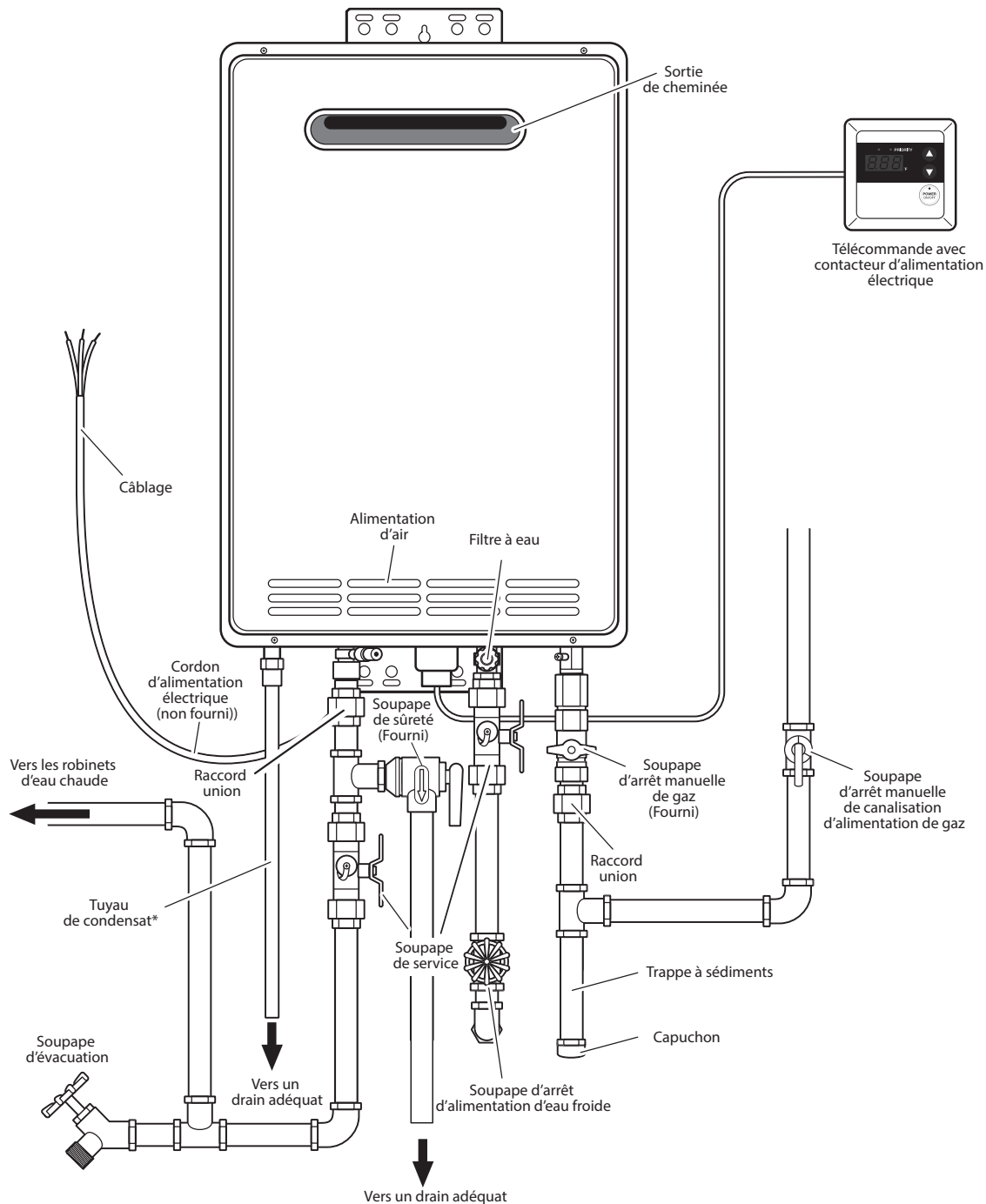

*Remarque: Un tube d'évacuation flexible peut être utilisé

UTILISATION DU CHAUFFE-EAU



Précautions

⚠️ AVERTISSEMENT:

- Des vapeurs inflammables peuvent être transportées d'un lieu éloigné vers le chauffe-eau par un courant d'air. Ces vapeurs inflammables peuvent s'enflammer et endommager le produit ou entraîner de graves blessures ou la mort.
- NE PAS entreposer ou utiliser de matières inflammables ou combustibles (essence, diluant à peinture, adhésifs, solvants, papier journal, chiffons, vadrouille, etc.) à proximité du chauffe-eau ou de tout autre appareil au gaz. Si ces produits doivent être utilisés à proximité, ouvrez les portes et fenêtres pour ventiler la pièce et fermez tous les appareils au gaz, y compris leur veilleuse.
- Fermez le robinet d'arrêt manuel du gaz du chauffe-eau si celui-ci a surchauffé, s'il a été exposé à un incendie ou à une inondation, s'il est endommagé ou si la commande du gaz ne coupe pas l'alimentation en gaz.
- NE PAS mettre le chauffe-eau en marche sans qu'il ne soit simultanément alimenté en eau et en gaz.
- NE PAS mettre pas le chauffe-eau sous tension si le robinet d'arrêt de la canalisation d'alimentation en eau froide du chauffe-eau est fermée.
- Si vous avez de la difficulté à comprendre ou à suivre les instructions d'utilisation ou d'entretien, il est recommandé de faire appel à un technicien qualifié pour tout entretien.



Réglage de la température

⚠️ DANGER:

De l'eau chauffée à plus de 52°C (125°F) peut causer de graves brûlures ou la mort par ébullition.

La sécurité des utilisateurs et l'économie d'énergie sont les deux principaux facteurs à considérer lors de la sélection de la température de consigne. La température de consigne de l'eau du chauffe-eau se règle avec les boutons du thermostat. Assurez-vous de lire et de respecter les messages d'avertissement de l'illustration.

Le réglage de température recommandé est de 38°C (100°F). Le thermostat est préréglé en usine et expédié avec le réglage de température recommandé.

Il faut toujours tenir compte des facteurs liés à la sécurité lors de la modification du réglage de la température. Reportez-vous au tableau illustré ci-dessus pour sélectionner la température de consigne la plus appropriée pour votre résidence.

Ébullition en fonction de la durée d'exposition et de la température

Température de l'eau	Durée produisant une brûlure grave
120°F (49°C)	Plus de 5 minutes
52°C (125°F)	1 1/2 à 2 minutes
130°F (54°C)	Environ 30 secondes
135°F (57°C)	Environ 10 secondes
140°F (60°C)	Moins de 5 secondes
145°F (63°C)	Moins de 3 secondes
150°F (66°C)	Environ 1 1/2 seconde
155°F (68°C)	Environ 1 seconde

Tableau avec l'aimable autorisation du Shriners Burn Institute

⚠️ DANGER

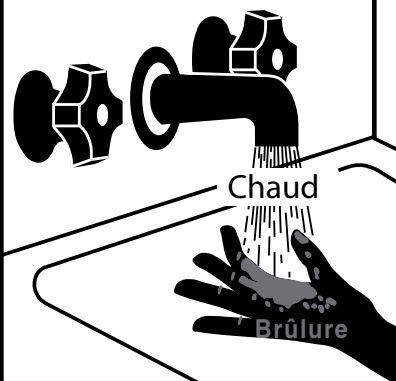

L'eau à une température supérieure à 52° C (125°F) peut instantanément causer des brûlures graves ou entraîner la mort. Le risque de brûlures est plus élevé chez les enfants, les personnes handicapées et les personnes âgées.

Lisez la notice d'instruction avant de régler la température du chauffe-eau.

Vérifier la température de l'eau avant de prendre un bain ou une douche.

Des robinets limiteurs de température sont disponibles. Consultez la notice.

UTILISATION DU CHAUFFE-EAU



Réglage de la température (suite)

L'eau atteint sa température maximale lorsque le brûleur du chauffe-eau est EN MARCHÉ. Pour connaître la température de l'eau:

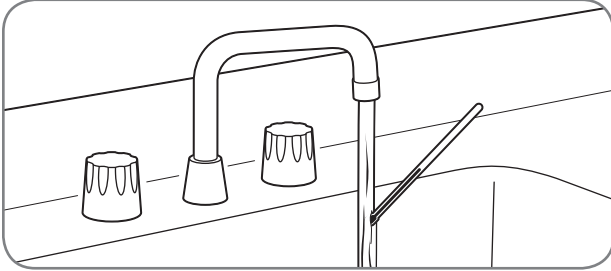

Ouvrez un robinet d'eau chaude et immergez un thermomètre dans le jet d'eau.

AVIS:

La température de l'eau au robinet peut varier en fonction des saisons et de la longueur de conduite jusqu'au chauffe-eau.

La plage de température du thermostat s'étend de 38°C (100°F) à 49°C (120°F). Pour sélectionner la température de consigne désirée, appuyez sur le bouton de réglage UP ou DOWN du thermostat. La nouvelle température de consigne s'affiche sur l'écran à DEL.

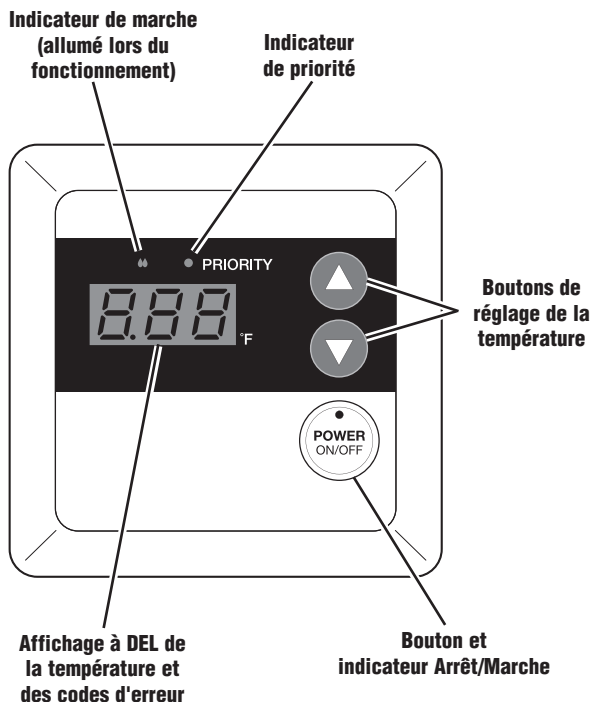

AVIS:

Il n'est pas possible de régler la température de consigne à plus de 44°C (112°F) à l'aide du thermostat lorsqu'un robinet d'eau chaude est ouvert. Pour régler la température à une valeur supérieure à 49°C (120°F) ou inférieure à 29°C (85°F), veuillez joindre un technicien d'entretien qualifié. Utilisez uniquement un thermostat autorisé par le fabricant.

Ce chauffe-eau ne se met pas en marche si le débit d'eau chaude est trop faible. Augmentez le débit et vérifiez s'il se met en marche. S'il ne se met toujours pas en marche quand le robinet d'eau chaude est complètement ouvert, rehaussez la température de consigne sur le thermostat.

À propos des chauffe-eau

⚠ DANGER:

De l'eau chauffée à plus de 52°C (125°F) peut causer de graves brûlures ou la mort par ébouillantage.

- La température d'eau la plus élevée est atteinte au robinet le plus près du chauffe-eau.
- Vérifiez toujours la température de l'eau avec votre main avant d'utiliser de l'eau chaude.
- Supervisez toujours les jeunes enfants et les personnes handicapées.
- Ce chauffe-eau est équipé d'un dispositif qui coupe l'alimentation en gaz du brûleur si la température du chauffe-eau dépasse la valeur normale.
- Fermez le robinet d'arrêt manuel du gaz du chauffe-eau si celui-ci a surchauffé, s'il a été exposé à un incendie ou à une inondation, s'il est endommagé ou si la commande du gaz ne coupe pas l'alimentation en gaz; ne l'utilisez plus avant qu'il n'ait été inspecté par un technicien d'entretien qualifié.



Inspection du chauffe-eau

Système de ventilation (évacuation directe seulement)

Le système de ventilation devrait être inspecté annuellement, afin de s'assurer que tous les raccords de ventilation sont étanches. Les techniciens d'entretien qualifiés connaissent les procédures d'inspection du système de ventilation, veuillez les joindre pour obtenir conseil.

⚠️ AVERTISSEMENT:

NE PAS utiliser le chauffe-eau s'il semble que le système de ventilation laisse s'échapper des gaz de combustion. Un échappement de gaz de combustion pourrait endommager le produit ou entraîner de graves blessures ou la mort.

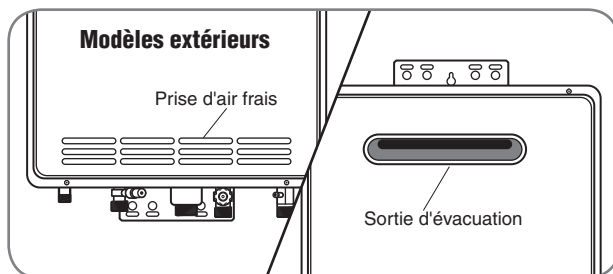

Modèles extérieurs: inspectez la prise d'air et la terminaison d'évacuation pour détecter une éventuelle obstruction.

⚠️ DANGER:

Risque d'électrocution – Assurez-vous de couper l'alimentation électrique du chauffe-eau avant de retirer le couvercle protecteur. Une électrocution peut causer de graves blessures ou la mort.

Collecteur de condensation

⚠️ ATTENTION:

- Les condensats générés par des gaz de combustion sont acides; reportez-vous aux codes locaux ainsi qu'à la réglementation provinciale et fédérale pour connaître les méthodes de rejet admissibles.
- **NE PAS** faire fonctionner l'appareil sans collecteur de condensation raccordé à un drain adéquat et pouvant résister à des condensats corrosifs. Le non-respect de cette directive peut causer un mauvais fonctionnement ou la défaillance du chauffe-eau.

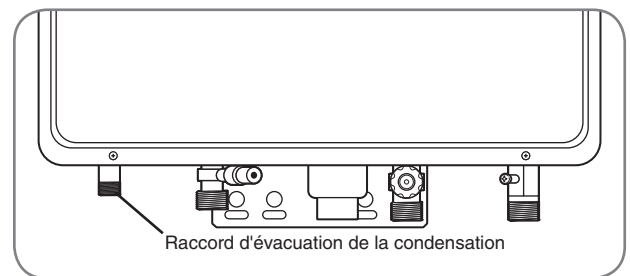
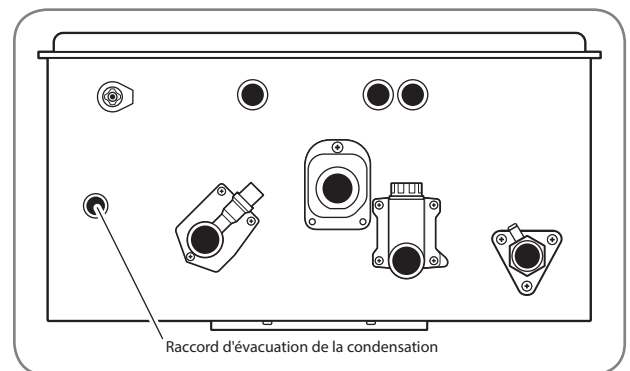

Inspectez régulièrement le collecteur de condensation, afin de vous assurer du bon drainage de la condensation.

La condensation générée par le chauffe-eau est acide. Le chauffe-eau est équipé d'un système de neutralisation de la condensation au carbonate de calcium en cristaux (CaCO₃).

Vérifiez régulièrement le niveau de carbonate; ajoutez-en lorsque nécessaire. Il est recommandé de recourir aux services d'un technicien d'entretien qualifié pour effectuer cet entretien.

ENTRETIEN DU CHAUFFE-EAU



Inspection du chauffe-eau (suite)

Brûleur

Il est recommandé de faire annuellement inspecter le brûleur par un technicien d'entretien qualifié.

⚠ DANGER:

Risque d'électrocution – Le retrait du couvercle avant vous expose à des composantes sous tension. Une électrocution peut causer de graves blessures ou la mort.

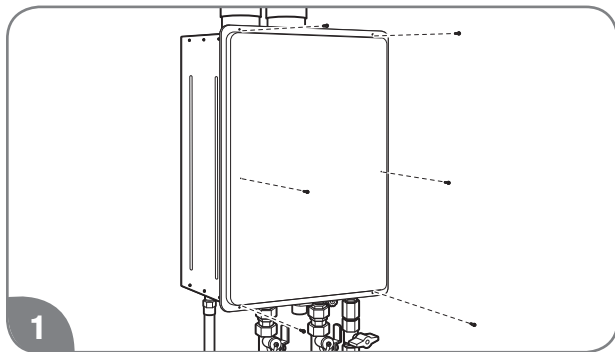

Retirez les 6 vis qui retiennent en place le couvercle de l'appareil.

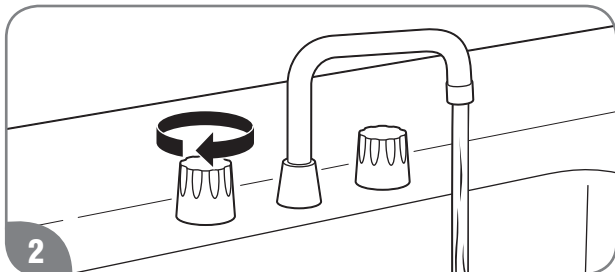

Ouvrez un robinet d'eau chaude.

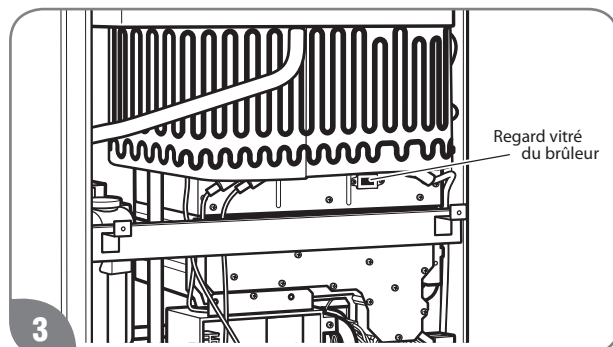

Pendant que le chauffe-eau fonctionne, observez les flammes du brûleur à travers le regard d'inspection en verre. Les flammes devraient être bleues lorsque le brûleur fonctionne.

AVIS:

Si les flammes ne sont pas bleues ou si vous observez un comportement inhabituel des flammes, mettez le chauffe-eau à l'arrêt et appelez un technicien d'entretien qualifié.

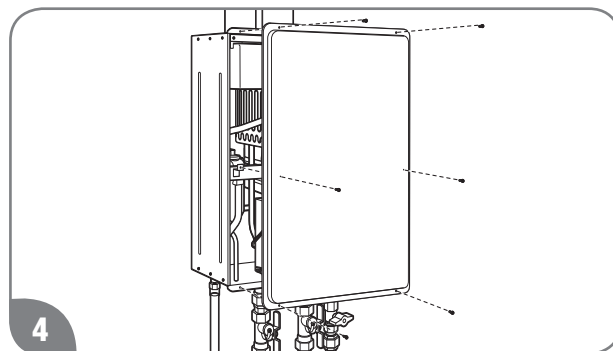

Refermez le robinet d'eau chaude et réinstallez le couvercle de l'appareil.



Entretien et nettoyage

⚠ DANGER:

Risque d'électrocution – Assurez-vous de couper l'alimentation électrique du chauffe-eau avant de retirer le couvercle, pour toute raison. Une électrocution peut causer de graves blessures ou la mort.

⚠ AVERTISSEMENT:

N'entreposez jamais de matières combustibles, p. ex.: vêtements, produits nettoyants ou liquides inflammables à proximité ou contre le chauffe-eau, cela pourrait causer un incendie ou une explosion pouvant endommager le produit ou entraîner de graves blessures ou la mort.

Mettez le chauffe-eau à l'arrêt et coupez son alimentation électrique avant d'effectuer toute tâche d'entretien et de nettoyage.

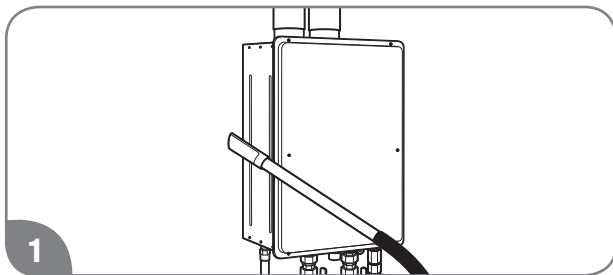

1 Passez l'aspirateur autour du chauffe-eau pour retirer toute accumulation de poussière, de saleté ou de charpie.

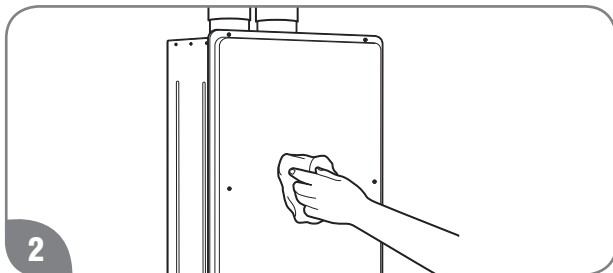

2 Nettoyez le chauffe-eau et le thermostat avec un linge légèrement humide et un nettoyant doux. Essuyez délicatement puis séchez complètement toutes les surfaces.

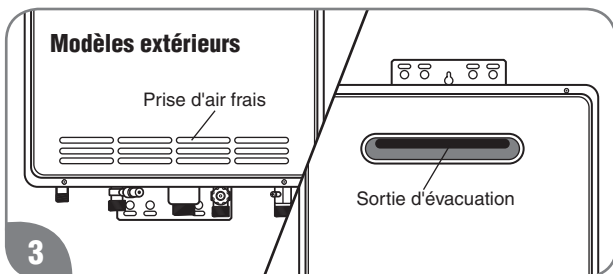

3 Inspectez la prise d'air et la terminaison d'évacuation pour détecter une éventuelle obstruction.

AVIS:

Le dégagement minimal entre la prise d'air et toute obstruction est de 305 mm (12 po).

Nettoyez mensuellement le filtre d'eau, comme décrit ci-après et à la page 18.

Nettoyage du filtre d'eau

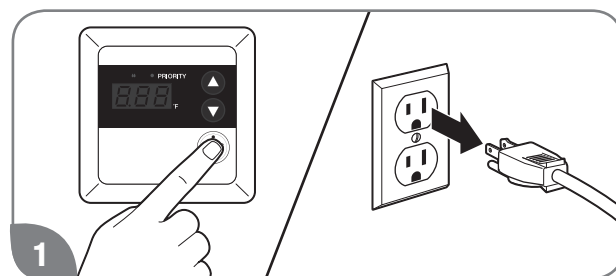

1 Mettez le chauffe-eau à l'arrêt et coupez l'alimentation électrique du chauffe-eau.

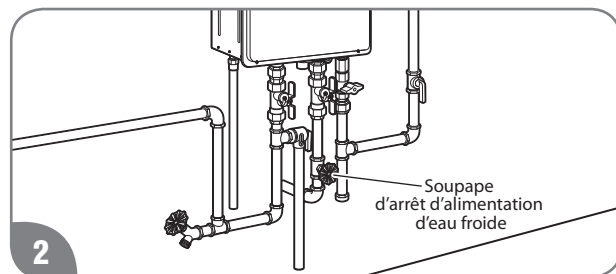

2 Fermez le robinet d'arrêt sur la conduite d'alimentation en eau froide du chauffe-eau.

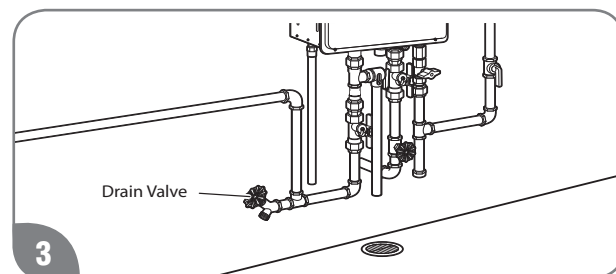

3 Drainez le chauffe-eau. Voir page 20.

ENTRETIEN DU CHAUFFE-EAU



Entretien et nettoyage (suite)

⚠ ATTENTION:

NE PAS utiliser d'outils ou forcer le filtre pour le retirer; cela risque de le déformer ou de l'endommager.

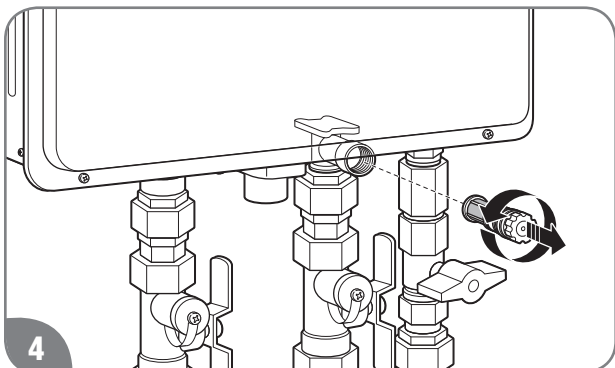

Dévissez le filtre d'eau qui se trouve dans le raccord d'entrée d'eau froide situé à la base du chauffe-eau et retirez-le délicatement.

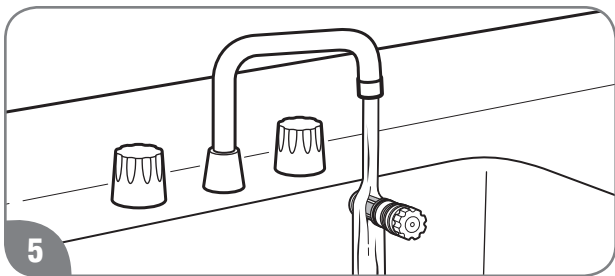

Nettoyez le filtre d'eau sous le jet d'eau. Pour retirer une accumulation de sédiments ou de débris, utilisez une brosse à soies douces.

⚠ ATTENTION:

NE PAS trop resserrer le filtre d'eau; cela risque de le déformer ou de l'endommager.

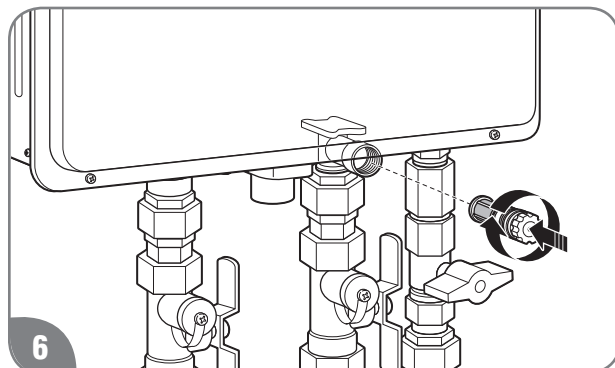

Remettez en place le filtre dans le raccord d'entrée d'eau froide et vissez délicatement jusqu'à l'obtention d'un joint étanche.

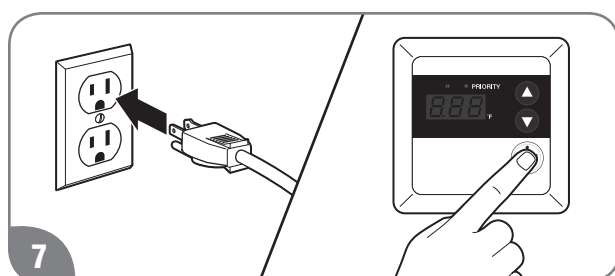

Réalimentez le chauffe-eau en eau et en électricité et remettez-le en marche.



Entretien préventif

⚠️ AVERTISSEMENT:

La non-exécution de la routine de maintenance préventive peut entraîner un mauvais fonctionnement du chauffe-eau. Un dysfonctionnement peut causer un échappement de monoxyde de carbone, une surchauffe de l'eau ou d'autres conditions dangereuses pouvant endommager le produit ou entraîner de graves blessures ou la mort.

Lorsque bien entretenu, votre chauffe-eau vous procurera une fiabilité sans pareille des années durant.

Entretien préventif par l'utilisateur

Veillez établir et exécuter une routine d'entretien préventif. Voici des suggestions de tâches à inclure à cette routine.



Inspectez et nettoyez mensuellement le filtre d'eau. Voir "Nettoyage du filtre d'eau" à la page 17.

⚠️ AVERTISSEMENT:

De l'eau chaude est libérée lors du déclenchement manuel de la soupape de sûreté. Assurez-vous d'éloigner toute personne et tout animal des environs du chauffe-eau avant d'effectuer cette vérification afin d'éviter des dommages matériels, de graves blessures ou la mort.

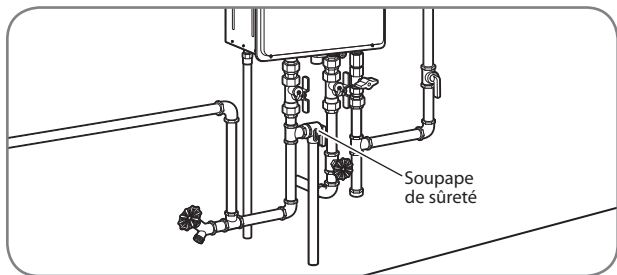

- Effectuez une vérification annuelle de la soupape de sûreté. Soulevez le levier de la soupape de sûreté pour faire décharger de l'eau chaude dans la conduite de décharge puis dans le drain de plancher. Après que quelques gallons d'eau se soient écoulés, relâchez le levier pour que la soupape se referme et pour arrêter le flot d'eau.

AVIS:

Une décharge occasionnelle par la soupape de sûreté peut indiquer un problème avec le système d'alimentation en eau. Communiquez avec le fournisseur de service d'eau ou un plombier pour faire corriger le problème. NE bouchez PAS l'orifice de la soupape de sûreté.

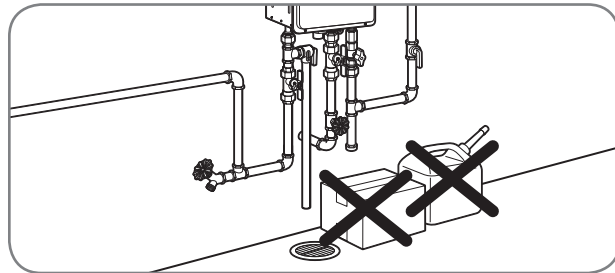

- Inspectez les alentours du chauffe-eau et assurez-vous qu'ils sont libres de matières inflammables, comme de l'essence ou d'autres liquides et vapeurs inflammables.
- Inspectez le chauffe-eau pour détecter d'éventuels dommages physiques. Le cas échéant, faites appel à un technicien d'entretien pour qu'il s'assure de son bon fonctionnement.
- Écoutez le chauffe-eau fonctionner pour détecter d'éventuels bruits inhabituels (p.ex.: sifflements ou cognements). Le cas échéant, faites appel à un technicien d'entretien ou à un plombier.
- Vérifiez l'étanchéité de tous les raccords des conduites de gaz et d'eau. Voir page 56.

AVIS:

- NE PAS faire fonctionner le chauffe-eau si vous estimez qu'il y a un problème avec l'appareil.
- NE PAS laisser un enfant faire fonctionner ou toucher l'appareil.
- À la suite d'une inspection, d'un entretien ou d'un nettoyage, vérifiez le bon fonctionnement du chauffe-eau en ouvrant un robinet d'eau chaude.

Entretien préventif professionnel

Il est recommandé de faire effectuer par un technicien d'entretien qualifié, une inspection périodique du brûleur, de la soupape de sûreté, du filtre d'apport d'air, du filtre d'eau et du système de ventilation.

⚠️ AVERTISSEMENT:

Certaines sources d'approvisionnement d'eau peuvent endommager le chauffe-eau ou causer un mauvais fonctionnement qui n'est pas couvert par la garantie limitée. Voir page 47 pour plus de détails.

ENTRETIEN DU CHAUFFE-EAU



Vidange du chauffe-eau

⚠️ AVERTISSEMENT:

Le non-respect des instructions de vidange peut endommager le produit ou causer de graves blessures.

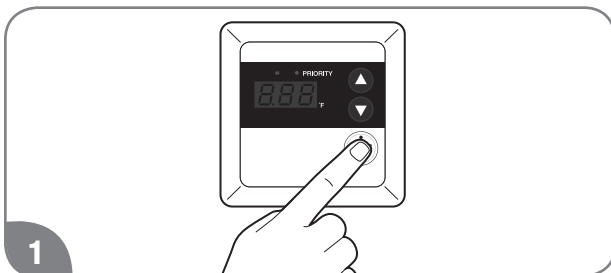

1 Mettez le chauffe-eau à l'arrêt en appuyant sur le bouton POWER ON/OFF du thermostat.

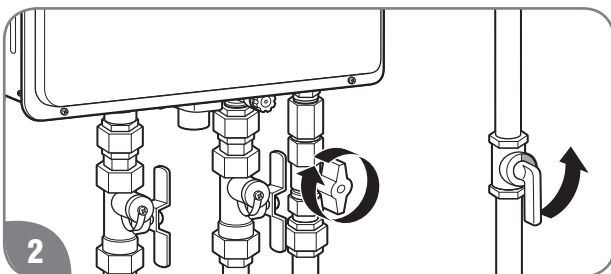

2 Fermez le robinet d'arrêt manuel de la conduite d'alimentation en gaz.

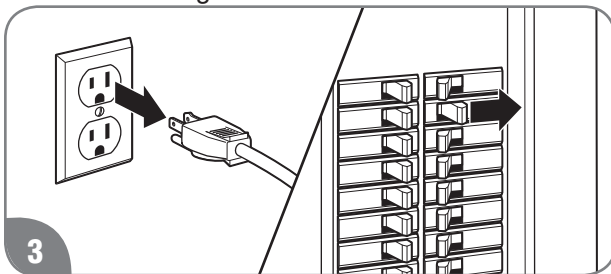

3 Au moins 10 secondes après l'étape 1, déconnectez le chauffe-eau ou coupez l'alimentation électrique directement au panneau électrique.

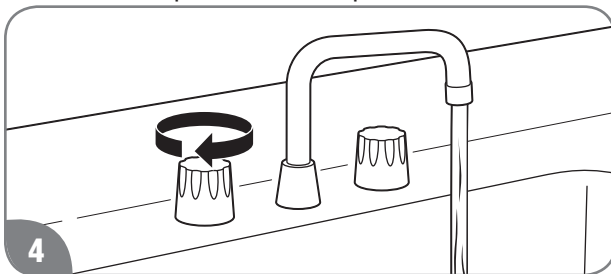

4 Ouvrez un robinet d'eau chaude. Faites couler l'eau jusqu'à ce qu'elle devienne FROIDE, puis refermez le robinet.

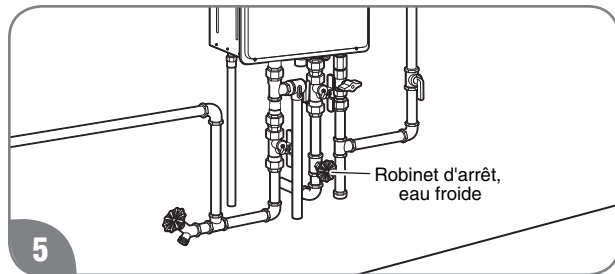

5 Fermez le robinet d'arrêt manuel de la conduite d'alimentation en eau.

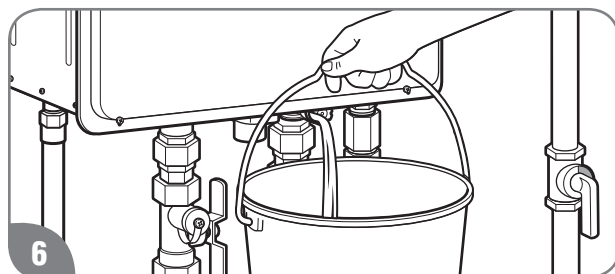

6 Positionnez un récipient approprié sous l'appareil pour recueillir l'eau, puis retirez le robinet de vidange situé à la base du chauffe-eau, le robinet de vidange situé à la base de la conduite d'eau chaude et le filtre d'eau situé à la base de la conduite d'eau froide.

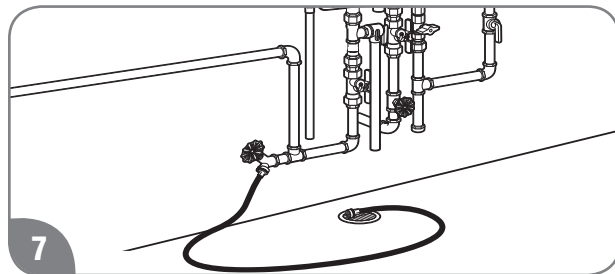

7 Raccordez un boyau au robinet de vidange de la conduite d'alimentation en eau chaude et dirigez son autre extrémité à un drain approprié. Ouvrez le robinet de vidange et laissez s'écouler tout le contenu du chauffe-eau. Laissez le chauffe-eau ainsi jusqu'à sa remise en service.

ENTRETIEN DU CHAUFFE-EAU

⚠ ATTENTION:

Même lorsqu'il est drainé de façon appropriée, un faible volume d'eau peut demeurer dans le chauffe-eau. En cas d'exposition au froid, cette eau peut geler. En cas d'exposition au gel, laissez le système de dégivrage du chauffe-eau fonctionner pendant au moins 30 minutes, afin que la glace fonde. La glace doit entièrement fondre pour garantir le bon fonctionnement du chauffe-eau.

Pour remettre le chauffe-eau en service:

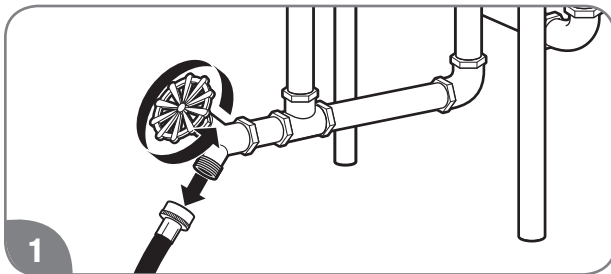

1 Déconnectez le boyau. Assurez-vous que le robinet de vidange est bien fermé.

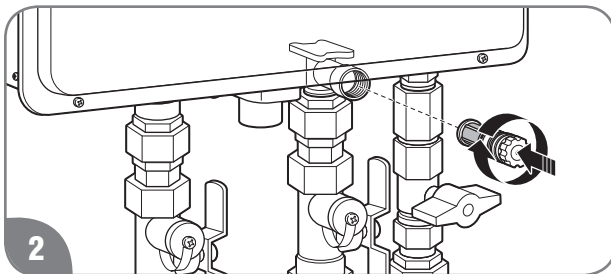

2 Réinstallez le filtre d'eau qui se trouve dans le raccord d'entrée d'eau froide, le robinet de vidange et le bouchon de drainage.

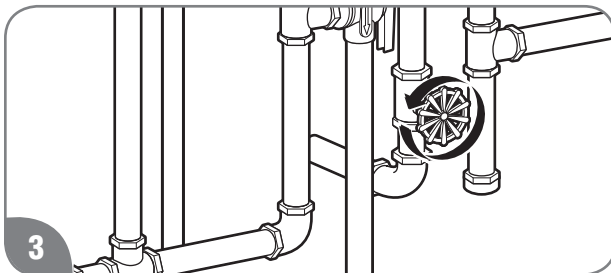

3 Ouvrez le robinet d'arrêt manuel de la conduite d'alimentation en eau.

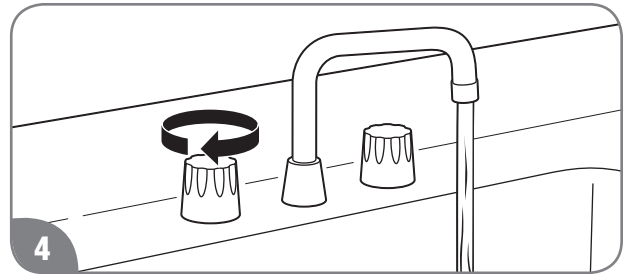

4 Ouvrez tous les robinets d'eau chaude et laissez-les couler pour purger tout l'air présent dans les canalisations.

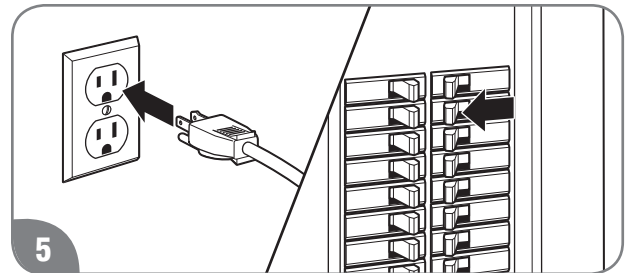

5 Connectez le cordon d'alimentation ou rétablissez l'alimentation électrique directement au panneau électrique.

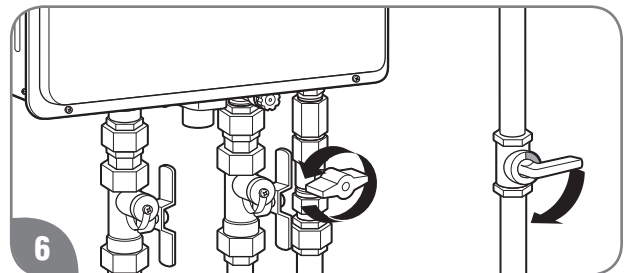

6 Ouvrez le robinet d'arrêt manuel de la conduite d'alimentation en gaz.

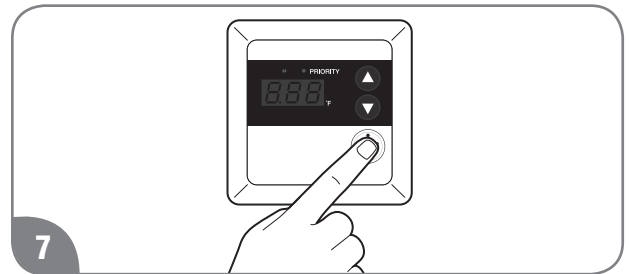

7 Appuyez sur le bouton POWER ON/OFF du thermostat pour remettre l'appareil en fonction.

ENTRETIEN DU CHAUFFE-EAU



Vidange du chauffe-eau (suite)

Méthode de vidange standard

Il est possible de se procurer un ensemble de robinets d'isolation auprès du fabricant ou d'un distributeur de produits de plomberie. Cet ensemble inclut deux robinets d'isolation, soit pour la conduite d'entrée d'eau froide et de sortie d'eau chaude. Cet ensemble permet d'effectuer de essais diagnostiques et facilite la vidange du système.

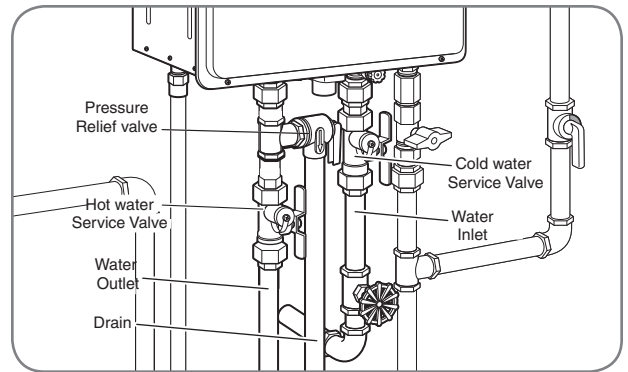

Protection contre le gel

⚠️ AVERTISSEMENT:

La non-vidange du chauffe-eau peut endommager le produit ou causer de graves blessures par ébouillantage.

Lorsqu'il est prévu que le chauffe-eau sera exposé au gel, assurez-vous d'entièrement vidanger l'eau de l'appareil. Voir page 20.

Le gel peut pénétrer dans l'appareil par l'entremise du système de ventilation, dans le cas d'un modèle à évacuation directe et par une exposition directe au froid dans le cas d'un modèle extérieur.

Tous ces chauffe-eau sont munis d'un système électrique de dégivrage. Ce système de dégivrage permet le fonctionnement normal du chauffe-eau jusqu'à une température ambiante de -34°C (-30°F) - sans vent.

Le système de dégivrage protège uniquement les composants internes du chauffe-eau.

AVIS:

Toute coupure de l'alimentation électrique de ce chauffe-eau électrique désactive aussi son système de dégivrage.

Les conduites et la robinetterie externe du chauffe-eau nécessitent une protection additionnelle contre le gel, par exemple en les enveloppant dans du ruban isolant.

Une autre méthode de protection antigel consiste à laisser s'écouler un filet d'eau d'un robinet d'eau chaude; cela procure une certaine protection contre le gel du chauffe-eau, des conduites et de la robinetterie.

Utilisation du système de dégivrage

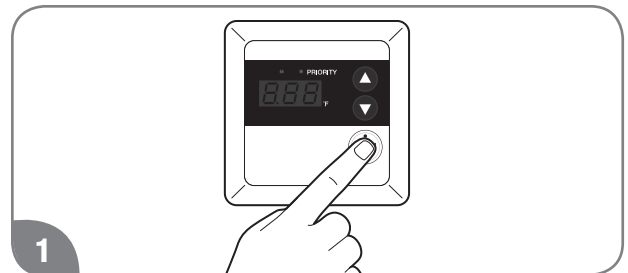

Mettez le chauffe-eau à l'arrêt en appuyant sur le bouton POWER ON/OFF du thermostat.

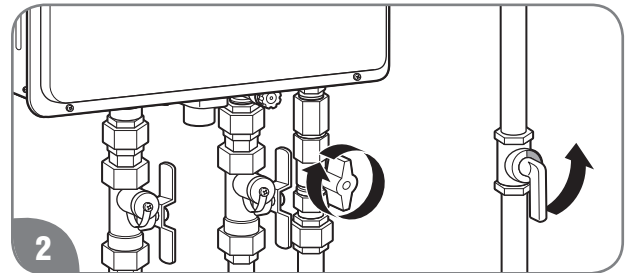

Fermez le robinet d'arrêt manuel de la conduite d'alimentation en gaz.

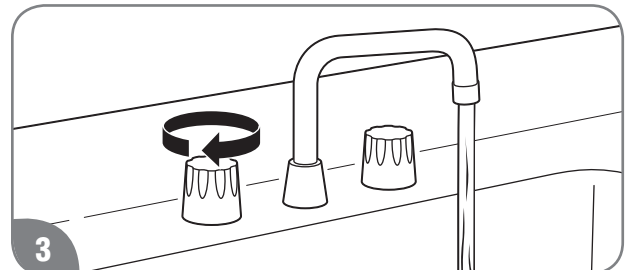

Ouvrez un robinet d'eau chaude pour laisser s'écouler un filet d'eau d'une largeur d'environ 3 mm (1/8 po). Assurez-vous périodiquement que le jet d'eau continue à s'écouler.



Vacances et arrêt prolongé

⚠️ AVERTISSEMENT:

La non-vidange du chauffe-eau peut endommager le produit ou causer de graves blessures par ébouillantage.

S'il est prévu que le chauffe-eau demeurera inutilisé pendant une longue période de temps, coupez son alimentation en électricité et en eau.

Les conduites et le chauffe-eau devraient être drainés s'il y a possibilité d'une exposition au gel. Voir la section "Protection contre le gel" à la page 22.

Après une longue période d'inutilisation, les composantes et le fonctionnement du chauffe-eau devraient être vérifiés par un technicien d'entretien qualifié.



Tableau de dépannage

Les renseignements du tableau de dépannage peuvent vous aider à diagnostiquer ou à corriger un problème. Veuillez le consulter avant d'effectuer une demande de service.

⚠️ DANGER:

Risque d'électrocution – Assurez-vous de couper l'alimentation électrique du chauffe-eau avant de retirer le couvercle, pour toute raison. Une électrocution peut causer de graves blessures ou la mort.

⚠️ AVERTISSEMENT:

NE PAS tenter de corriger l'alimentation électrique ou en gaz, de réparer la commande du gaz, les brûleurs, les conduits de ventilation ou tout dispositif de sécurité; faites plutôt appel à un technicien d'entretien qualifié.

Problème	Cause possible	Solution
	1. L'appareil n'est pas à MARCHÉ.	1. Mettez l'appareil en marche en appuyant sur le bouton POWER ON/OFF.
	2. Le robinet d'arrêt de la conduite d'eau n'est pas complètement ouvert.	2. Assurez-vous que le robinet d'arrêt est complètement ouvert.
	3. Le robinet d'eau chaude n'est pas complètement ouvert.	3. Ouvrez complètement le robinet d'eau chaude. Le brûleur principal s'éteint lorsque le débit d'eau est insuffisant.
	4. Les conduites d'eau sont gelées.	4. Laissez les conduites dégeler.
	5. L'alimentation électrique ou en eau est coupée.	5a. Connectez le cordon d'alimentation ou rétablissez l'alimentation électrique directement au panneau électrique. 5b. Ouvrez le robinet d'arrêt de la conduite d'alimentation en eau. Le brûleur principal s'éteint lorsque le débit d'eau est insuffisant.
	6. La température de consigne est trop basse.	6. Augmentez la température de consigne.
	7. Défectuosité de la vanne thermostatique (si utilisée).	7. Inspectez et remplacez la vanne thermostatique.
	8. Un code d'erreur s'affiche sur le thermostat.	8. Voir le tableau "Tableau des codes d'erreurs" à la page 26. Si requis, appelez un technicien d'entretien qualifié.
	9. Pas assez d'eau chaude.	9. Augmentez le débit d'eau chaude du robinet.
	10. Le filtre d'eau est colmaté/bouché.	10. Nettoyez le filtre d'eau. Voir page 17.
	11. L'aérateur du robinet est colmaté/bouché.	11. Nettoyez l'aérateur.
	12. Accumulation de calcaire dans l'échangeur de chaleur.	12. Vérifiez le code d'erreur. Si requis, appelez un technicien d'entretien qualifié.
	13. Inversion des conduites d'eau chaude et d'eau froide.	13. Inversez les conduites d'eau.

ENTRETIEN DU CHAUFFE-EAU



Tableau de dépannage (suite)

Problème	Cause possible	Solution
Eau pas assez chaude. 	1. La température de consigne est trop basse.	1. Haussez le réglage du thermostat.
	2. La commande du gaz n'est pas complètement ouverte.	2. Vérifiez et ouvrez complètement la commande du gaz.
	3. La pression d'alimentation en gaz est trop basse.	3. Veuillez joindre votre fournisseur de gaz ou un technicien de gaz pour qu'il vérifie la capacité de votre compteur ou des canalisations.
	4. Raccordement croisé, conduites d'eau froide/chaude.	4. Appelez un technicien d'entretien qualifié.
Eau trop chaude. 	1. Température de consigne trop élevée.	1. Abaissez le réglage du thermostat.
	2. Le robinet d'arrêt de la conduite d'eau n'est pas complètement ouvert.	2. Vérifiez et ouvrez complètement le robinet de la conduite d'eau.
	3. Chauffage d'un faible volume d'eau.	3. Augmentez le débit d'eau chaude au robinet d'eau chaude.
Le ventilateur continue à tourner une fois le robinet d'eau chaude fermé.	Cycle de post-combustion; purge des gaz de combustion.	Fonctionnement normal



Tableau des codes d'erreurs

Votre chauffe-eau comporte un système diagnostique électronique intégré. Lorsque ce système détecte un problème, il affiche le code d'erreur correspondant sur l'écran à DEL du thermostat. Le tableau de la page 26 présente les divers codes d'erreur, les problèmes possiblement liés et des solutions. Les renseignements de ce tableau peuvent vous aider à diagnostiquer ou à corriger un problème. Veuillez le consulter avant d'effectuer une demande de service.

⚠ DANGER:

Risque d'électrocution – Assurez-vous de couper l'alimentation électrique du chauffe-eau avant de retirer le couvercle, pour toute raison. Une électrocution peut causer de graves blessures ou la mort.

⚠ AVERTISSEMENT:

NE PAS tenter de corriger l'alimentation électrique ou en gaz, de réparer la commande du gaz, les brûleurs, les conduits de ventilation ou tout dispositif de sécurité; faites plutôt appel à un technicien d'entretien qualifié.

Lors de l'affichage d'un code d'erreur:

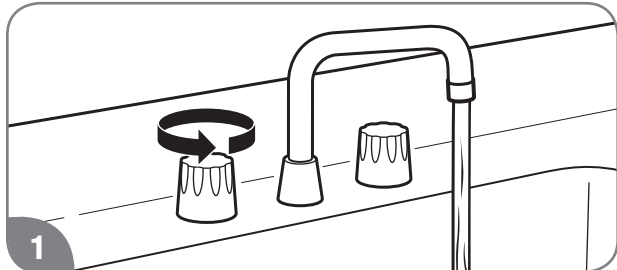

Fermez tous les robinets d'eau chaude.

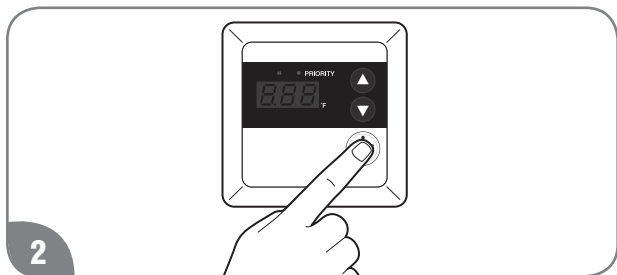

Mettez le chauffe-eau à l'arrêt en appuyant sur le bouton POWER ON/OFF du thermostat.

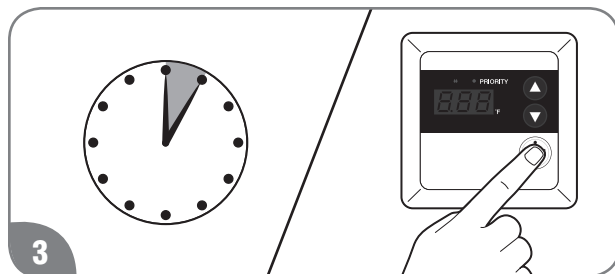

Attendez pendant environ 5 minutes; remettez le chauffe-eau en marche en appuyant sur le bouton

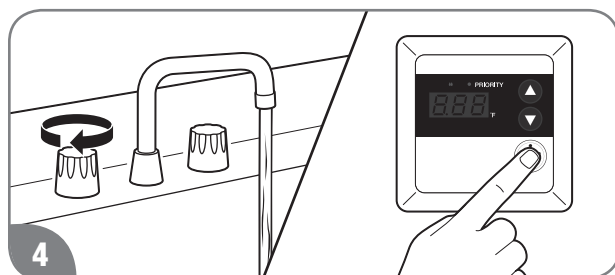

POWER ON/OFF.

Ouvrez un robinet d'eau chaude et consultez l'écran du thermostat.

Si le code d'erreur est toujours à l'écran:

1. Fermez tous les robinets d'eau chaude.
2. Coupez l'alimentation en eau du chauffe-eau.
3. Coupez l'alimentation électrique du chauffe-eau, attendez 30 secondes et reconnectez-le.
4. Suivez les directives relatives au code d'erreur.
5. Remettez en marche le chauffe-eau, ouvrez un robinet d'eau chaude et consultez l'écran du thermostat.

Si le code d'erreur s'affiche toujours:

1. Fermez tous les robinets d'eau chaude.
2. Mettez le chauffe-eau à l'arrêt.
3. Prenez note du code d'erreur et effectuez un appel de service. Consultez la section **“Pour obtenir de l'aide”**, à la page 26.

AVIS:

Si le code d'erreur affiché ne se trouve pas dans le tableau, mettez immédiatement le chauffe-eau à l'arrêt et effectuez un appel de service.

ENTRETIEN DU CHAUFFE-EAU



Tableau des codes d'erreurs (suite)

Code d'erreur	Cause possible	Solution
1L	Accumulations de tartre dans le chauffe-eau.	Appelez un technicien d'entretien qualifié.
05	Blocage du conduit d'apport d'air ou d'évacuation.	Éliminez le blocage. Dégagement min. 12 po [300 mm] à la prise d'air.
	Mauvais raccordement du conduit d'évacuation ou de la terminaison.	Appelez un technicien d'entretien qualifié.
11	Robinet d'arrêt du gaz non complètement ouvert.	Assurez-vous que le robinet d'arrêt est entièrement ouvert.
12	Aucune alimentation en gaz.	Appelez le fournisseur du gaz.
	Niveau de propane bas (modèles au propane seul.).	Faites remplir ou remplacer le cylindre de gaz.
13	Si ce code s'affiche toujours à la suite de tentatives de correction du problème.	Appelez un technicien d'entretien qualifié.
14	Surchauffe du chauffe-eau.	Appelez un technicien d'entretien qualifié.
15	Surchauffe de l'échangeur de chaleur.	Blocage du conduit d'apport d'air ou d'évacuation. Appelez un technicien d'entretien qualifié.
29	Système de neutralisation bouché.	Appelez un technicien d'entretien qualifié.
31	Sonde d'entrée.	Appelez un technicien d'entretien qualifié.
33	Sonde de sortie.	Appelez un technicien d'entretien qualifié.
61 or 99	Défaut moteur de la soufflerie.	Appelez un technicien d'entretien qualifié.
65	Défaut débitmètre.	Appelez un technicien d'entretien qualifié.
92	La cartouche neutralisante doit être bientôt remplacée.	L'appareil peut être utilisé pendant un certain temps, appelez un technicien d'entretien qualifié.
93	La cartouche neutralisante doit être remplacée.	L'appareil ne peut être utilisé avant que la cartouche neutralisante ne soit remplacée. Appelez un technicien d'entretien qualifié.
P1	Débit d'eau insuffisant pour faire fonctionner l'appareil.	Haussez la demande d'eau chaude aux robinets.
88	Rappel du rinçage de l'échangeur de chaleur ou remplacement du filtre d'eau.	Appelez un technicien d'entretien qualifié.

BESOIN D'UN RÉPARATEUR?



Faites appel à un technicien d'entretien qualifié.

1. Pour toute question ou pour toute demande de réglage, de réparation ou de maintenance, veuillez joindre l'installateur, un plombier ou une agence de service licenciée. Si votre fournisseur a déménagé ou s'il n'est plus en affaires, consultez le bottin téléphonique ou communiquez avec vos fournisseurs de services publics pour obtenir le nom d'un technicien qualifié.

2. Si le problème n'est toujours pas réglé à votre entière satisfaction, n'hésitez pas à joindre le Service à la clientèle national de Rheem:

Service technique national
1241 Carwood Court
Montgomery, Alabama 36117
Téléphone: 1-866-720-2076

Lorsque vous communiquez avec nous, veuillez avoir les renseignements suivants à portée de main:

- A. Modèle et Numéro de série Voir page 8 ou la plaque signalétique, sur la paroi du chauffe-eau.
- B. Adresse où le chauffe-eau est installé.
- C. Nom et adresse de l'installateur (page 8) et des agences de services qualifiées qui ont travaillé sur le chauffe-eau.
- D. Date d'installation. Voir page 8.
- E. Dates des réparations et entretiens préventifs.
- F. Détails du problème courant.
- G. Liste des entreprises qui ont tenté de résoudre le problème et dates des tentatives.

INSTRUCTIONS D'INSTALLATION POUR L'ENTREPRENEUR

INSTRUCTIONS D'INSTALLATION

Conformité réglementaire

Ce chauffe-eau doit être installé en conformité aux présentes instructions, à celles des codes locaux et selon les exigences des fournisseurs de services publics.

Aux États-Unis, en l'absence de codes locaux, utilisez l'édition en vigueur du American National Standard/National Fuel Gas Code. Le Fuel Gas Code (ANSI Z223.1) est en vente chez la American Gas Association, 400 North Capitol Street Northwest,

Washington, DC 20001 ou à la National Fire Protection Association (NFPA 54), 1 Batterymarch Park, MA 02269.

Au Canada, utilisez l'édition en vigueur du Code d'installation du gaz naturel et du propane (CAN/CSA-B149.1) ou du Code canadien de l'électricité (CAN/CSA C22.1, première partie).

Le code est offert par le Groupe CSA, 5060 Spectrum Way, Mississauga (Ontario) L4W 5N6

Choix de l'emplacement

⚠️ AVERTISSEMENT:

L'expression "structure combustible" se réfère au plafond et aux murs adjacents et non pas à des produits et matériaux inflammables se trouvant à proximité. N'entrez jamais de matières combustibles, p. ex.: vêtements, produits nettoyants ou liquides inflammables à proximité ou contre le chauffe-eau, cela pourrait causer un incendie ou une explosion pouvant endommager le produit ou entraîner de graves blessures ou la mort.

Il ne faut jamais installer un chauffe-eau au gaz dans un lieu où une pièce où sont utilisés ou entreposés des liquides dégagant des vapeurs inflammables, p.ex.: essence, gaz propane (butane ou propane), peinture, adhésif, diluants, solvants ou décapants. Les vapeurs inflammables peuvent se déplacer sur une longue distance depuis leur lieu d'entreposage. Les flammes nues produites au brûleur principal du chauffe-eau peuvent provoquer l'inflammation de ces vapeurs, ce qui peut causer une explosion ou un incendie.

AVIS:

L'installation surélevée d'un chauffe-eau au gaz peut minimiser les risques, mais SANS les éliminer, d'inflammation des vapeurs inflammables dégagées par des liquides incorrectement entreposés à proximité ou à la suite d'un déversement accidentel.

AVIS:

NE PAS alimenter le chauffe-eau en électricité avant d'avoir terminé l'installation du système de ventilation (voir la section Ventilation aux pages 34-46).

AVIS:

Ce chauffe-eau ne doit pas être installé dans un lieu où une éventuelle fuite d'eau de l'échangeur de chaleur ou de ses raccords causera des dommages aux lieux adjacents ou à un étage inférieur du bâtiment. Lorsqu'il n'est pas possible de choisir un tel lieu, il est recommandé d'installer sous l'appareil un bac d'égouttement approprié doté d'une capacité de drainage suffisante.

Exigences d'installation sécuritaire:

- Le chauffe-eau doit être installé dans un lieu où il ne risque pas d'être endommagé par un véhicule en mouvement ou inondé. Si le chauffe-eau est installé dans un lieu d'entreposage, il faut l'installer de façon à ce que son système à allumage direct ou son brûleur principal soient surélevés d'au moins 18 po (450 mm) au-dessus du plancher.
- Si le chauffe-eau est installé dans un atelier ou un garage privé, il faut l'installer de façon à ce que son système à allumage direct ou son brûleur principal soient surélevés d'au moins 54 po (1400 mm) au-dessus du plancher.
- Le chauffe-eau doit être installé aussi près que possible des terminaisons de prise d'air et d'évacuation, afin de minimiser la longueur et le nombre de coudes du système de ventilation.
- Le chauffe-eau doit être muni d'un conduit d'évacuation construit d'un matériau approuvé. Voir page 34.

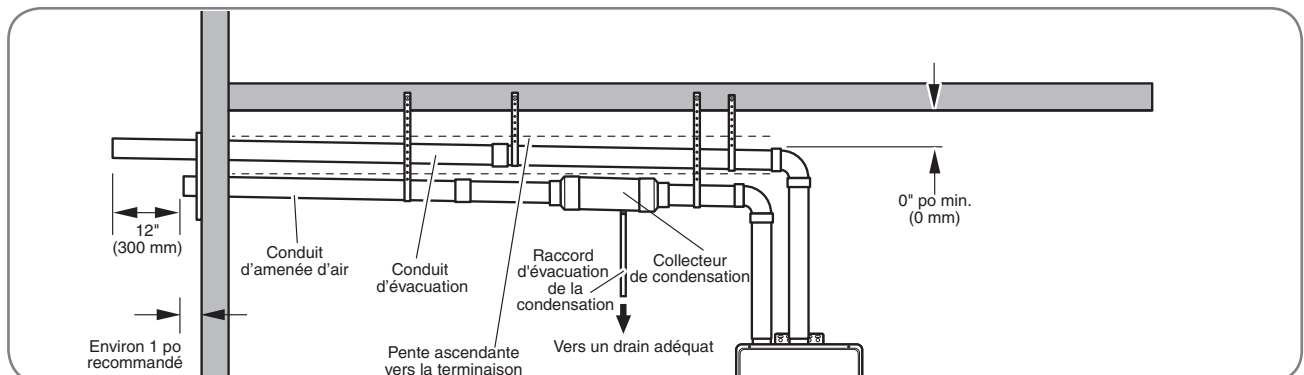

INSTRUCTIONS D'INSTALLATION



Choix de l'emplacement (suite)

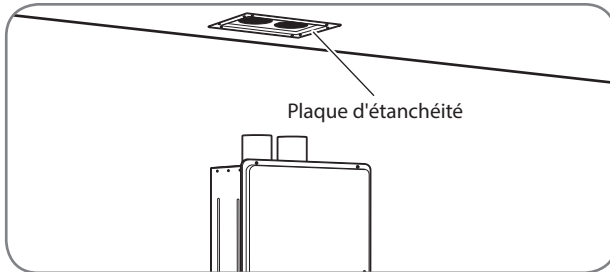

- Toute ouverture pratiquée dans un plancher ou un plafond pour acheminer le conduit d'apport d'air ou d'évacuation doit être colmatée.
- Le non-respect des instructions d'installation extérieure des pages 34 à 46 peut causer un fonctionnement non sécuritaire du chauffe-eau.

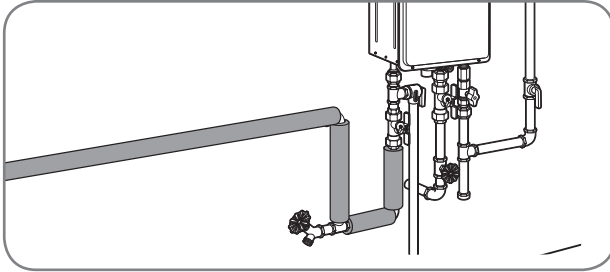

- Isolez les longues conduites d'eau chaude afin d'économiser de l'eau et de l'énergie.
- Le chauffe-eau et ses conduites ne doivent pas être exposés au gel.

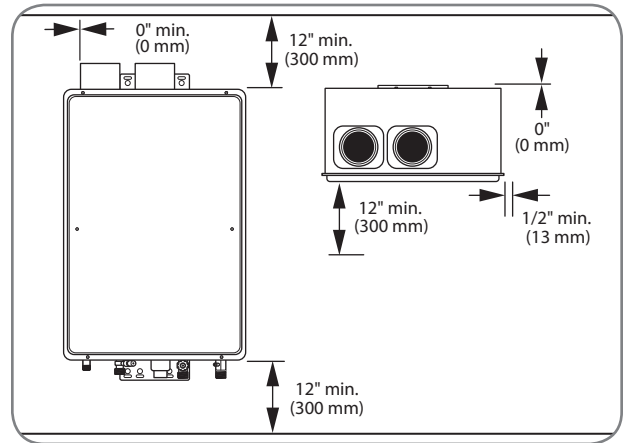

- Dégagements minimaux des structures combustibles et incombustibles:
 - Latéral: 1/2 po (13 mm)
 - Arrière: 0 po (0 mm) avec support
 - Dessous, dessus, avant: 12 po (305 mm)
 - 0 po (0 mm) pour les conduits d'apport d'air et d'évacuation

AVIS:

Il est suggéré de prévoir un dégagement pour l'entretien d'au moins 24 po (610 mm) au-dessous, au-dessus et devant l'appareil.



- **NE PAS installer le chauffe-eau dans un lieu interdit par le National Fuel Gas Code (aux États-Unis) ou le Code d'installation du gaz naturel et du propane CSA-B149.1 (au Canada).**



- **NE PAS installer le chauffe-eau dans un lieu soumis à des vibrations.**



- **NE PAS installer le chauffe-eau dans un véhicule récréatif, une maison mobile, un bateau ou toute autre embarcation.**



- **NE PAS installer le chauffe-eau à proximité à une distance inférieure à 4 pi (1,2 m) de tous autres conduits d'apport d'air ou d'évacuation.**

INSTRUCTIONS D'INSTALLATION

Inspection du produit

Inspectez le chauffe-eau, afin de vous assurer de l'absence d'éventuels dommages.

Vérifiez la plaque signalétique du chauffe-eau pour vous assurer qu'il est conçu pour le type de carburant avec lequel vous comptez l'alimenter.

Assurez-vous de la présence de toutes les pièces illustrées.

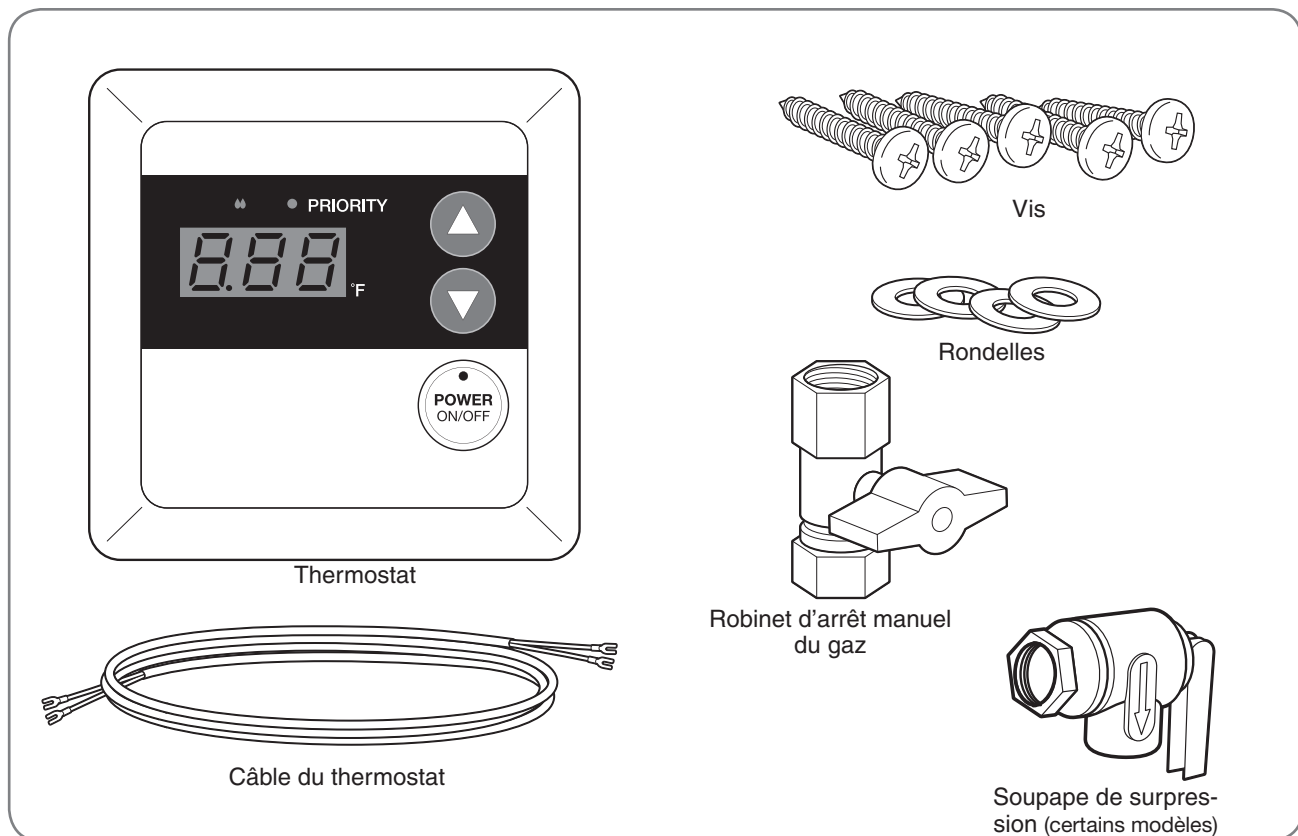

Installation du chauffe-eau

Atmosphère corrosive

AVIS:

Ce chauffe-eau ne doit pas être installé à proximité d'une source d'air comburant chargée d'hydrocarbures halogénés.

Évitez d'installer un chauffe-eau dans un des lieux suivants: salon de beauté, commerce de nettoyage à sec, laboratoire de développement de photos, lieux où sont entreposés des produits chlorés en poudre ou liquides ou des produits pour la piscine. Ce sont des lieux où sont souvent utilisés des hydrocarbures halogénés.

De l'air contenant des hydrocarbures halogénés est salubre à respirer, mais son passage à travers une flamme génère des produits corrosifs qui raccourcissent la durée de vie de tout appareil au gaz.

Le gaz propulseur des produits en canette ou le gaz libéré par une fuite de climatiseur ou d'équipement de réfrigération génère des produits hautement corrosifs à la suite de son passage dans une flamme.

AVIS:

Toute défaillance liée à l'utilisation du chauffe-eau dans une atmosphère corrosive n'est pas couverte par la garantie.

INSTRUCTIONS D'INSTALLATION



Installation du chauffe-eau (suite)

AVIS:

Les codes National Fuel Gas Code (NFGC) et CAN/CSA B149.1 exigent l'installation d'un robinet d'arrêt manuel du gaz. Consultez les codes NFGC/B149.1 pour des instructions complètes. Les exigences des codes locaux ou de l'autorité compétente en matière de plomberie peuvent différer des instructions ou illustrations du manuel; ces exigences ont priorité.

Installation-type d'un chauffe-eau à évacuation directe

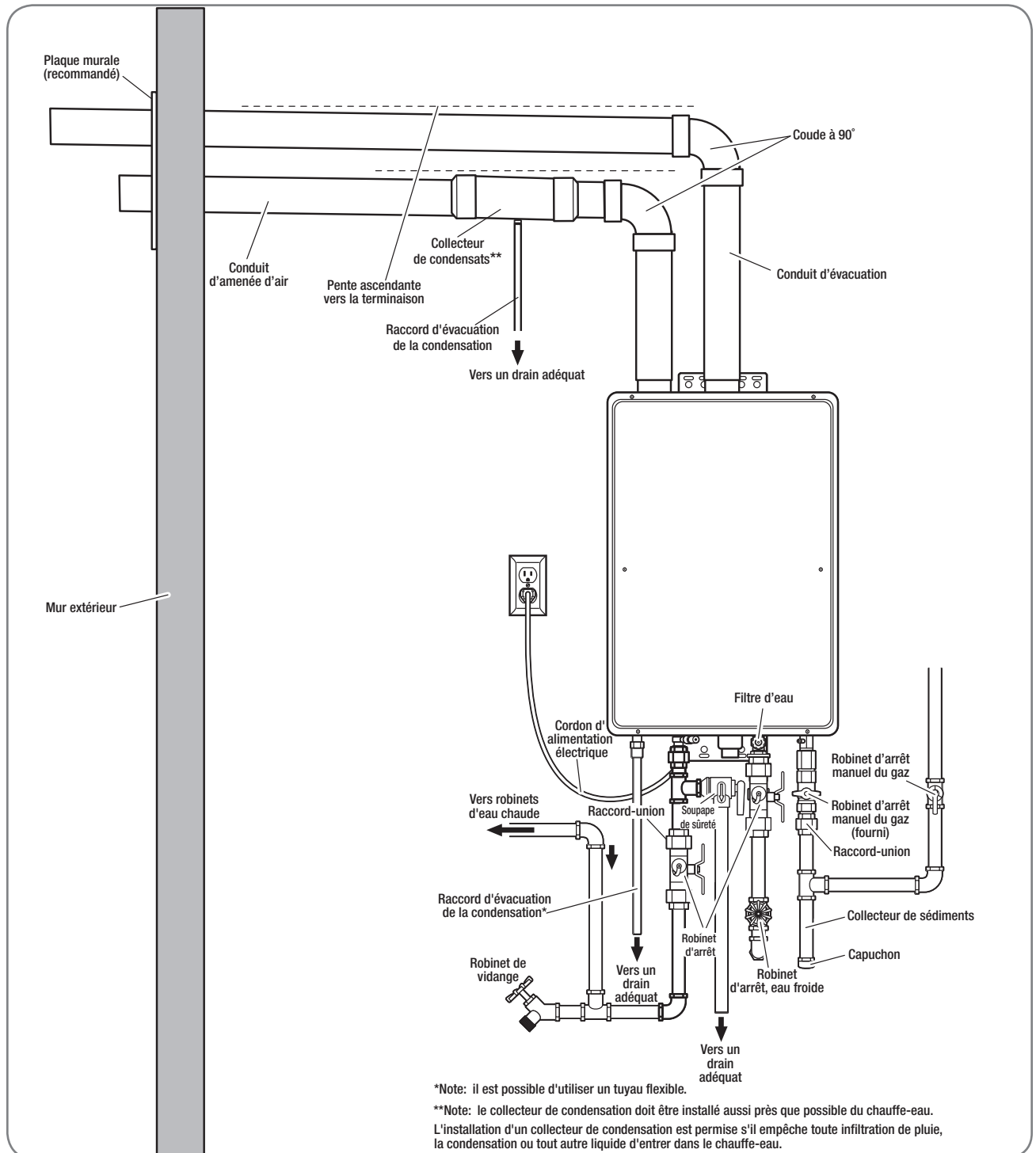

INSTRUCTIONS D'INSTALLATION

Installation du chauffe-eau (suite)

Installation-type, chauffe-eau extérieur (ventilation non requise)

Ce chauffe-eau est uniquement conçu pour une installation **EXTÉRIURE**.

AVERTISSEMENT:

NE PAS installer ce chauffe-eau à l'intérieur ou dans un lieu confiné. Il est uniquement conçu pour une installation **EXTÉRIURE**. Tout autre type d'installation peut endommager le produit, causer des dommages ou entraîner de graves blessures ou la mort.

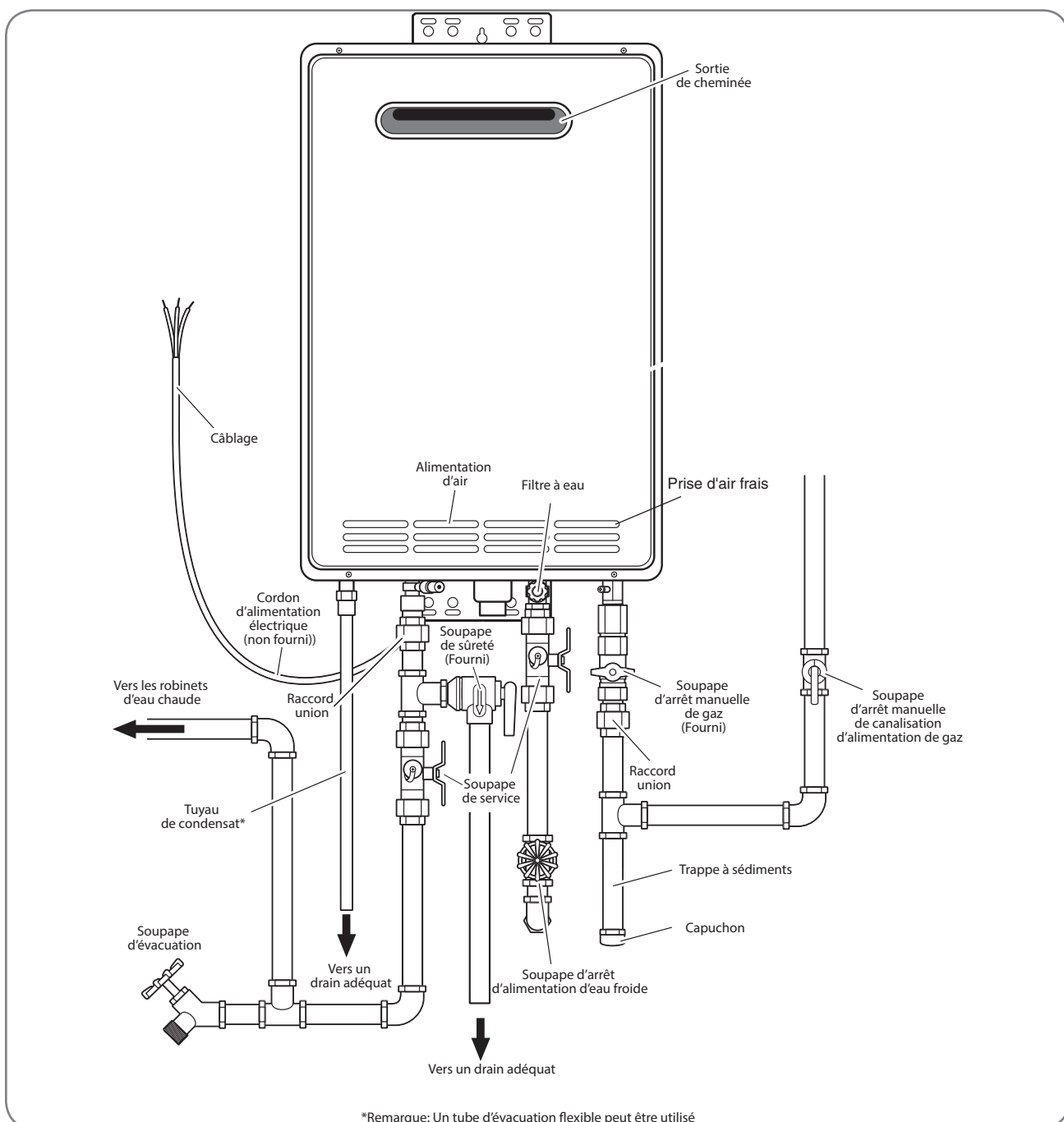

INSTRUCTIONS D'INSTALLATION

Montage du chauffe-eau

⚠ ATTENTION:

Il peut être requis de renforcer la structure du mur s'il n'est pas en mesure de supporter le poids du chauffe-eau. Le non-respect de cette directive peut entraîner des dommages matériels ou des blessures.

Choisissez un emplacement d'installation facilitant l'accès et le bon fonctionnement du chauffe-eau.

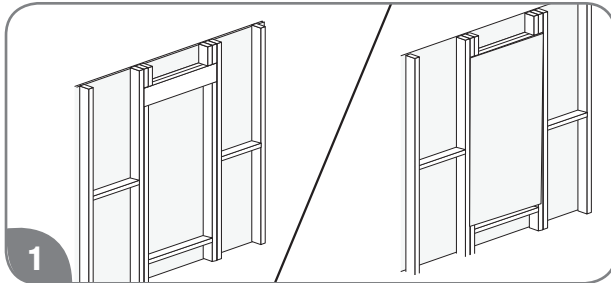

Ce chauffe-eau est conçu pour être installé dans la cavité murale formée par deux montants muraux ou au-dessus de ces montants. Ces deux types d'installation nécessitent la pose d'un renfort en bois, soit entre les montants du mur dans le premier cas ou; la pose d'un renfort de dimensions équivalentes à celles du chauffe-eau, fixé aux montants, dans le deuxième cas (ce renfort peut aussi être installé entre les montants). Utilisez des vis à bois pour fixer les supports au mur. Utilisez des ancrages pour le béton dans le cas d'une installation à une paroi de béton.

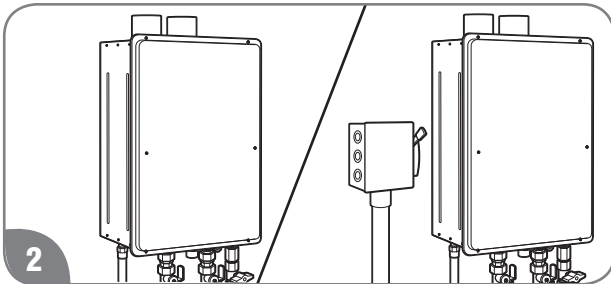

Assurez-vous de la présence à proximité et de la disponibilité d'une prise électrique ou d'un circuit de dérivation de 120 VCA /60 Hz). Les modèles à évacuation directe sont munis d'un cordon d'alimentation de 6 pi (1,8 m), alors que les modèles extérieurs nécessitent un raccordement direct au circuit d'alimentation.

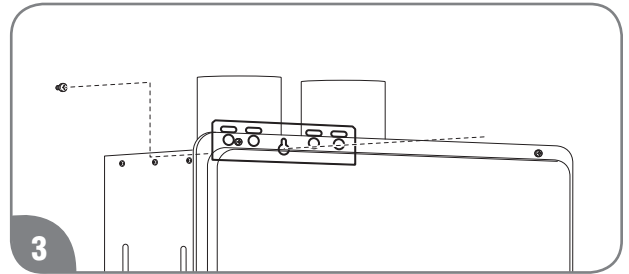

Positionnez le support de montage supérieur et insérez partiellement la vis de montage centrale. La distance entre le dessus de la vis de montage et le mur doit être d'environ 1/8 po (3 mm). Accrochez le support supérieur à la vis.

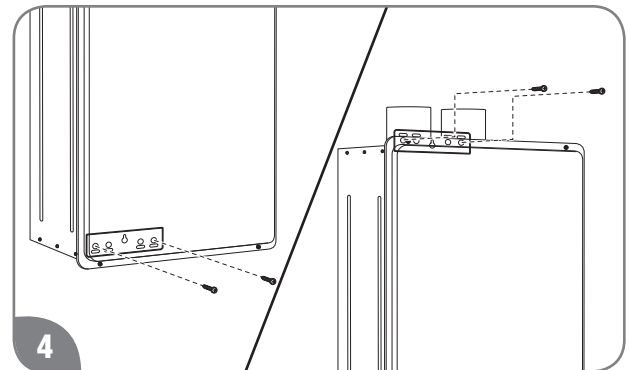

AVIS:

L'apparence du chauffe-eau illustré dans l'image ci-dessus peut différer de celle de votre chauffe-eau.

À l'aide de deux vis de montage et de rondelles, fixez les deux supports de montage inférieurs au mur. Puis, à l'aide de deux vis de montage et de rondelles, fixez les deux supports de montage supérieurs au mur.

AVIS:

NE PAS alimenter le chauffe-eau en électricité avant d'avoir terminé l'installation du système de ventilation (voir la section Ventilation aux pages 34-46).

INSTRUCTIONS D'INSTALLATION



Ventilation d'un chauffe-eau à évacuation directe

⚠ DANGER:

Le défaut d'installer de façon appropriée un système de ventilation raccordé à l'extérieur du bâtiment comme indiqué dans la section Ventilation peut entraîner de graves blessures ou la mort. Ne faites JAMAIS fonctionner le chauffe-eau s'il n'est pas correctement ventilé et s'il ne dispose pas d'une source d'air comburant adéquate, afin d'éviter un mauvais fonctionnement de l'appareil, un incendie, une explosion ou l'asphyxie des occupants au monoxyde de carbone. La terminaison du conduit d'apport d'air de ce chauffe-eau doit se trouver à l'extérieur.

⚠ AVERTISSEMENT:

Reportez-vous à la page 29 pour connaître les dégagements aux matières combustibles. Un dégagement insuffisant pourrait causer un incendie ou une explosion pouvant endommager le produit ou entraîner de graves blessures ou la mort.

⚠ ATTENTION:

- Assurez-vous que les gaz de combustion NE SERONT PAS réaspirés par la terminaison d'apport d'air. Le rendement du chauffe-eau peut être notablement affecté par la recirculation des gaz de combustion.
- Même si toutes les distances de dégagement entre les terminaisons sont respectées, il peut y avoir recirculation des gaz de combustion, en fonction notamment du positionnement sur le bâtiment, la proximité d'autres bâtiments ou d'un coin, les conditions météo, le vent ou la neige.
- Assurez-vous régulièrement de l'absence de recirculation des gaz de combustion. Certains indices signalent l'existence d'une recirculation: terminaisons givrées ou gelées, condensation dans la terminaison et le conduit d'apport d'air.
- Pour corriger un problème de recirculation, il faut parfois réorienter la terminaison d'apport d'air dans un axe différent de celui de l'évacuation, éloigner les terminaisons l'une de l'autre. Assurez-vous que les terminaisons d'apport d'air et d'évacuation ne sont pas obstruées, particulièrement lorsque la température descend sous le point de congélation.

Exigences de ventilation

L'installation du système de ventilation doit être conforme aux exigences des codes nationaux et locaux, ainsi qu'à celles du fabricant des conduits.

Les terminaisons des conduits d'apport d'air et d'évacuation doivent se trouver à l'extérieur du bâtiment, comme décrit dans les présentes instructions. NE PAS ventiler ce chauffe-eau dans un conduit existant. Il doit être ventilé par un conduit d'évacuation distinct, séparé des autres appareils.

Il est interdit d'utiliser un conduit de ventilation en PVC à âme alvéolaire (ASTM F891), en CPVC à âme alvéolaire ou en Radel^{MD} (polyphénolsulfone) pour construire un système de ventilation non métallique. Il est aussi interdit de recouvrir d'isolant les conduits et raccords d'un système de ventilation non métallique.

AVIS:

Cet appareil peut uniquement être ventilé avec des conduits fabriqués des matériaux approuvés ci-dessous.

Utilisez uniquement des conduits de 2 ou 3 po de diamètre. Reportez-vous à vos codes locaux pour connaître les exigences d'utilisation des conduits et raccords en polypropylène InnoFlue®, PVC, CPVC ou ABS. Au Canada, tous les composants entrant dans la fabrication du système de ventilation doivent être homologués ULC-S636.

Matériaux acceptables et équivalents:

Polypropylène InnoFlue®

PVC (Schedule 40, ASTM D-1785)

CPVC (Schedule 40, ASTM F-441)

ABS (Schedule 40, ASTM D-2661)

(non permis pour le conduit d'évacuation au Canada)

Les raccords du système de ventilation (autres que les TERMINAISONS) doivent satisfaire aux exigences suivantes:

Polypropylène InnoFlue®

PVC (Schedule 40 DWV, ASTM D-2665)

CPVC (Schedule 40 DWV, ASTM F-438)

ABS (Schedule 40 DWV, ASTM D-2661)

(non permis au Canada)

Acier inoxydable de Catégorie III (transition appropriée requise)

NE PAS UTILISER de conduits Schedule 20, à noyau cellulaire, une conduite de drainage, ou un conduit en acier galvanisé, en aluminium, de type B ou flexible.

Longueur de ventilation admissible

Avant même d'entreprendre l'installation, planifiez l'acheminement du système de ventilation avec une grande attention. ^ Minimisez la longueur des conduits de ventilation (apport d'air et évacuation). Consultez les pages 37-38 pour plus de détails sur le positionnement des terminaisons. Reportez-vous aux tableaux sur les longueurs minimales et maximales admissibles pour le dimensionnement des conduits de ventilation (diamètre, longueur équivalente). Ne dépassez pas la longueur équivalente admissible du tableau.

Longueur de ventilation max. (prise d'air/évac.), chacun:

Nombre de coudes à 90°	Longueur max. section droite 2 po	Longueur max. section droite 3 po	Longueur max. section droite 4 po
1	5,0 po (1,5 m)	38,0 pi (11,6 m)	94,0 pi (28,7 m)
2	3,5 pi (1,0 m)	36,5 pi (11,1 m)	88,0 pi (26,8 m)
3	2,0 pi (0,6 m)	35,0 pi (10,6 m)	82,0 pi (25,0 m)

INSTRUCTIONS D'INSTALLATION



Ventilation d'un chauffe-eau à évacuation directe

Nombre de coudes à 90°	Longueur max. section droite 2 po	Longueur max. section droite 3 po	Longueur max. section droite 4 po
4	Non offert	33,5 pi (10,2 m)	76,0 pi (23,2 m)
5	Non offert	32,0 pi (9,8 m)	70,0 pi (21,3 m)
6	Non offert	30,5 pi (9,3 m)	64,0 pi (19,5 m)

Le système ne fonctionnera pas en cas de restriction excessive du système de ventilation (perte de pression). Reportez-vous au tableau ci-dessus pour calculer la longueur maximale admissible en fonction du nombre de coudes (p.ex.: longueur maximale de 38 pi [12,0 m], diamètre 3 po, s'il y a un seul coude à 90°).

Diamètre de 2 ou 3 po: un coude à 90° a une longueur équivalente de 1 pi-6 po (0,5 m); diamètre de 4 po: un coude à 90° a une longueur équivalente de 6 pi (1,8 m). Diamètre de 2 ou 3 po: un coude à 45° a une longueur équivalente de 9 po (0,25 m); diamètre de 4 po: un coude à 45° a une longueur équivalente de 3 pi (0,9 m).

La terminaison du conduit de ventilation ne doit pas être considérée lors du calcul de la longueur équivalente du système.

Longueur minimale admissible:

Nombre de coudes à 90°	Longueur min. section droite 2 ou 3 po	Longueur min. section droite 4 po
1	1,0 pi (0,3 m)	38,0 pi (11,6 m)

AVIS:

Pour installer des conduits de ventilation de 2 po ou 4 po, il faut utiliser des raccords adaptateurs de diamètre (réducteurs).

⚠ Avertissement:

Lors de l'installation d'un conduit en acier inoxydable de catégorie III, il faut utiliser une transition appropriée pour éviter toute fuite des gaz de combustion.

En fonction du diamètre choisi pour le système de ventilation, il peut être nécessaire d'installer un raccord adaptateur de diamètre, pour le raccordement au chauffe-eau.

Toutes les composantes des conduits d'apport d'air et d'évacuation doivent être du même diamètre. NE PAS utiliser des conduits d'apport d'air et d'évacuation de diamètres dissemblables.

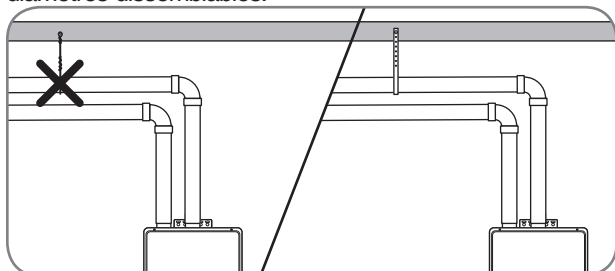

L'appareil peut être ventilé à l'horizontale, à travers un mur, ou à la verticale, à travers le toit. Les sections verticales et horizontales de conduits doivent être adéquatement supportées. L'intervalle maximal recommandé entre les sangles est de 4 pi (1,2 m). Installez la première sangle au

début de la première section horizontale, immédiatement à la suite du premier coude à 90° qui réoriente le conduit de la verticale à l'horizontale. Utilisez uniquement des sangles conçues à cette fin. NE PAS utiliser du fil métallique pour supporter les conduits.

Une installation inadéquate des conduits et raccords de ventilation peut engendrer un stress mécanique important dans ceux-ci. Le recours à des brides de fixation rigides ou à des supports qui empêchent le libre déplacement des conduits de ventilation risque d'engendrer des contraintes mécaniques élevées lors de la traversée d'un mur ou lors des cycles d'expansion / contraction du conduit. Installez le conduit de façon à minimiser ces contraintes mécaniques.

Système de ventilation préexistant

Si le chauffe-eau est installé comme appareil de remplacement d'un autre chauffe-eau, il faut procéder à une inspection minutieuse du conduit de ventilation existant avant d'entreprendre l'installation. Assurez-vous qu'il est fabriqué d'un matériau autorisé, que sa longueur est adéquate et que l'emplacement de sa terminaison respecte les exigences du présent manuel. Inspectez attentivement tout le conduit de ventilation, portez une attention particulière à l'éventuelle présence de fissures et de fractures, particulièrement dans les joints des coudes, des divers raccords et des sections linéaires. Assurez-vous de l'absence d'affaissement ou de tout autre signe de contrainte dans les joints, notamment en raison d'un mauvais alignement des composants du système. Toute anomalie doit être corrigée conformément aux instructions de ventilation du présent manuel, avant de terminer les travaux d'installation et de mettre en service le chauffe-eau.

AVIS:

- Il est recommandé que les conduits d'apport d'air et d'évacuation maintiennent une pente ascendante de 1/4 po par pied vers la terminaison extérieure.
- Si le conduit d'apport d'air maintient une pente ascendante vers l'extérieur, un collecteur de condensation doit être installé aussi près que possible du chauffe-eau. Voir page 43. L'installation d'un collecteur de condensation semblable à celui décrit à la page 43 est permise s'il empêche toute infiltration de pluie, la condensation ou tout autre liquide d'entrer dans le chauffe-eau. L'absence d'un collecteur de condensation entraînera des dommages matériels.
- Assurez-vous de maintenir les dégagements requis entre le conduit d'évacuation et les structures combustibles et incombustibles, comme décrit aux pages 28 et 29.
- Un dégagement nul de 0 po (0 cm) est permis entre le conduit d'apport d'air et une structure combustible.
- Assurez-vous de supporter les conduits d'apport d'air et d'évacuation de façon appropriée.
- Il est recommandé d'installer des coussinets isolants entre les sangles de support et les conduits; cela permet de réduire la transmission de vibrations aux solives du plancher ou à toute autre structure de soutien.
- NE PAS supporter le système de ventilation de façon à restreindre les mouvements normaux d'expansion et de contraction thermique du matériau choisi (les appuis doivent être libres).

Voir page 36 pour les exigences additionnelles du Commonwealth of Massachusetts.

INSTRUCTIONS D'INSTALLATION



Ventilation d'un chauffe-eau à évacuation directe (suite)

Commonwealth of Massachusetts

Le Commonwealth of Massachusetts exige que l'installation d'appareils à évacuation directe dont le conduit traverse un mur soit conforme au 248 CMR 4.00 et 5.00, comme ci-après:

5.08: Modifications à NFPA-54, Chapter 10

(1) Réviser NFPA-54 section 10.5.4.2 par l'ajout d'une seconde exception, comme décrit ci-après:

Il est permis de continuer à utiliser un conduit existant lors de l'installation d'un brûleur permettant une conversion au gaz; il doit être muni d'un dispositif à réarmement manuel qui coupe automatiquement l'alimentation en gaz du brûleur en cas de refoulement continu des gaz de combustion.

(2) Réviser 10.8.3 par l'ajout de l'exigence additionnelle suivante:

(a) Tout appareil au gaz à évacuation murale, dont le conduit d'évacuation est installé à l'horizontale et qui est installé dans tout logement, bâtiment ou structure utilisé en tout ou en partie à des fins résidentielles, y compris ceux qui sont la propriété de l'État du Massachusetts, et où la terminaison du conduit d'évacuation se trouve à moins de 7 pi au-dessus du niveau du sol, y compris notamment une terrasse ou un porche, les conditions qui suivent doivent être respectées

1. INSTALLATION DE DÉTECTEURS DE MONOXYDE DE CARBONE Au moment de l'installation d'équipement au gaz dont le conduit d'évacuation est installé à l'horizontale, le plombier ou le technicien de gaz chargé de l'installation doit s'assurer qu'un détecteur de monoxyde de carbone à raccordement électrique fixe et muni d'une alarme ainsi que d'une pile de secours est installé à l'étage où se trouve l'équipement au gaz. De plus, le plombier ou le technicien de gaz chargé de l'installation doit s'assurer qu'un détecteur de monoxyde de carbone à pile ou à raccordement électrique fixe et muni d'une alarme, est installé sur tous les autres étages d'un logement, d'un bâtiment ou d'une structure où se trouve l'équipement au gaz dont le conduit d'évacuation est installé à l'horizontale et se termine sur un mur extérieur. Il incombe au propriétaire de s'assurer les services de professionnels licenciés et qualifiés pour l'installation des détecteurs de monoxyde de carbone à raccordement électrique fixe.

a. Si l'équipement au gaz dont le conduit d'évacuation est installé à l'horizontale est installé dans un vide sanitaire ou un grenier, le détecteur de monoxyde de carbone à raccordement électrique fixe et muni d'une alarme ainsi que d'une pile de secours peut être installé à l'étage adjacent.

b. Si les conditions de ce règlement ne sont pas remplies au moment de la fin des travaux d'installation, le propriétaire bénéficie d'une période de grâce de 30 jours pour se conformer aux conditions énumérées ci-dessus, à la condition

qu'un détecteur de monoxyde carbone à pile muni d'une alarme soit installé pendant toute ladite période.

2. DÉTECTEURS DE MONOXYDE DE CARBONE APPROUVÉS Les détecteurs de monoxyde de carbone requis par les dispositions précédentes doivent être conformes à la norme NFPA 720, être homologuée selon la norme ANSI/UL 2034 et certifiés par IAS.

3. AFFICHAGE Une affiche de métal ou de plastique doit être montée de façon permanente à l'extérieur du bâtiment, à une hauteur minimale de 8 pieds du sol et directement en ligne avec la terminaison du conduit d'évacuation installé à l'horizontale d'un appareil ou équipement au gaz. L'affiche doit comporter le texte suivant : « CONDUIT D'ÉVACUATION DIRECTEMENT CI-DESSOUS. NE PAS OBSTRUER. », en lettre d'au moins 1/2 po de haut.

4. INSPECTION. L'inspecteur local chargé de l'inspection d'équipement au gaz dont le conduit d'évacuation est installé à l'horizontale doit approuver l'installation uniquement s'il constate la présence de détecteurs de monoxyde carbone et d'affiches, en conformité avec les dispositions 248 CMR 5.08(2)(a), alinéas 1 à 4.

(b) **EXONÉRATION:** L'équipement suivant est exonéré de l'application des dispositions 248 CMR 5.08(2)(a), alinéas 1 à 4:

L'équipement cité dans le chapitre 10 (« Equipment Not Required To Be Vented »), de la plus récente édition du code NFPA 54 adoptée par le Conseil; et

2. L'équipement au gaz dont le conduit d'évacuation spécial est installé à l'horizontale et qui est installé dans une pièce ou une structure séparée du logement, du bâtiment ou d'une structure utilisée en tout ou en partie à des fins résidentielles.

(c) **EXIGENCES DU FABRICANT - SYSTÈME D'ÉVACUATION SPÉCIAL FOURNI** Lorsque le fabricant de l'équipement au gaz dont le conduit d'évacuation est installé à l'horizontale fournit un système d'évacuation spécial, les directives d'installation de l'équipement et du système d'évacuation spécial doivent comporter:

1. Des instructions d'installation détaillées du système d'évacuation spécial ou de ses composantes;

2. Une liste de pièces complète du système d'évacuation spécial ou de ses composantes.

(d) **EXIGENCES DU FABRICANT - SYSTÈME D'ÉVACUATION SPÉCIAL NON FOURNI** Lorsque le fabricant de l'équipement au gaz approuvé dont le conduit d'évacuation est installé à l'horizontale ne fournit pas les composantes d'évacuation des gaz de combustion, mais qu'il fait référence à un « système d'évacuation spécial », les exigences suivantes doivent être respectées:

1. Le manuel du système d'évacuation spécial doit être inclus avec l'appareil ou les instructions d'installation de l'appareil; et

2. Le système d'évacuation spécial en question doit être approuvé par le Conseil. De plus, le manuel de ce système doit inclure une liste de pièces détaillée ainsi que des directives d'installation détaillées.

Dans le cas de tout équipement au gaz approuvé dont le conduit d'évacuation est installé à l'horizontale: les directives d'installation de l'appareil, les directives d'installation du conduit d'évacuation, les listes de pièces et toutes autres directives liées à l'évacuation des gaz de combustion doivent être conservées à proximité de l'appareil à la fin de l'installation.

INSTRUCTIONS D'INSTALLATION

Emplacement d'une terminaison murale

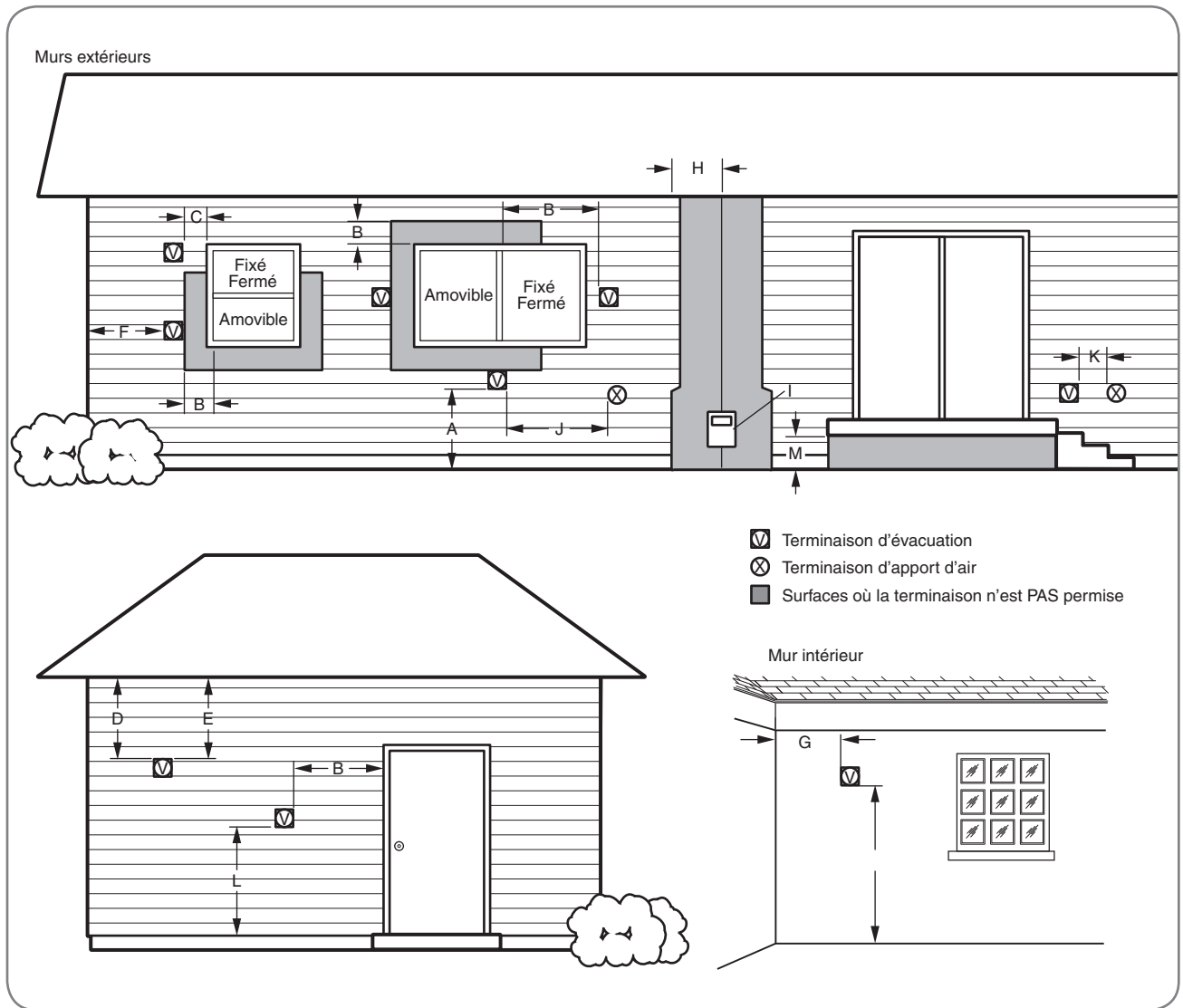

INSTRUCTIONS D'INSTALLATION



Ventilation d'un chauffe-eau à évacuation directe (suite)

Le tableau qui suit présente les dégagements minimaux qui permettent de positionner la terminaison à un emplacement approprié, pour un chauffe-eau à évacuation directe installé à l'intérieur ou pour un chauffe-eau installé à l'extérieur. Les lettres correspondent aux dimensions de l'illustration de la page 37.

Emplacement	Exigences d'installation, États-Unis ¹	Exigences d'installation, Canada ²
A = Dégagement au-dessus du niveau du sol, d'une véranda, d'un porche, d'une terrasse ou d'un balcon.	12 po (305 mm)	12 po (305 mm)
B = Dégagement autour des fenêtres ou des portes qui peuvent être ouvertes.	<ul style="list-style-type: none"> • 6 po (150 mm) pour chauffe-eau d'une puissance inférieure ou égale à 10 000 BTU/h (3 kW). • 9 po (230 mm) pour chauffe-eau d'une puissance supérieure à 10 000 BTU/h (3 kW) et inférieure ou égale à 50 000 BTU/h (15 kW). • 12 po (305 mm) pour chauffe-eau d'une puissance supérieure à 50 000 BTU/h (15 kW)³. 	<ul style="list-style-type: none"> • 6 po (150 mm) pour chauffe-eau d'une puissance inférieure ou égale à 10 000 BTU/h (3 kW). • 12 po (305 mm) pour chauffe-eau d'une puissance supérieure à 10 000 BTU/h (3 kW) et inférieure ou égale à 100 000 BTU/h (30 kW). • 36 po (914 mm) pour chauffe-eau d'une puissance supérieure à 100 000 BTU/h (30 kW).
C = Dégagement d'une fenêtre qui ne s'ouvre pas.	★	★
D = Dégagement vertical sous un soffite ventilé, si le centre de la terminaison est situé à une distance horizontale inférieure à 2 pi (610 mm).	★ 36 po (914 mm) recommandé ⁴	★ 36 po (914 mm) recommandé ⁴
E = Dégagement de tout soffite non ventilé.	★ 36 po (914 mm) recommandé ⁴	★ 36 po (914 mm) recommandé ⁴
F = Dégagement de tout coin extérieur.	★	★
G = Dégagement de tout coin intérieur.	★ 36 po (914 mm) recommandé ⁴	★ 36 po (914 mm) recommandé ⁴
H = Dégagement de chaque côté d'une ligne passant par le centre d'un compteur ou du régulateur d'abonné.	★	3 pi (914 mm) de dégagement horizontal d'un compteur ou d'un régulateur, jusqu'à une hauteur de 15 pi (4,57 m).
I = Dégagement de la soupape de décharge du régulateur d'abonné.	★	3 pi (914 mm)
J = Dégagement d'une terminaison du conduit d'approvisionnement d'air non mécanique du bâtiment ou de la terminaison du conduit d'approvisionnement d'air comburant de tout autre appareil.	<ul style="list-style-type: none"> • 6 po (150 mm) pour chauffe-eau d'une puissance inférieure ou égale à 10 000 BTU/h (3 kW). • 9 po (230 mm) pour chauffe-eau d'une puissance supérieure à 10 000 BTU/h (3 kW) et inférieure ou égale à 50 000 BTU/h (15 kW). • 12 po (305 mm) pour chauffe-eau d'une puissance supérieure à 50 000 BTU/h (15 kW)³. 	<ul style="list-style-type: none"> • 6 po (150 mm) pour chauffe-eau d'une puissance inférieure ou égale à 10 000 BTU/h (3 kW). • 12 po (305 mm) pour chauffe-eau d'une puissance supérieure à 10 000 BTU/h (3 kW) et inférieure ou égale à 100 000 BTU/h (30 kW). • 36 po (914 mm) pour chauffe-eau d'une puissance supérieure à 100 000 BTU/h (30 kW).
K = Dégagement de toute prise d'air frais mécanique.	36 po (914 mm) au-dessus, si à moins de 10 pi (3 m) horizontalement.	6 pi (1,83 m)
L = Dégagement au-dessus d'un trottoir pavé ou d'une entrée pavée sur une propriété publique.	★	7 pi (2,13 m)†
M = Dégagement sous une véranda, un porche, une terrasse ou un balcon.	★	12 po (305 mm)‡

1. En conformité avec l'édition en vigueur de ANSI Z223.1/NFPA 54, National Fuel Gas Code.

2. En conformité avec l'édition en vigueur de CAN/CSA B149.1, Code d'installation du gaz naturel et du propane.

3. Pour les modèles extérieurs, 4 pi (1,2 m) dessous ou latéralement à une ouverture; 1 pi (305 mm) au-dessus d'une ouverture.

4. Ces dégagements minimaux sont recommandés pour prévenir la recirculation des gaz de combustion, ce qui peut nuire au bon fonctionnement de l'appareil.

★ Pour les dégagements non spécifiés dans ANSI Z223.1/NFPA 54 ou CAN/CSA B149.1, choisir l'un des deux suivants:

a) Dégagements minimaux comme déterminé dans la section 2.20; ou

b) Dégagements respectant les exigences des codes locaux d'installation et celles du fournisseur du service du gaz.

† Un conduit de ventilation ne doit pas se terminer directement au-dessus d'un trottoir ou d'une entrée pavée située entre deux logements unifamiliaux et qui les dessert tous les deux.

‡ Permis seulement si le dessous du plancher de la véranda, du porche, de la terrasse ou du balcon est entièrement ouvert sur au moins deux côtés.

INSTRUCTIONS D'INSTALLATION

Considérations, installation murale

⚠️ AVERTISSEMENT:

L'humidité contenue dans les gaz de combustion peut se condenser lorsqu'elle s'échappe de la terminaison de ventilation. Par temps froid, cette condensation peut givrer et s'accumuler sur un mur extérieur, sous la corniche du toit ou sur toute surface adjacente. Il faut s'attendre à ce que ces surfaces subissent une certaine décoloration au fil du temps. Toutefois, un positionnement inapproprié de la terminaison ou sa mauvaise installation risque de sérieusement endommager la finition extérieure ou même la structure du bâtiment.

- NE PAS positionner la terminaison de ventilation sur un mur du bâtiment exposé aux vents dominants. Cela aidera à prévenir le gel des conduites d'eau et le givrage des gaz de combustion sur les murs et sous la corniche.
- NE PAS positionner la terminaison trop près d'arbustes; les gaz de combustion peuvent les endommager. Il est recommandé de maintenir une distance minimale de 4 pi (1.22 m).
- Il est suggéré d'appliquer un apprêt à toutes les surfaces peintes, afin de minimiser les risques de dommages. Les surfaces peintes doivent être régulièrement entretenues.
- Protégez la terminaison des contacts accidentels par des personnes ou animaux.

Chauffe-eau sans réservoir intérieurs

⚠️ AVERTISSEMENT:

Dans une installation multi-appareils, il faut maintenir un dégagement minimal entre les terminaisons afin de prévenir le recyclage des gaz de combustion. Maintenez les dégagements suivants entre les conduits d'évacuation, dans une installation multi-appareils:

24 po (610 mm), pour 2 appareils;

24 po (610 mm) et 36 po (914 mm), pour 3 appareils;

24 po (610 mm), 36 po (914 mm), et 24 po (610 mm), pour 4 appareils.

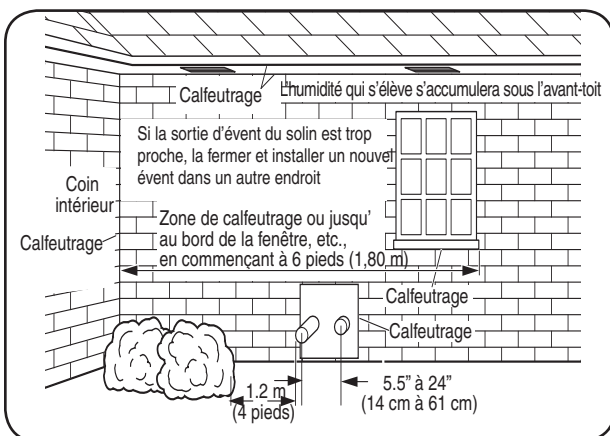

- NE PAS positionner une terminaison de ventilation directement sur un mur de briques ou de maçonnerie; le cas échéant, il est recommandé d'installer un solin métallique résistant à la corrosion à l'arrière de la terminaison.
- La terminaison du conduit d'évacuation ne doit pas se trouver:
 - Au-dessus d'un passage public; ou
 - À proximité de soffites ventilés, d'évents de vides sanitaires ou de tout endroit où la condensation ou la vapeur pourrait constituer une nuisance, représenter un danger ou causer des dommages matériels; ou
 - Là où de la condensation ou de la vapeur pourrait causer des dommages matériels ou nuire au bon fonctionnement d'un régulateur de pression, d'une soupape de sûreté ou de tout autre équipement.
- Étanchéifiez toutes les fentes, joints et jonctions dans un rayon de 6 pi (1,83 m) de la terminaison.
- Étanchéifiez le pourtour du solin.
- NE PAS acheminer à l'extérieur du bâtiment le conduit de ventilation d'un chauffe-eau intérieur.
- Ce chauffe-eau nécessite son propre système de ventilation distinct. NE PAS raccorder le système de ventilation à un autre système existant ou à une cheminée.
- Respectez les distances minimales de dégagement. Les terminaisons de ventilation doivent être positionnées à au moins 5,5 po (140 mm) et à au plus 24 po (610 mm) l'une de l'autre (mesuré horizontalement).

CHAUFFE-EAU SANS RÉSERVOIR EXTÉRIEURS

- Installez un chauffe-eau extérieur de façon à ce que les orifices d'apport d'air et d'évacuation soient à une hauteur supérieure au niveau de neige anticipé.

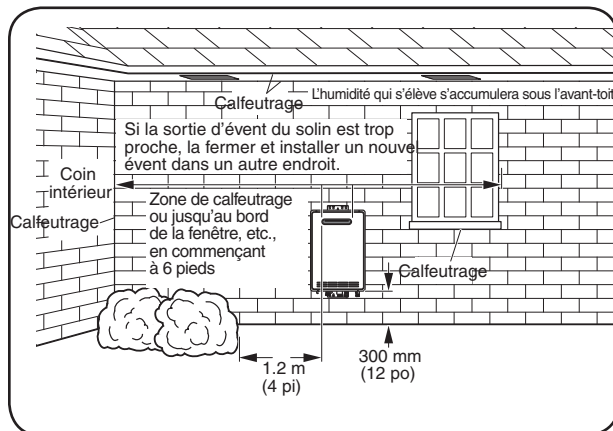

INSTRUCTIONS D'INSTALLATION



Ventilation d'un chauffe-eau à évacuation directe (suite)

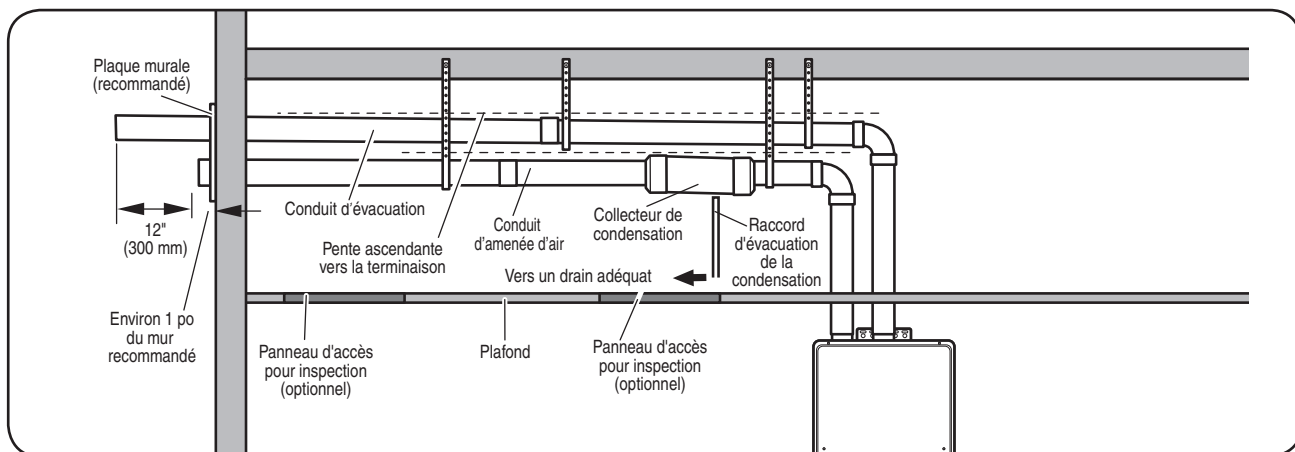

Ventilation à l'horizontale, installation

⚠AVERTISSEMENT:

Les apprêts et adhésifs à base de solvants sont très inflammables. Travaillez dans un lieu bien ventilé et à l'écart de toute source de chaleur ou flamme nue. **NE PAS fumer.** Évitez tout contact avec la peau ou les yeux. Respectez tous les avertissements imprimés sur les contenants.

⚠ATTENTION:

Utilisez des conduits approuvés par le fabricant: **Schedule 40 en PVC (paroi creuse interdite en toutes circonstances), Schedule 80 en PVC, CPVC, ABS, acier inoxydable de catégorie III homologué UL 1738, ou InnoFlue^{MD} PP.** **Aucun autre matériau n'est permis pour les conduits de ventilation.** Au Canada, le conduit d'évacuation doit être fabriqué de tuyaux homologués ULC S636.

Raccordement des conduits et raccords

Tous les tuyaux, raccords, apprêts, adhésifs et procédures doivent se conformer aux normes de l'«American National Standards Institute» et de l'«American Society for Testing and Materials» (ANSI/ASTM). Au Canada, les tuyaux, raccords, adhésifs, apprêts et procédures de raccordement doivent être conformes à la norme ULC-S636 et aux exigences du fabricant du système de ventilation.

⚠ATTENTION:

- **NE PAS utiliser de colle caillée, grumeleuse ou épaisse.**
- **NE PAS délayer l'adhésif.** Respectez la date d'expiration indiquée sur le pot.
- **Pour un assemblage à une température inférieure à 0°C (32°F), utilisez uniquement un adhésif basse température.**
- **Utilisez toujours l'apprêt-nettoyant et l'adhésif conçu précisément pour le type de tuyau utilisé (PVC, CPVC ou ABS).**
- **Dans une installation au Canada, isolez le conduit d'évacuation s'il traverse un espace non chauffé.**

Apprêt-nettoyant et adhésif de consistance moyenne

Tous les joints du système de ventilation doivent être étanches; nous recommandons les produits suivants:

Composantes en PVC: adhésif de type ASTM D-2564;

Composantes en CPVC: adhésif de type ASTM F-493;

Composantes en ABS: adhésif de type ASTM D-2235 (ABS non permis pour l'évacuation au Canada).

Collage des joints

1. Coupez les tuyaux à angle droit et ébarbez les imperfections laissées par la coupe. Réalisez un chanfrein d'introduction à l'extrémité du tuyau; nettoyez l'extrémité du tuyau et l'emboîture du raccord.
2. Après avoir vérifié le bon ajustement du tuyau et du raccord, appliquez une couche généreuse d'apprêt-nettoyant sur la surface extérieure du tuyau et à l'intérieur du raccord.
3. Appliquez une couche généreuse d'adhésif dans le raccord. Appliquez rapidement une généreuse couche d'adhésif sur le tuyau et insérez-le avec une légère rotation, jusqu'à ce qu'il bute au fond du raccord.
4. Maintenez en place le joint pendant environ 30 secondes; il arrive parfois que le tuyau soit expulsé du raccord lors du durcissement.
5. Nettoyez tout excès d'adhésif à l'aide d'un chiffon. Laissez le joint durcir pendant 15 minutes avant de la manipuler. La durée de durcissement varie en fonction de l'ajustement du joint, de la température et de l'humidité.

AVIS:

- **L'adhésif doit rester fluide; au besoin, appliquer de l'adhésif frais.**
- **Agitez fréquemment l'adhésif lorsque le pot est en utilisation.** Utilisez une brosse à soies naturelles ou l'applicateur fourni avec le pot de colle. Utilisez une brosse d'un pouce (25 mm), le cas échéant.
- **NE PAS utiliser d'adhésif avec les conduits InnoFlue[®] PP.**

INSTRUCTIONS D'INSTALLATION

Ventilation à l'horizontale, installation (suite)

Le type de fixation à utiliser varie en fonction du matériau du mur.

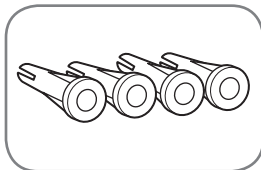

Pour un mur en panneaux d'aggloméré, utilisez 4 ancrages pour murs creux. Utilisez des ancrages d'au moins 1/8 po (3 mm) de diamètre et d'une longueur suffisante, en fonction du revêtement.

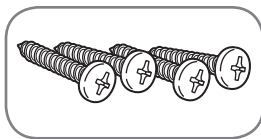

Pour un mur en contreplaqué ou composé d'un recouvrement en bois franc, utilisez quatre vis à bois #10 x 1-1/4 po.

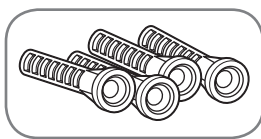

Pour un mur en maçonnerie, utilisez des ancrages d'une longueur suffisante, qui permettent de traverser le mur.

AVIS:

- La longueur de la terminaison du conduit d'évacuation doit être supérieure de 12 po (305 mm) que celle de la terminaison du conduit d'apport d'air, lorsque mesurée depuis la surface du mur extérieur.
- Afin de prévenir toute possibilité de gel de la condensation, n'installez pas les terminaisons l'une au-dessus de l'autre.

Déterminez l'emplacement des terminaisons puis percez des ouvertures permettant le passage des conduits à travers le mur. Dans une installation murale, les conduits de ventilation peuvent uniquement être orientés à l'horizontale.

Dans une installation-type, le conduit d'apport d'air horizontal a un diamètre de 2 ou 3 po, sa terminaison se termine sur un mur extérieur et comporte un raccord qui empêche l'enfoncement du conduit à travers le mur. Dans une installation-type, le conduit d'évacuation horizontal a un diamètre de 2 ou 3 po et sa terminaison est positionnée à 12 po de celle du conduit d'apport d'air. Insérez une faible longueur de conduit de ventilation à travers le mur et connectez-le au raccord. Connectez le chapeau de cheminée ou la terminaison du conduit de ventilation à l'extérieur du bâtiment.

1. Respectez les distances minimales de dégagement. Les terminaisons de ventilation doivent être positionnées à au moins 5,5 po (140 mm) et à au plus 24 po (610 mm) l'une de l'autre (mesuré horizontalement).
2. Coupez deux trous d'un diamètre de 2-1/2 po (64 mm) pour un conduit de 2 po (51 mm) de diamètre, ou d'un diamètre de 3-1/2 po (89 mm) pour un conduit de 3 po (76 mm) de diamètre, pour le passage des conduits d'apport d'air et d'évacuation.

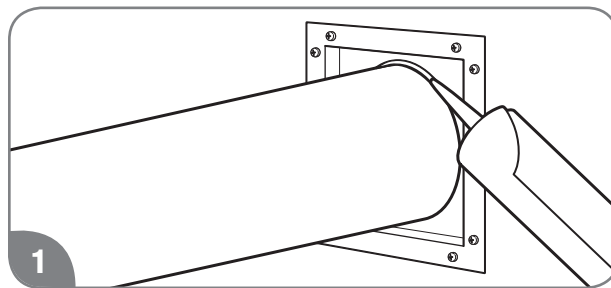

Appliquez un scellant à la silicone ou au latex/silicone pour étanchéifier les raccords entre les conduits de ventilation et les accouplements, ce qui permet leur désassemblage lors de l'inspection et du nettoyage annuel. Étanchéifiez complètement le joint formé avec la plaque murale et tout élément de la structure du bâtiment.

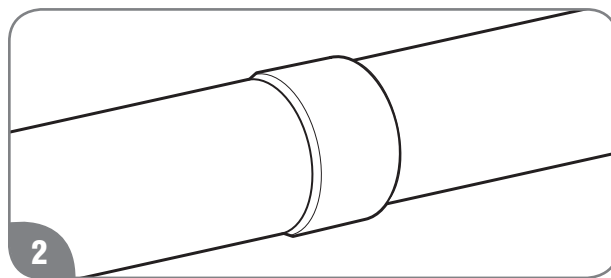

Joignez l'extrémité femelle de la prochaine section du conduit de ventilation à l'extrémité mâle de la section précédente du conduit de ventilation de 2 po/3 po (51 mm/76 mm). Voir "Collage des joints" à la page 40.

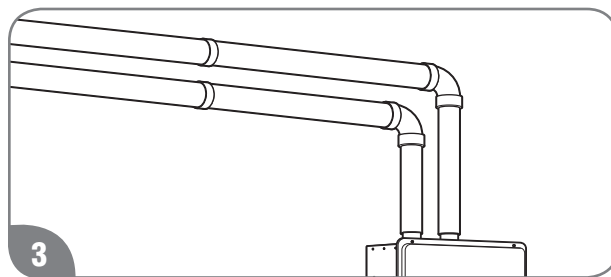

Complétez l'assemblage des conduits de ventilation jusqu'aux raccords d'apport d'air et d'évacuation du chauffe-eau.

INSTRUCTIONS D'INSTALLATION

Pour plus d'information sur les kits de terminaison, reportez-vous à "Besoins d'un réparateur?" à la page 26, ou "Obtenir de l'aide" pour savoir comment joindre l'un de nos représentants au service à la clientèle.



Ventilation d'un chauffe-eau à évacuation directe (suite)

Autres installations à l'horizontale

D'autres ensembles de ventilation horizontaux sont offerts sur le marché. Veuillez suivre les instructions d'installation fournies avec ces ensembles pour réaliser leur installation.

Ventilation

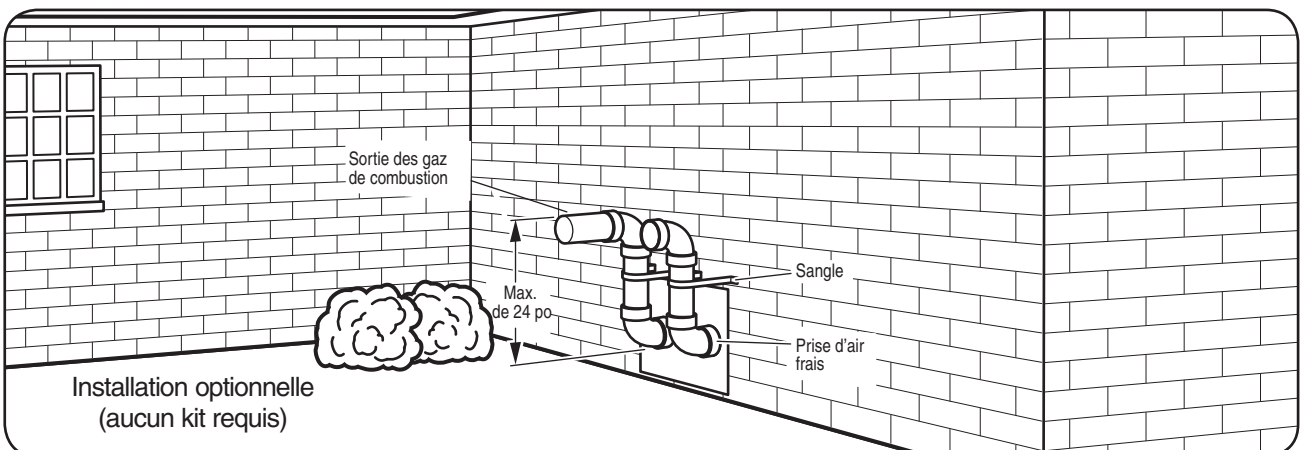
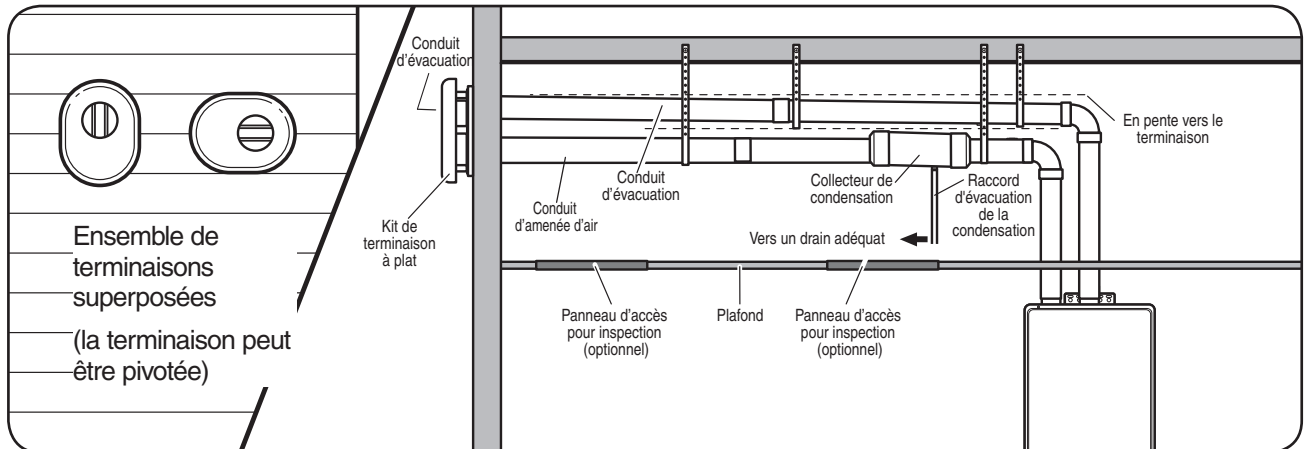
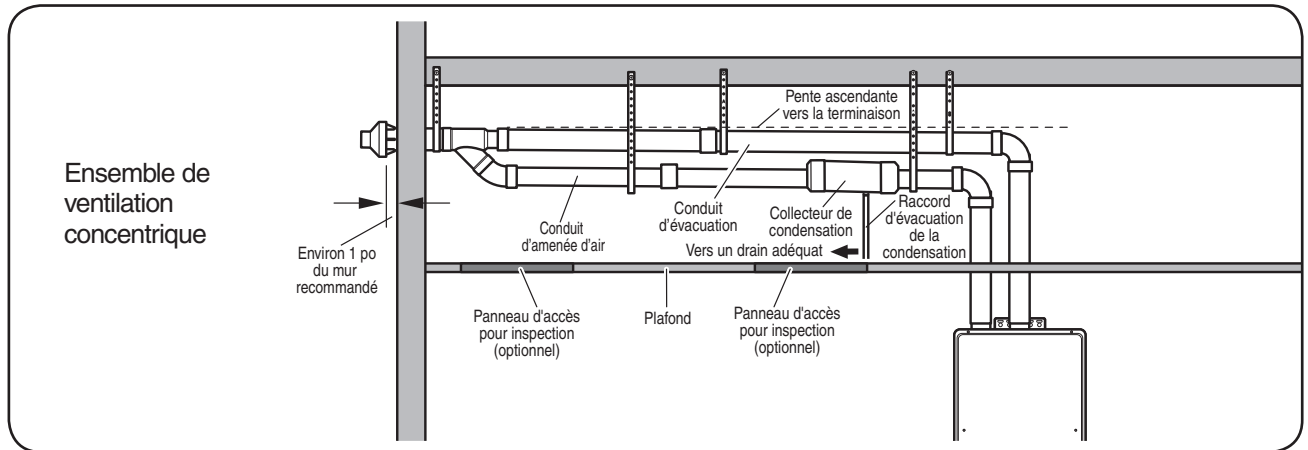

INSTRUCTIONS D'INSTALLATION

Installation verticale (toit)

⚠️ AVERTISSEMENT:

Une installation inadéquate peut endommager le produit ou causer son mauvais fonctionnement ou entraîner de graves blessures ou la mort.

AVIS:

Utilisez uniquement la terminaison approuvée par Rheem et des composants homologués ULC S636.

Maintenez les dégagements recommandés aux structures combustibles et à l'isolant du bâtiment.

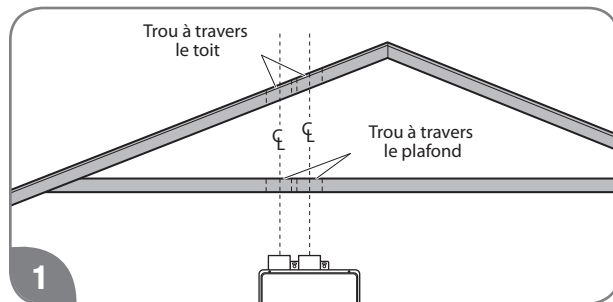

Découpez une ouverture dans le plafond intérieur et le toit afin de permettre le passage des conduits de ventilation.

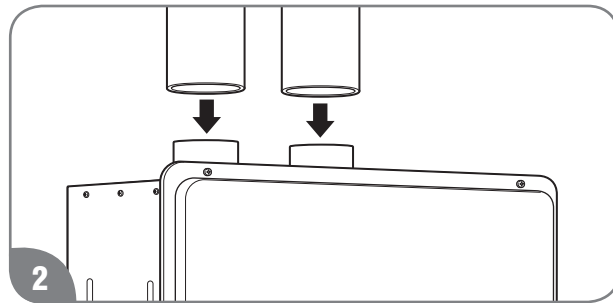

Complétez l'installation des conduits de ventilation aux collets de raccordement du chauffe-eau. Utilisez un apprêt-nettoyant et un adhésif pour approprié pour raccorder les conduits de ventilation au chauffe-eau.

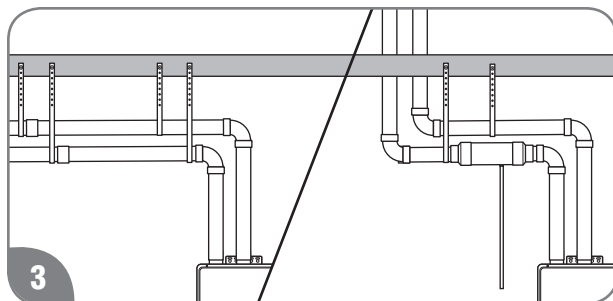

Supportez les sections horizontales et verticales des conduits de ventilation, comme décrit à la page 35. Des supports sont requis à tous les 4 pi (1,2 m) pour une section à la verticale, à la suite de chaque transition vers la verticale et à la suite de chaque raccord décentré.

AVIS:

Chaque fois qu'un conduit de ventilation traverse un plafond ou un plancher, il faut lui apporter un point de support.

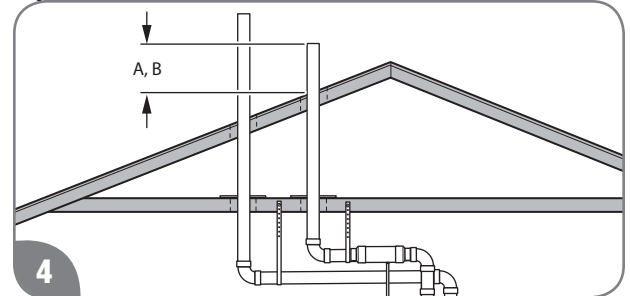

Établissez toutes les longueurs de conduits requis et les couper. Reportez-vous à "Emplacement d'une terminaison verticale" à la page 44 pour connaître les dégagements admissibles.

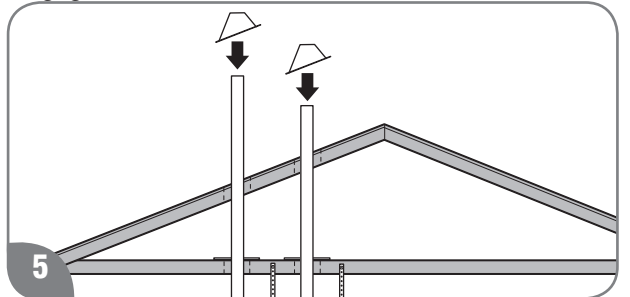

Installez un solin adéquat autour de l'ouverture du toit traversée par le conduit d'évacuation.

Collecteur de condensation, apport d'air

Dans une installation verticale ou lorsque la pente du conduit d'apport d'air est orientée vers le chauffe-eau, il faut installer un raccord de drainage, afin d'éviter l'acheminement de toute condensation ou d'eau vers le chauffe-eau. Raccordez le collecteur de condensation à un drain de capacité suffisante. NE PAS le raccorder au collecteur de condensation du chauffe-eau.

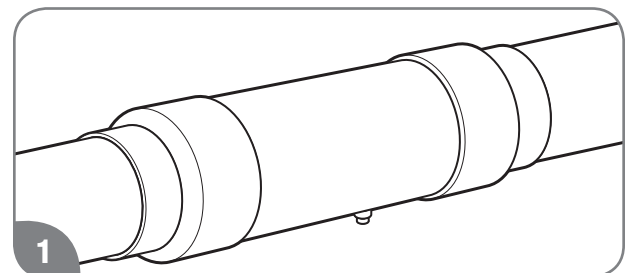

Exemple de collecteur: collez des adaptateurs 3 po/4 po à chaque extrémité d'une longueur de conduit en PVC d'un diamètre de 4 po. Percez un trou de 1/2 po dans le conduit de 4 po. Taraudez le trou et vissez-y un raccord de 1/2 po. Installez cet ensemble en positionnant le raccord vers le bas. NE PAS installer en position verticale. Raccordez un boyau de drainage au raccord et acheminez-le à un drain de capacité suffisante.

INSTRUCTIONS D'INSTALLATION



Ventilation d'un chauffe-eau à évacuation directe (suite)

Emplacement d'une terminaison verticale

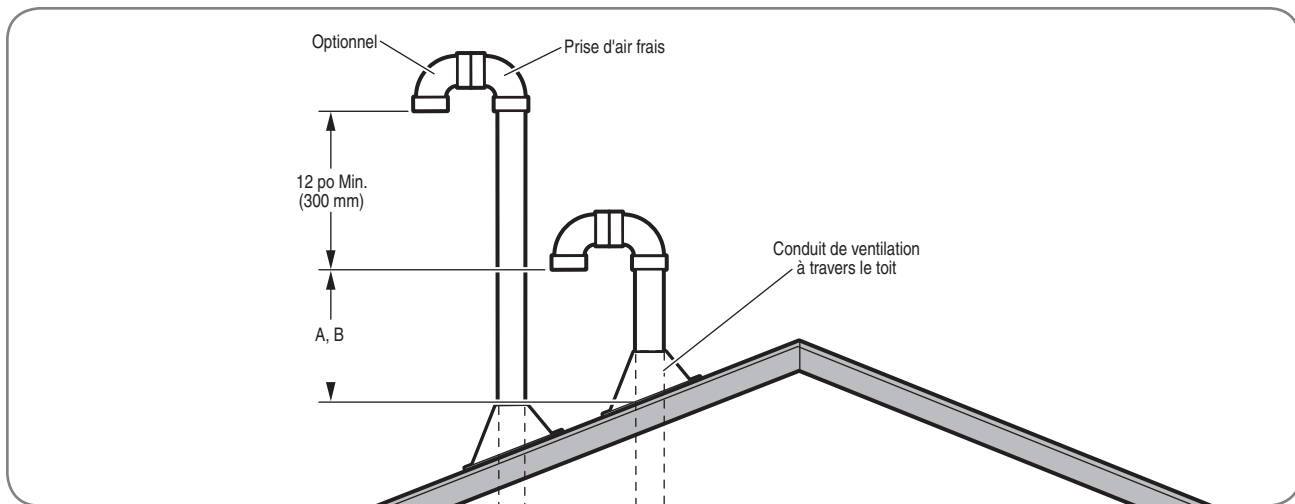

Le tableau qui suit présente les dégagements minimaux qui permettent de positionner la terminaison à un emplacement approprié, pour un chauffe-eau à évacuation directe installé à l'intérieur.

Emplacement	Exigences d'installation, États-Unis ¹	Exigences d'installation, Canada ²
A = Dégagement minimum au-dessus du toit.	12 po (305 mm) au-dessus du toit.	18 po (457 mm) au-dessus du toit.
B = Dégagement maximum au-dessus du toit (sans support additionnel).	24 po (610 mm) au-dessus du toit.	24 po (610 mm) au-dessus du toit.
C = Dégagement requis de tout pignon, toute lucarne ou toute structure donnant accès au bâtiment (ex.: solin, fenêtre).	4 pi (1,2 m).	4 pi (1,2 m).
D = Dégagement requis de toute prise d'air forcée, notamment une prise d'air de sècheuse ou de fournaise.	10 pi (3,05 m)	6 pi (1,83 m)
E = Distance horizontale min./max. entre les terminaisons	5,5 po (140 mm)/24 po (610 mm)	5,5 po (140 mm)/24 po (610 mm)

1. En conformité avec l'édition en vigueur de ANSI Z223.1/NFPA 54, National Fuel Gas Code.

2. En conformité avec l'édition en vigueur de CAN/CSA B149.1, Code d'installation du gaz naturel et du propane.

Une terminaison verticale doit comporter un raccord à 180° ou un assemblage de 2 coudes à 90° à court ou long rayon de courbure qui pointent vers le bas, afin d'éviter toute pénétration de pluie. Reportez-vous aux figures ci-dessus pour connaître le bon positionnement de la terminaison d'apport d'air par rapport à celle d'évacuation.

Le conduit d'évacuation vertical a un diamètre de 2 ou 3 po et sa terminaison est positionnée à au moins 12 po (305 mm) au-dessus de celle du conduit d'apport d'air. La terminaison du conduit d'évacuation doit se trouver à au moins 12 po (305 mm) [États-Unis] ou à au moins 18 po (460 mm) [Canada] au-dessus du toit ou de la limite de neige anticipée.

INSTRUCTIONS D'INSTALLATION

Terminaison de ventilation verticale standard

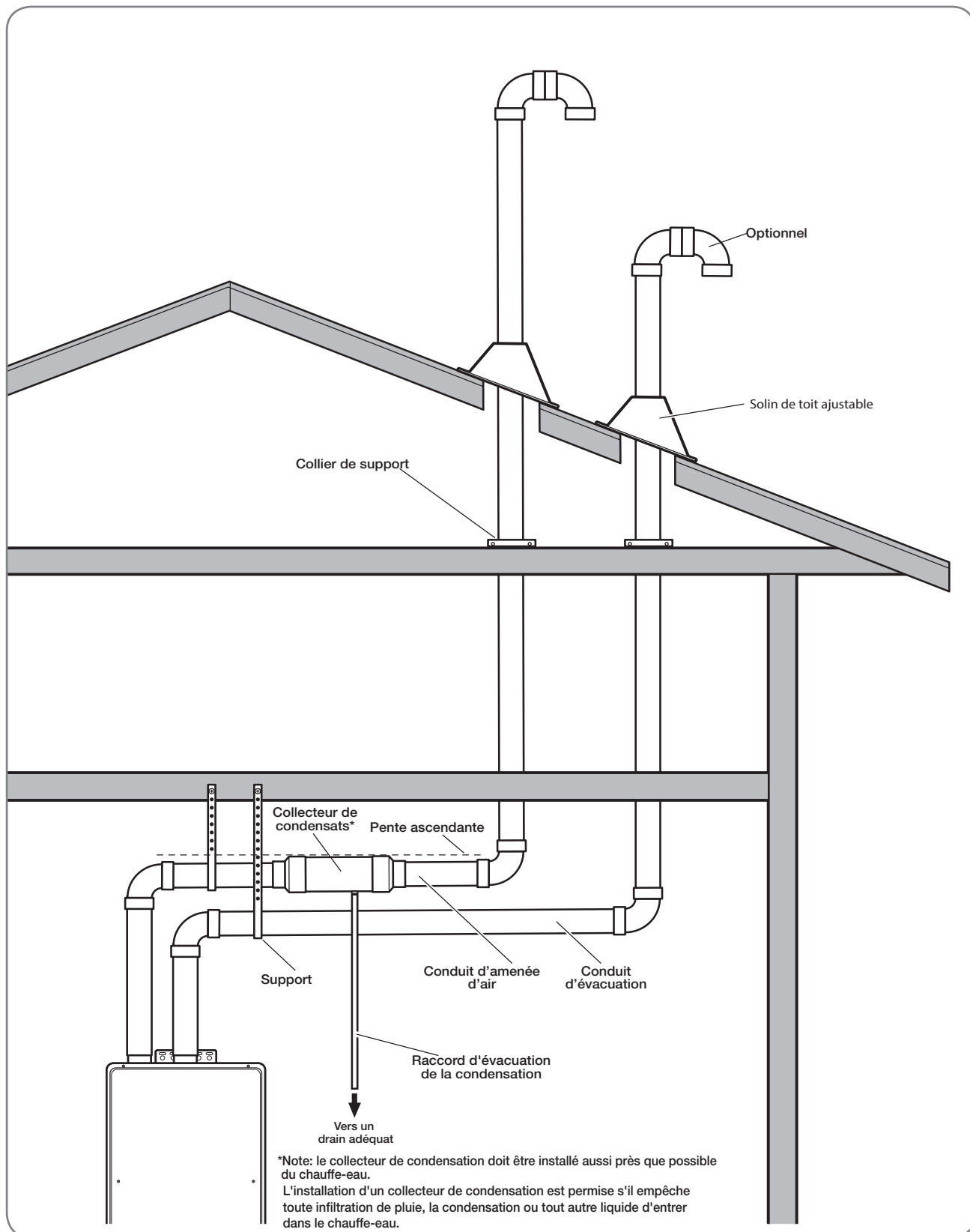

INSTRUCTIONS D'INSTALLATION



Ventilation d'un chauffe-eau à évacuation directe (suite)

Autre terminaison verticale

D'autres ensembles de ventilation verticaux sont offerts sur le marché. Veuillez suivre les instructions d'installation fournies avec ces ensembles pour réaliser leur installation.

⚠️ AVERTISSEMENT:

Il ne faut jamais raccorder entre eux les conduits d'apport d'air et d'évacuation.

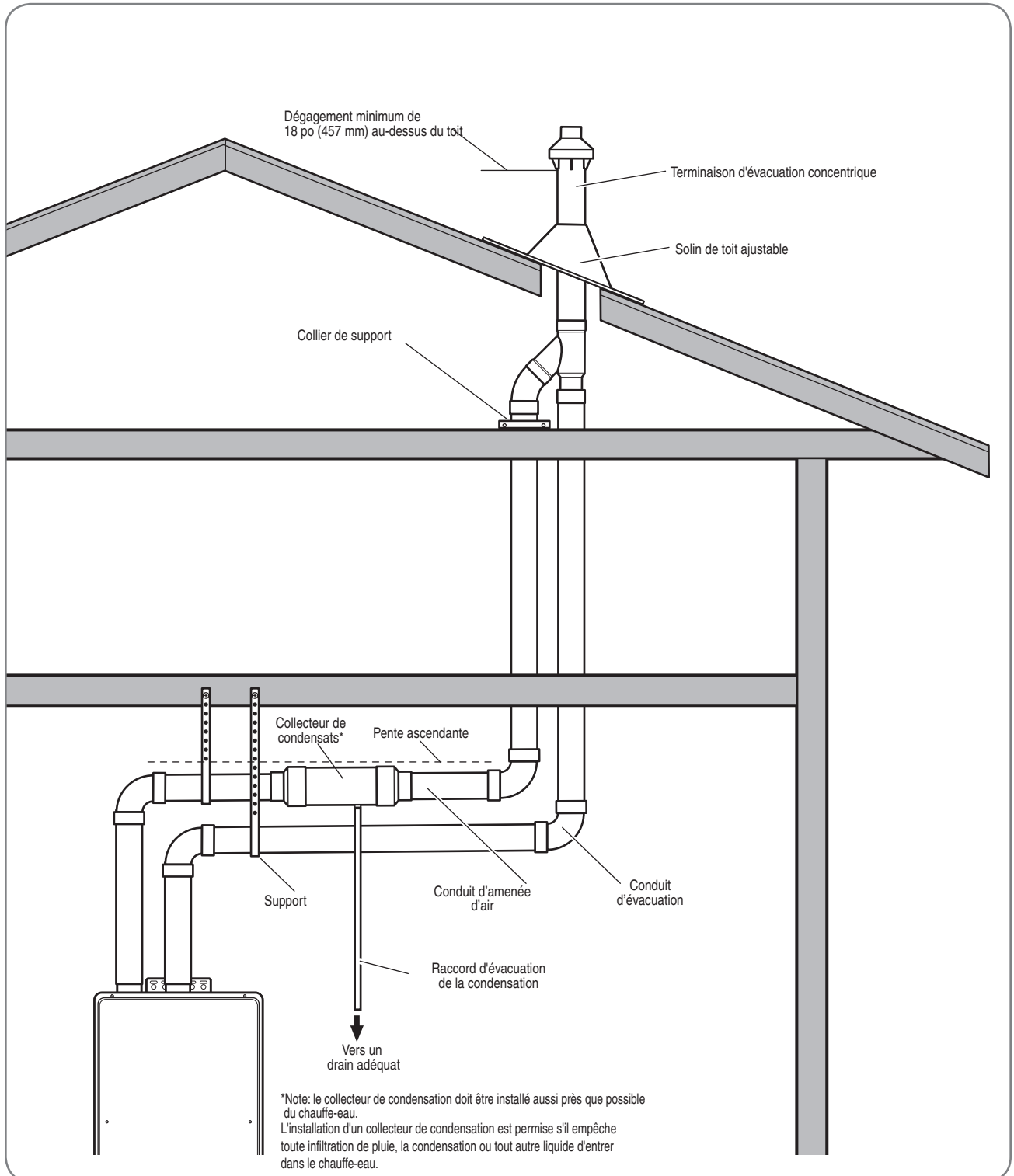

INSTRUCTIONS D'INSTALLATION



Qualité de l'eau

Il faut porter une attention particulière à la qualité de la source d'eau alimentant le chauffe-eau, au moment de son installation ou lors de son entretien. Une source d'eau dont les paramètres de qualité ne respectent pas les limites indiquées ci-dessous risque d'endommager le chauffe-eau. Veuillez noter que la garantie limitée consentie avec ce chauffe-eau ne couvre pas les défauts, défectuosités ou défaillances causés par de l'eau dont les paramètres de qualité ne respectent pas les limites indiquées dans le tableau ci-dessous

Si vous alimentez néanmoins ce chauffe-eau avec de l'eau dont les paramètres de qualité ne respectent

pas les limites indiquées dans le tableau ci-dessous, Rheem vous recommande de prendre les mesures suivantes:

Installez un dispositif de traitement de l'eau ou un adoucisseur d'eau au moment de l'installation initiale du chauffe-eau. Rheem offre des accessoires de traitement de l'eau pouvant être installés en conjonction avec le chauffe-eau (voir ci-dessous).

Veuillez régulièrement rincer l'échangeur de chaleur du chauffe-eau. Rheem offre des ensembles de rinçage et d'isolation qui aident à éliminer les accumulations de calcaire (voir ci-dessous).

Plomberie

Tableau des valeurs recommandées de qualité de l'eau									
pH	Matières totales dissoutes (TDS)	Dioxyde de carbone libre (CO ₂)	Dureté totale	Aluminium	Chlorures	Cuivre	Fer	Manganèse	Zinc
6,5-8,5	Jusqu'à 500 mg/L	Jusqu'à 15 mg/L	Jusqu'à 200 mg/L	0,05 à 0,2 mg/L	Jusqu'à 250 mg/L	Jusqu'à 1,0 mg/L	Jusqu'à 0,3 mg / L	Jusqu'à 0,05 mg/L	Jusqu'à 5 mg/L

Référence: National Secondary Drinking Water Regulations de l'EPA.

Le numéro de pièce des accessoires est indiqué ci-dessous. Consulter le catalogue des pièces et accessoires pour plus de détails.

	Kit accessoire	Filtre de remplacement		Kit de rinçage	Vanne d'isolation
Traitement AllClear	RTG20251	RTG20252		RTG20124	RTG20220AB
Disp. anti-tartre	RTG20246	RTG20247			



Alimentation en eau

Alimentation en eau

ATTENTION:

Afin de prévenir tout dommage au produit ou problème de fonctionnement, ce chauffe-eau **DOIT UNIQUEMENT** être utilisé avec une source d'eau dont les paramètres correspondent aux valeurs suivantes.

- Eau potable propre (ne doit pas contenir de produits chimiques corrosifs, de sable, de terre ni aucun autre contaminant).
- Température de l'eau au raccord d'entrée: entre 0°C (32°F) et 49°C (120°F).

- **NE PAS** inverser les raccordements d'eau chaude et d'eau froide.
- **NE PAS** raccorder ce chauffe-eau à des conduites d'eau ayant déjà été utilisées pour le chauffage des locaux. Toutes les conduites et les composantes raccordées au chauffe-eau doivent être approuvées pour l'acheminement d'eau potable.
- Avoir la qualité d'eau appropriée (voir tableau ci-dessus).

INSTRUCTIONS D'INSTALLATION

Expansion thermique

Déterminez si la canalisation d'alimentation en eau froide comporte un clapet antiretour. Vérifiez avec votre fournisseur du service d'eau. Il pourrait s'agir d'un clapet installé séparément sur la conduite ou intégré à un dispositif antirefoulement, à un réducteur de pression, à un compteur d'eau ou à un adoucisseur d'eau. Lorsqu'un clapet antiretour est installé dans la conduite d'alimentation en eau froide, on est en présence d'un "système fermé". Inversement, sans dispositif antirefoulement, on est en présence d'un système "ouvert". Lorsque l'on chauffe de l'eau, celle-ci gagne en volume, ce qui à son tour engendre une hausse de la pression dans le système d'alimentation en eau. C'est ce phénomène que l'on appelle "expansion thermique". Dans un système "ouvert", le volume supplémentaire d'eau engendré par le chauffage de l'eau dans le chauffe-eau est refoulé vers la conduite maîtresse de la municipalité, ce qui évite toute hausse de pression.

Toutefois, dans un système "fermé", le volume supplémentaire d'eau chaude ne peut se diriger vers la canalisation maîtresse, ce qui peut entraîner une hausse rapide et dangereuse de pression dans le chauffe-eau et dans le réseau d'eau de la résidence. La pression peut ainsi rapidement atteindre la valeur

de déclenchement de la soupape de sûreté, ce qui entraîne un écoulement d'eau lors de chaque cycle de chauffage de l'eau. Ce phénomène d'expansion thermique de l'eau, qui entraîne des cycles d'expansion et de contraction rapides des composantes du chauffe-eau et du réseau d'eau, peut entraîner une défaillance prématurée de la soupape de sûreté ou même du chauffe-eau.

AVIS:

Le remplacement de la soupape de sûreté ne permet pas de corriger ce problème!

Il est plutôt suggéré d'installer un réservoir d'expansion thermique sur la conduite d'alimentation en eau froide, entre le clapet antiretour et le chauffe-eau.

Le réservoir d'expansion contient une vessie d'air qui agit comme coussin d'air pour absorber une éventuelle hausse de pression du système. Cela permet d'éliminer les surpressions et le déclenchement répété de la soupape de sûreté. Pour connaître d'autres méthodes approuvées de gestion de l'expansion thermique, veuillez joindre un installateur, le fournisseur de service d'eau ou un inspecteur en plomberie.

Alimentation en eau

⚠ ATTENTION:

IMPORTANT: NE PAS chauffer directement les raccords d'eau CHAUDE ni d'eau FROIDE du chauffe-eau. Si vous comptez utiliser des raccords soudés, soudez d'abord des adaptateurs filetés aux conduites, lesquels vous visserez ensuite aux raccords du chauffe-eau. Toute chaleur appliquée aux raccords du chauffe-eau endommagera de manière irrémédiable les composantes internes du chauffe-eau.

AVIS:

Dans les climats froids, de la glace peut se former sur les raccords du chauffe-eau, avant même qu'il ne soit installé. Branchez alors le cordon d'alimentation du chauffe-eau pendant environ 10 minutes, le système de dégivrage du chauffe-eau fera fondre la glace.

Les raccordements de plomberie doivent être effectués par un plombier qualifié, en conformité avec les codes locaux.

Utilisez uniquement des matériaux approuvés.

Pour permettre au chauffe-eau de fonctionner à sa pleine capacité, il est recommandé de le raccorder à des conduites d'eau d'au moins 3/4 po (19 mm) de diamètre.

Afin de préserver l'énergie et de réduire les risques de gel, isolez les conduites d'eau CHAUDE et d'eau FROIDE. NE PAS isoler la conduite de drainage ou la soupape de sûreté.

Recirculation

Il est permis d'utiliser ce chauffe-eau dans un système à recirculation directe, à condition que la boucle comporte un thermostat de contrôle, ainsi qu'une minuterie pour mettre la pompe à l'arrêt en période hors-pointe. La pompe doit avoir une capacité d'au moins 5 GPM à une hauteur de charge

de 25 pi (7,6 m), plus la charge de la boucle. Il faut maintenir un écart de température d'au moins 10°F entre le point de consigne du thermostat de la boucle et celui du chauffe-eau.

Afin d'assurer le bon fonctionnement du chauffe-eau, suivez les directives qui suivent à propos de la pression d'alimentation en eau.

Le chauffe-eau nécessite une pression minimale d'alimentation en eau de 14 psi (97 kPa) et un débit minimal de mise en route de 0,4 GPM (1,5 LPM).

Une pression minimale d'alimentation de 40 psi (276 kPa) est requise pour atteindre le débit maximal du chauffe-eau.

Pour maximiser le rendement de l'appareil, la pression d'alimentation en eau doit être suffisante. Pression d'eau requise =

Pression min. de fonctionnement (14 psi [97 kPa])

+ Perte de charge (conduites)

+ Perte de charge au robinet

+ Marge de sécurité (plus de 5 psi [34 kPa]).

Pour alimenter des étages supérieurs, la pression d'alimentation en eau doit augmenter de (0,44 psi [3 kPa] par pied (0,305 m) de hauteur). Calculez la hauteur entre le raccord d'entrée d'eau FROIDE du chauffe-eau et le robinet d'eau CHAUDE le plus éloigné (en hauteur) du chauffe-eau (sur un étage supérieur).

Les systèmes alimentés par un puits nécessitent eux aussi une pression minimale d'alimentation de 40 psi (276 kPa). Cette pression doit demeurer constante et stable pendant que le chauffe-eau fonctionne.

Il n'est pas recommandé de pressuriser le système de façon gravitaire. En effet, un système alimenté par un réservoir en hauteur doit être dimensionné en considérant la hauteur du réservoir et le diamètre des conduites.

INSTRUCTIONS D'INSTALLATION

Installation des conduites d'eau

AVIS:

- Utilisez uniquement du ruban Teflon pour étanchéifier les raccords des conduites d'eau FROIDE et CHAUDE.
- Si la perte de charge d'une tête de douche est trop élevée, le brûleur du chauffe-eau ne se mettra pas en marche. Assurez-vous que les têtes de douche ne sont pas entartrées, cela pourrait ajouter aux pertes de charge.
- Si vous prévoyez installer une vanne de régulation thermostatique à la sortie du chauffe-eau, choisissez un modèle qui prévient la pression d'eau froide de dépasser la pression d'eau chaude.
- Lorsque plusieurs chauffe-eau sont raccordés à des distributeurs et collecteurs communs, ils DOIVENT être installés en "parallèle" et chacun de chauffe-eau doit ressentir une pression d'au moins 40 psi (276 kPa).

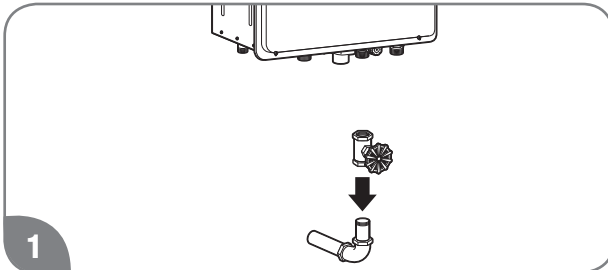

1
Installez un robinet d'arrêt manuel sur la conduite d'alimentation en eau FROIDE, à proximité du chauffe-eau. Ce robinet servira lors de l'entretien ou du drainage du chauffe-eau.

AVIS:

Il n'est pas recommandé d'utiliser des conduites dont le diamètre est inférieur à celui des raccords du chauffe-eau.

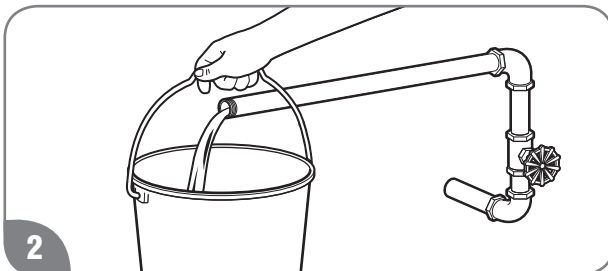

2
Avant même de raccorder le chauffe-eau à une conduite d'eau, ouvrez le robinet d'arrêt manuel. Faites couler l'eau de la conduite afin de la purger de tout éventuel contaminant (sable, débris, air, produit d'étanchéité).

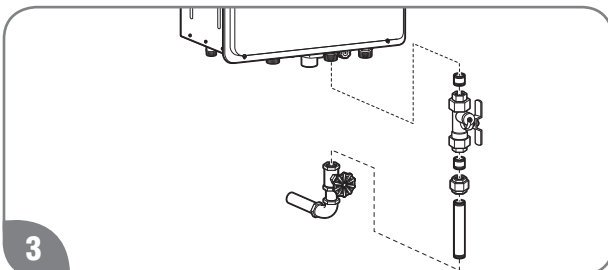

3
Installez un robinet d'arrêt manuel sur la conduite d'alimentation en eau FROIDE, à proximité du chauffe-eau.

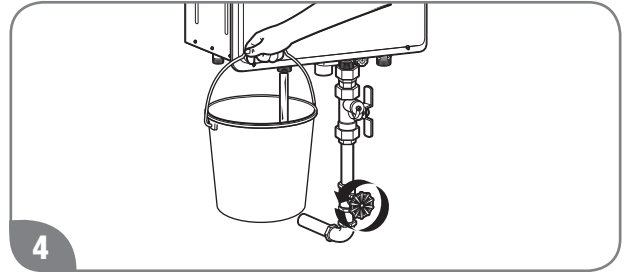

4
Ouvrez le robinet d'arrêt manuel afin de vérifier le débit d'eau qui traverse le chauffe-eau.

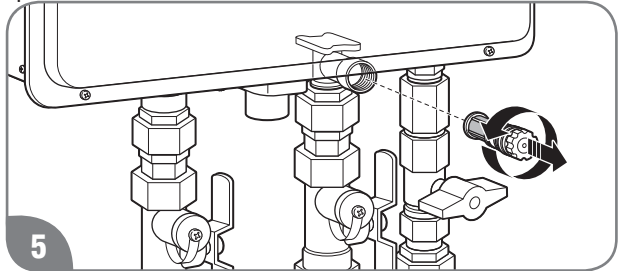

5
Refermez le robinet d'arrêt manuel, puis retirez, nettoyez et remplacez le filtre d'eau, au besoin.

AVIS:

- Assurez-vous que les conduites d'eau FROIDE et d'eau CHAUDE sont installées comme illustré. L'inversion des conduites empêchera le chauffe-eau de fonctionner.
- Le débit d'eau CHAUDE peut varier lorsque deux appels de chaleur (robinet, appareils ménagers, etc.) surviennent simultanément.
- Les conduites doivent être installées de façon ce qu'il soit possible de les purger complètement. Si les robinets d'eau chaude sont situés à une hauteur supérieure à celle du chauffe-eau, installez un robinet de vidange au point le plus bas du système.

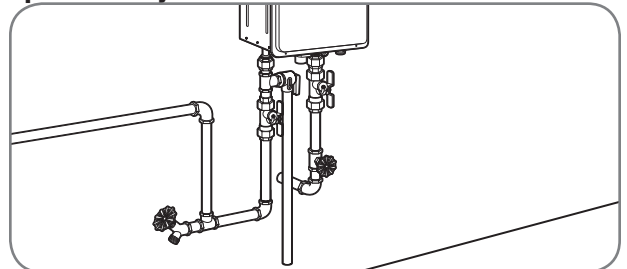

Il est recommandé d'utiliser des raccords-union et des conduites en cuivre flexible sur la dernière section des conduites d'eau FROIDE et d'eau CHAUDE; cela facilite le débranchement du chauffe-eau du système lors d'un entretien. Reportez-vous aux directives suivantes à propos de la conduite d'eau CHAUDE:

Les conduites entre le chauffe-eau et les points d'utilisation doivent être aussi courtes que possible.

L'installation des conduites d'eau doit être effectuée en conformité avec les codes locaux.

Afin de préserver l'énergie et de réduire les risques de gel, isolez les conduites d'eau CHAUDE et d'eau FROIDE. NE PAS isoler la conduite de drainage ou la soupape de sûreté.

INSTRUCTIONS D'INSTALLATION

Agencement des conduites d'eau avec kit de robinetterie

Le kit de robinetterie suggéré est compatible avec tous les modèles de chauffe-eau. Cet ensemble inclut deux robinets d'isolation, soit pour la conduite d'entrée d'eau FROIDE et de sortie d'eau CHAUDE. L'installation de cette robinetterie permet à une seule personne d'aisément exécuter divers tests diagnostiques et de rincer le système. Veuillez joindre votre distributeur ou détaillant pour vous procurer cet ensemble de robinetterie.

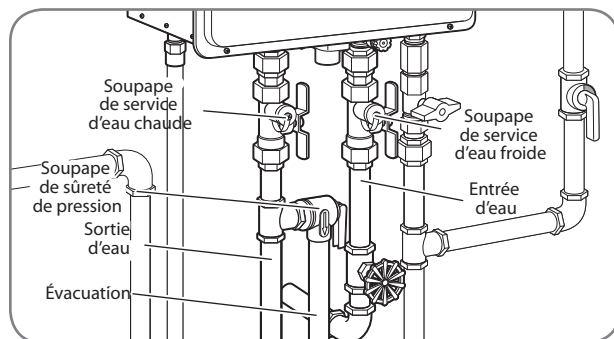

Alimentation en eau (suite)

Soupape de sûreté

Installez une soupape de sûreté contre les surpressions neuve et conforme à la norme Relief Valves and Automatic Gas Shut-Off Devices for Hot Water Supply Systems, ANSI Z21.22/CSA 4.4 sur le raccord d'eau CHAUDE, au moment de l'installation. La soupape doit être installée en conformité avec les codes locaux.

AVIS:

- La figure qui suit illustre une soupape de surpression uniquement. Si les codes locaux exigent la pose d'une soupape de sûreté combinée température et pression (T&P), il peut s'avérer nécessaire d'installer un raccord d'extension pour s'assurer que la sonde de cette soupape ne perturbe pas le flot d'eau chaude.
- La soupape de surpression fournie avec ce chauffe-eau doit être installée comme indiqué ci-dessous.
- Faites manuellement fonctionner la soupape de sûreté au moins une fois par année.
- Une décharge occasionnelle par la soupape de sûreté peut indiquer un problème avec le système d'alimentation en eau. Mettez le chauffe-eau à l'arrêt, déconnectez l'appareil et appelez un réparateur.

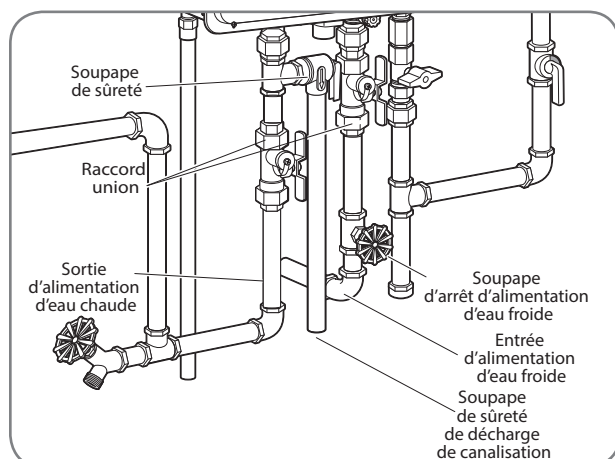

L'extrémité "sonde" de la soupape de sûreté est raccordée au raccord d'eau chaude, comme illustré ci-avant. Son extrémité de décharge doit être raccordée à un drain adéquat, afin d'éliminer les risques de dégâts d'eau.

Exigences d'installation pour assurer le fonctionnement sécuritaire du chauffe-eau:

La pression nominale de déclenchement de la soupape de sûreté ne doit pas dépasser 150 psi ou la pression de service maximale du chauffe-eau (voir la plaque signalétique, sur une paroi du chauffe-eau.

La puissance nominale de déclenchement de la soupape de sûreté, en BTU/h, ne doit pas dépasser la puissance nominale du chauffe-eau (voir la plaque signalétique, sur une paroi du chauffe-eau.

N'installez jamais aucune robinetterie entre la soupape de sûreté et le chauffe-eau.

Toute décharge de la soupape de sûreté doit être canalisée vers un drain adéquat. Utilisez une conduite approuvée pour l'acheminement d'eau chaude.

Les conduites d'eau CHAUDE et d'eau FROIDE doivent être isolées jusqu'aux raccords du chauffe-eau. Voir page 51.

Le diamètre de la conduite de décharge ne peut être INFÉRIEUR à celui de la soupape de sûreté. La conduite de décharge doit être orientée vers le bas, afin de permettre sa vidange complète et celle de la soupape.

L'extrémité du tuyau de décharge ne doit pas être filetée ni dissimulée et doit être protégée du gel. Enfin, la conduite de décharge ne doit comporter aucune robinetterie ou restriction, ni aucun raccord réducteur.

INSTRUCTIONS D'INSTALLATION

Isolation des conduites d'eau chaude et d'eau froide

⚠️ AVERTISSEMENT:

- Si l'isolant n'est pas approuvé pour une exposition aux éléments extérieurs, installez un conducteur chauffant ou l'équivalent, afin d'éviter le gel des conduites.
- NE PAS isoler ou bloquer l'orifice d'une soupape de sûreté installée au raccord de sortie d'eau chaude.
- Le gel des conduites risque d'endommager les conduites ou le chauffe-eau, ce qui peut causer des fuites ou un mauvais fonctionnement.

AVIS:

Les conduites d'alimentation en eau chaude et en eau froide doivent être isolées afin de leur procurer une protection supplémentaire contre le gel.

Pour maximiser l'efficacité énergétique du système, isolez les conduites comme indiqué dans l'illustration, isolez les conduites jusqu'aux raccords du chauffe-eau. NE PAS recouvrir la robinetterie ou la soupape de sûreté.

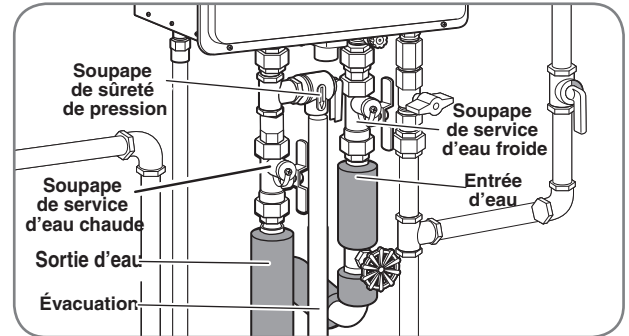

Plomberie



Raccord d'évacuation

Drainage de la condensation

Assurez-vous que toute condensation puisse s'évacuer vers un drain de capacité suffisante, afin d'éviter toute accumulation d'eau dans le chauffe-eau. Dans les climats froids, prenez les précautions nécessaires pour éviter le gel du tuyau d'évacuation de la condensation.

La condensation doit être drainée selon les exigences et codes locaux.

En cas de blocage du système d'évacuation de la condensation, un code d'erreur s'affiche sur le thermostat. Le cas échéant, le système de condensation doit être débloqué.

Utilisez uniquement des conduits en PVC, CPVC ou en boyau flexible pour l'évacuation de la condensation.

Le conduit d'évacuation de la condensation doit être d'un diamètre égal ou supérieur au raccord de collecte de la condensation.

Le conduit d'évacuation doit être aussi court que possible et maintenir une pente descendante jusqu'à son extrémité.

L'extrémité du conduit d'évacuation doit être à l'air libre. Son extrémité ne doit pas être immergée dans l'eau ou toute autre substance.

NE PAS directement raccorder le conduit d'évacuation à un égout.

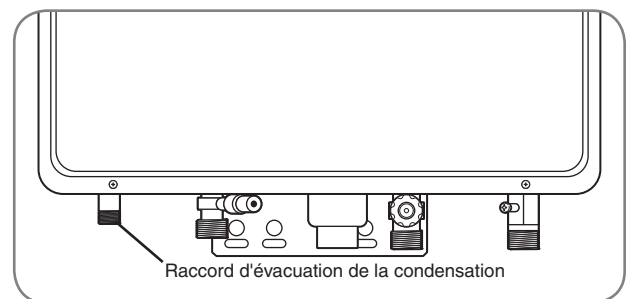
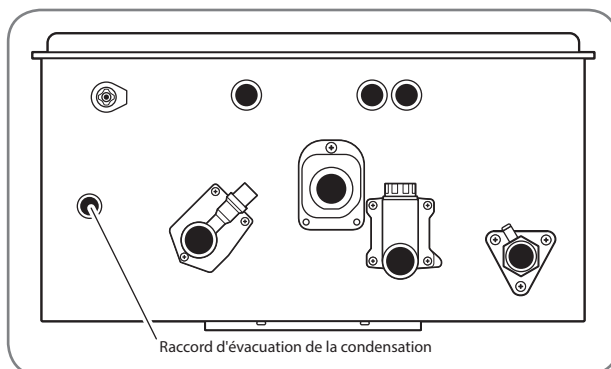

INSTRUCTIONS D'INSTALLATION



Alimentation en gaz

Système d'alimentation en gaz

⚠ AVERTISSEMENT:

NE PAS tenter de convertir ce chauffe-eau à un type de carburant différent de celui indiqué sur sa plaque signalétique, cela pourrait endommager le produit, provoquer un mauvais fonctionnement, réduire son rendement, causer un incendie ou une explosion pouvant entraîner de graves blessures ou la mort.

AVIS:

- L'installation des conduites de gaz doit être conforme aux exigences du fournisseur de gaz et des codes locaux ou, en l'absence de codes locaux, en conformité avec l'édition en vigueur du « National Fuel Gas Code » (ANSI Z223.1/NFPA 54) ou du « Code d'installation du gaz naturel et du propane » (CAN/CSA-B149.1).
- Appliquez un composé d'étanchéité pour filets homologué à toutes les extrémités mâles filetées. Ce composé doit être certifié pour une utilisation avec le gaz propane.
- Afin d'assurer le bon fonctionnement du chauffe-eau, les conduites de gaz doivent être correctement dimensionnées.
- Si le raccordement est effectué à l'aide d'un tuyau de raccordement souple, son diamètre interne doit être d'au moins 3/4 po et sa capacité en BTU/h doit être au moins égale à la puissance absorbée maximale (en BTU/h) du chauffe-eau. Voir les instructions du fabricant pour plus d'information. Il n'est pas recommandé d'utiliser un tuyau de raccordement souple d'une longueur supérieure à 36 po (914 mm).
- NE PAS utiliser de force excessive lors du serrage des raccords de tuyauterie. L'application d'une force excessive risque d'endommager le chauffe-eau, notamment lorsque du ruban Teflon est utilisé.

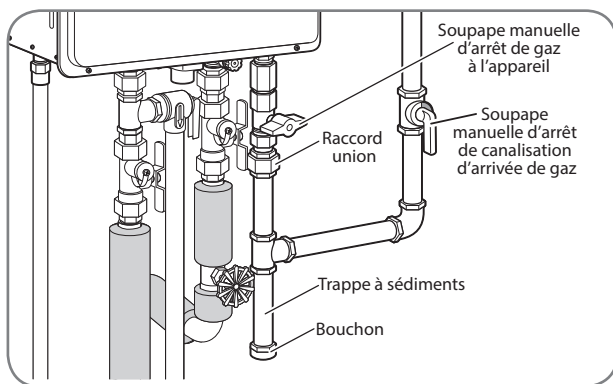

Canalisation de gaz

Dimensionnement de la tuyauterie – Le système d'approvisionnement en gaz doit être correctement dimensionné afin d'assurer le bon fonctionnement de ce chauffe-eau sans réservoir et celui de tous les autres appareils au gaz. Un dimensionnement insuffisant de certaines composantes du système d'approvisionnement en gaz (compteur, régulateur, conduites) peut entraîner le mauvais fonctionnement des appareils au gaz. Une pression d'alimentation insuffisante peut causer l'extinction de la veilleuse, un arrêt d'urgence ou un mauvais fonctionnement, ce qui peut entraîner la défaillance de l'appareil, une mauvaise combustion, l'émission de monoxyde de carbone, la formation de suie ou un incendie. Le dimensionnement du réseau est effectué en fonction du type de gaz, de la perte de pression du réseau, de la pression à l'entrée du réseau et du type de tuyau utilisé. Pour dimensionner la tuyauterie aux États-Unis, reportez-vous au National Fuel Gas Code, (NFPA 54, ANSI Z223.1). Pour dimensionner la tuyauterie au Canada, reportez-vous au Code d'installation du gaz naturel et du propane CAN/CSA B149.1.

Ces instructions simplifiées concernent uniquement les systèmes à basse pression fabriqués en tuyaux d'acier Schedule 40. Pour les systèmes hybrides au gaz, les conduites maîtresses à haute pression avec régulateur aux appareils, le système à tuyaux TAIO (tubes en acier inoxydable ondulé) ou les systèmes au propane, veuillez consulter le manuel de leur fabricant respectif.

Établissez la capacité du régulateur et du compteur d'abonné.

Trouvez la capacité en BTU/h de chaque appareil raccordé au système. Cette information se trouve sur la plaque signalétique de chaque appareil. Prenez la puissance totale de tous les appareils (en BTU/h) et divisez-la par la densité énergétique du carburant (1024 pour le gaz naturel; 2,546 pour le propane). Ce calcul vous donne le nombre de pieds cubes consommé par heure par le système.

Le régulateur/compteur d'abonné comporte une plaque signalétique indiquant sa capacité en pieds cubes par heure. Si le volume de gaz requis par le système est supérieur à la capacité indiquée sur le régulateur/compteur d'abonné, veuillez joindre le fournisseur de service du gaz pour qu'il mette à niveau votre réseau.

$$\text{Pieds cubes par heure (CFH)} = \frac{\text{Puissance absorbée par le chauffe-eau (BTU/h)}}{\text{Pouvoir calorifique du gaz (BTU/pi}^3\text{)}}$$



Alimentation en gaz (suite)

Dimensionnement du diamètre des conduites.

Le système de gaz est conçu pour fonctionner jusqu'à une certaine perte de pression maximale. Si la perte de pression est supérieure à la perte de pression admissible, cela peut entraîner un dysfonctionnement des appareils au gaz. Le National Fuel Gas Code (NFPA 54, ANSI Z223.1 2012) prévoit trois niveaux de perte de pression pour le gaz naturel, soit 0,3 po c.e., (voir Tableau 2); 0,5 po c.e., (voir Tableau 3) et 3,0 po c.e., (voir Tableau 4). Dans le cas du propane, une seule perte de pression de 0,5 po c.e. est admissible (voir Tableau 5). Pour une installation canadienne, la perte de pression maximale admissible est de 0,5 po c.e., (voir Tableau 3).

À l'aide d'un manomètre, mesurez la pression d'alimentation en gaz à l'entrée du système. Pour un système au gaz naturel, si la pression d'alimentation est inférieure à 8,0 po c.e., utilisez le Tableau 2 ou 3 pour dimensionner la tuyauterie. Utilisez uniquement le Tableau 4 si la pression d'alimentation en gaz est supérieure à 8,0 po c.e. NE PAS utiliser le Tableau 4 pour les installations canadiennes.

Le système de tuyauterie du gaz se compose d'une conduite principale raccordée au régulateur/compteur d'abonné et de conduites secondaires (embranchements) qui desservent les appareils. Un embranchement peut alimenter plus d'un appareil.

La conduite principale doit pouvoir fournir la capacité totale de tous les appareils au gaz qui y sont raccordés. De la même façon que vous avez vérifié le dimensionnement du régulateur/compteur d'abonné, prenez la puissance totale de tous les appareils (en BTU/h) desservis par la conduite principale et divisez-la par la densité énergétique du carburant (1024 pour le gaz naturel; 2,546 pour le propane). Ce calcul vous donne le nombre de pieds cubes consommé par heure par la conduite principale. Mesurez la longueur totale de la conduite, puis reportez-vous aux Tableaux 2, 3 ou 4 et trouvez le nombre le plus près, mais supérieur à votre calcul de capacité requise (pieds cubes par heure). Cela vous donnera le diamètre minimal de la conduite principale.

Chacun des embranchements doit lui aussi être correctement dimensionné, en fonction des appareils qui y sont raccordés. Si un embranchement alimente plus d'un appareil, calculez la puissance totale consommée par celui-ci et divisez ce résultat par la densité énergétique du carburant. Reportez-vous ensuite aux Tableaux 2, 3 ou 4 et trouvez le nombre le plus près, mais supérieur à votre calcul de capacité requise (pieds cubes par heure) pour cet embranchement. Cela vous permettra d'établir le diamètre minimal de la conduite de l'embranchement.

Considérations finales

Si ce nouveau chauffe-eau en remplace un ancien, il est important de vérifier la capacité du système d'alimentation en gaz. Vérifiez la capacité du régulateur/compteur d'abonné, les longueurs et diamètres de conduites.

Un système d'alimentation en gaz incorrectement dimensionné entraînera des difficultés de fonctionnement du chauffe-eau et des autres appareils raccordés au système.

Il est possible d'utiliser un tuyau de raccordement flexible dont la capacité en BTU/h est égale ou supérieure à la capacité du chauffe-eau (vérifiez sur son étiquette d'identification). Un tuyau de raccordement sous-dimensionné entraînera des difficultés de fonctionnement du chauffe-eau.

Il est possible de se raccorder à un système d'alimentation en gaz composé de conduites d'un demi-pouce. D'abord, la pression du système doit être de 8,0 po c.e. ou plus. Ensuite, la capacité de la conduite doit être suffisante, tel qu'indiqué dans le Tableau 4. Si les conduites existantes sont sous-dimensionnées, cela pourrait causer une perte de pression supérieure à 3,0 po c.e., ce qui pourrait entraîner des difficultés de fonctionnement du chauffe-eau et des autres appareils raccordés au système.

INSTRUCTIONS D'INSTALLATION



Alimentation en gaz (suite)

Pour obtenir les séries complètes des Tableaux de capacité, reportez-vous à: États-Unis, l'édition en vigueur du National Fuel Gas Code, NFPA 54; au Canada, l'édition en vigueur du Code d'installation du gaz naturel et du propane CAN/CSA B149.1.

Tableau 2 - Dimensionnement des tubes - Gaz naturel					
Tube en acier Schedule 40 Pression d'alimentation: moins de 2 psi (55 po c.e.) Chute de pression admissible: 0,3 po c.e. Densité relative: 0,60 (Capacité en pieds cubes par heure)					
Lon- gueur	Diamètre du tube (po)				
	½	¾	1	1¼	1½
10	131	273	514	1 060	1 580
20	90	188	355	726	1 090
30	72	151	284	583	873
40	62	129	243	499	747
50	55	114	215	442	662
60	50	104	195	400	600
70	46	95	179	368	552
80	42	89	167	343	514
90	40	83	157	322	482
100	38	79	148	304	455
Données de ce tableau tirées de NFPA 54, ANSI Z223.1 - 2012 Table 6.2(c)					

Tableau 3 - Dimensionnement des tubes - Gaz naturel					
Tube en acier Schedule 40 Pression d'alimentation: moins de 2 psi (55 po c.e.) Chute de pression admissible: 0,5 po c.e. Densité relative: 0,60 (Capacité en pieds cubes par heure)					
Lon- gueur	Diamètre du tube (po)				
	½	¾	1	1¼	1½
10	172	360	678	1 390	2 090
20	118	247	466	957	1 430
30	95	199	374	768	1 150
40	81	170	320	657	985
50	72	151	284	583	873
60	65	137	257	528	791
70	60	126	237	486	728
80	56	117	220	452	677
90	52	110	207	424	635
100	50	104	195	400	600
Données de ce tableau tirées de NFPA 54, ANSI Z223.1 - 2012 Table 6.2(c)					

Tableau 4 - Dimensionnement des tubes - Gaz naturel					
Tube en acier Schedule 40 Pression d'alimentation: 8,0 po c.e. ou plus, mais moins de 2 psi (55 po c.e.) Chute de pression admissible: 3,0 po c.e. Densité relative: 0,60 (Capacité en pieds cubes par heure)					
Lon- gueur	Diamètre du tube (po)				
	½	¾	1	1¼	1½
10	454	949	1 787	3 669	5 497
20	312	652	1 228	2 522	3 778
30	250	524	986	2 025	3 778
40	214	448	844	1 733	2 597
50	190	387	748	1 536	2 302
60	172	360	678	1 392	2 085
70	158	331	624	1 280	1 919
80	147	308	580	1 191	1 785
90	138	289	544	1 118	1 675
100	131	273	514	1 056	1,582
Données de ce tableau tirées de NFPA 54, ANSI Z223.1 - 2012 Table 6.2(c)					

Tableau 5 - Dimensionnement des tubes - Propane non dilué					
Tube en acier Schedule 40 Pression d'alimentation : 11 po c.e. Chute de pression admissible: 0,5 po c.e. Densité relative: 1,5 (Capacité en pieds cubes par heure)					
Lon- gueur	Diamètre du tube (po)				
	½	¾	1	1¼	1½
10	291	608	1 150	2 350	3 520
20	200	418	787	1 620	2 420
30	160	336	632	1 300	1 940
40	137	287	541	1 110	1 660
50	122	255	480	985	1 480
60	110	231	434	892	1 340
80	101	212	400	821	1 230
100	94	197	372	763	1 140
125	89	185	349	716	1 070
150	84	175	330	677	1 010
Données de ce tableau tirées de NFPA 54, ANSI Z223.1 - 2012 Table 6.2(c)					

INSTRUCTIONS D'INSTALLATION



Alimentation en gaz (suite)

Raccordements de gaz

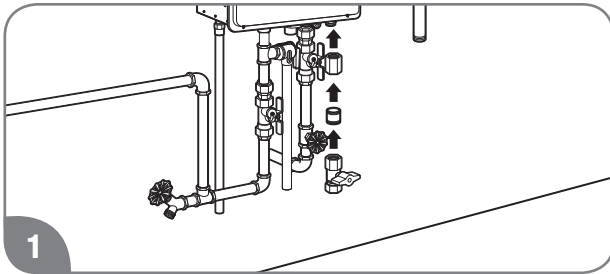

1
Installez le robinet d'arrêt manuel du gaz directement au raccord du chauffe-eau. Ce robinet est fourni avec le chauffe-eau.

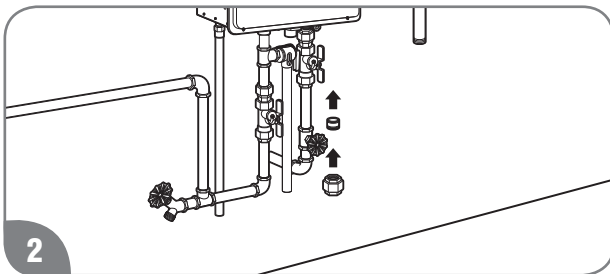

2
Branchez un raccord-union ou un tuyau de raccordement semi-rigide ou flexible pour appareils au gaz certifié ANSI au raccord libre du robinet d'arrêt manuel du chauffe-eau. Les codes National Fuel Gas Code, ANSI Z223.1 et CAN/CSA B149.1 exigent la pose d'un robinet d'arrêt manuel du gaz.

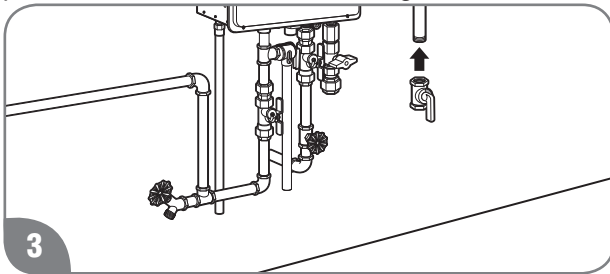

3
Installez un robinet d'arrêt manuel à l'extrémité de la conduite d'alimentation en gaz.

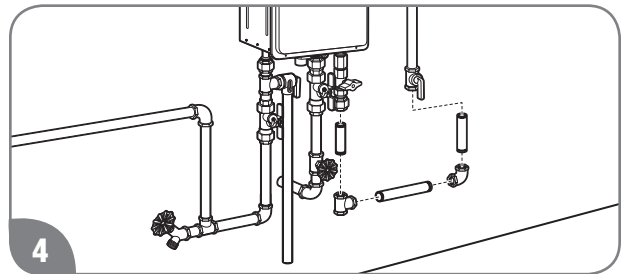

4
Utilisez des raccords et tubes correctement dimensionnés pour construire le dernier segment jusqu'au chauffe-eau.

AVIS:

La conduite d'alimentation en gaz doit avoir un diamètre d'au moins 3/4 po (19 mm) et être fabriquée en acier ou tout autre matériau autorisé.

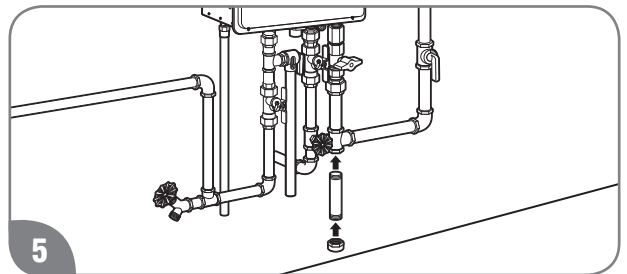

5
Installez un collecteur de sédiments sur la plus basse partie de la conduite d'alimentation.

La pression d'alimentation en gaz du chauffe-eau ne doit PAS excéder 10,5 po c.e. (2,6 kPa) pour le gaz naturel et 13 po c.e. (3,2 kPa) pour le propane. La plaque signalétique du chauffe-eau indique la pression minimale d'alimentation requise lorsque le brûleur est allumé. Si la conduite d'alimentation en gaz est sous- ou surpressurisée, veuillez joindre le fournisseur de service du gaz pour qu'il corrige la situation.

INSTRUCTIONS D'INSTALLATION

Essai d'étanchéité

⚠AVERTISSEMENT:

N'utilisez jamais une flamme nue pour effectuer un essai d'étanchéité; cela pourrait causer des dommages ou entraîner de graves blessures ou la mort.

Le chauffe-eau et tous ses raccords **DOIVENT** subir un essai d'étanchéité à la pression de service normale, avant la mise en service du chauffe-eau. Il faut aussi vérifier l'étanchéité des raccords assemblés à l'usine.

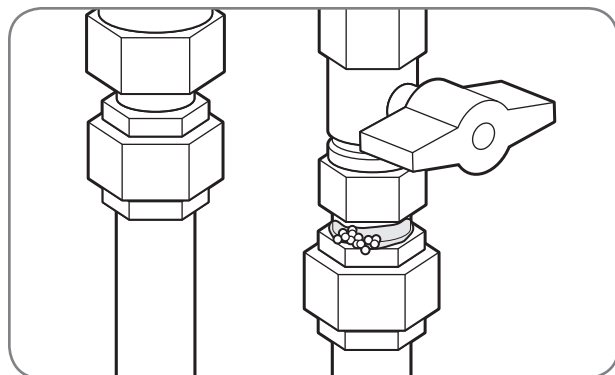

- Ouvrez le robinet d'arrêt manuel situé à proximité du chauffe-eau.
- Appliquez une solution savonneuse pour vérifier l'étanchéité de tous les raccords. L'apparition de bulles indique la présence d'une fuite devant être immédiatement colmatée.
- Appelez un technicien d'entretien qualifié.

Essai de pression du système d'alimentation en gaz

⚠AVERTISSEMENT:

Si la pression d'alimentation en gaz ne respecte pas les plages admissibles: 4,0" c.e. (1,0 kPa) à 10,5" c.e. (2,6 kPa) pour le gaz naturel; 8,0" c.e. (2,0 kPa) à 13,0" c.e. (3,2 kPa) pour le propane, installez un régulateur de pression pour maintenir la pression à une valeur admissible.

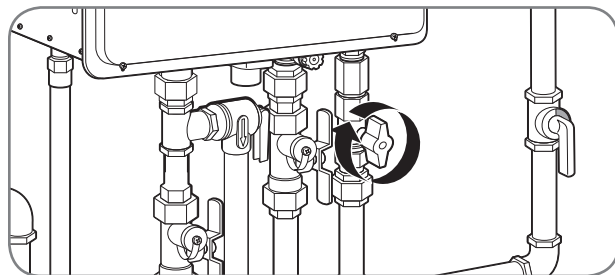

Le chauffe-eau et son robinet d'arrêt manuel doivent être débranchés du réseau d'alimentation en gaz lors de tout essai d'étanchéité effectué à une pression supérieure à 1/2 psi (3,5 kPa).

Lorsque l'essai d'étanchéité est effectué à une pression de 0,5 psi (3,5 kPa) ou moins, le chauffe-eau peut être isolé du réseau d'alimentation en gaz à l'aide du robinet d'arrêt manuel du gaz.

INSTRUCTIONS D'INSTALLATION



Alimentation en gaz (suite)

Installation à haute altitude

Le chauffe-eau est certifié pour une installation jusqu'à une altitude de 2000 pi (610 m) au-dessus du niveau de la mer. La puissance du chauffe-eau est basée sur une utilisation au niveau de la mer. À une altitude plus élevée, la puissance produite peut être inférieure que la valeur indiquée sur la plaque signalétique en raison de la pression intérieure de gaz naturel ou de propane.

AVIS:

Lors d'une installation à une altitude supérieure à 2000 pi (610 m), veuillez joindre un technicien d'entretien qualifié pour qu'il effectue les réglages appropriés. Voir pp. 72 et 73 pour plus d'informations.

⚠️ AVERTISSEMENT:

NE PAS installer ce chauffe-eau à une altitude supérieure à 2000 pi (610 m) sans lui apporter les réglages appropriés. Veuillez joindre votre fournisseur du service du gaz, le vendeur du chauffe-eau ou le service à la clientèle de Rheem, dont le numéro est indiqué à la page 26, dans la section "Pour obtenir de l'aide".



Alimentation électrique

⚠️ DANGER:

Risque d'électrocution – Avant d'effectuer tout entretien, coupez l'alimentation électrique du chauffe-eau, directement au panneau électrique (interrupteur principal ou disjoncteur de la dérivation). Le non-respect de cette directive peut entraîner de graves blessures ou la mort.

⚠️ AVERTISSEMENT:

Les raccordements électriques et les mises à la masse doivent être conformes aux codes électriques locaux ou, en l'absence de codes locaux, en conformité avec, aux États-Unis, le National Electrical Code (ANSI/NFPA 70) ou au Canada, le Code canadien de l'électricité (CAN/CSA C22.1, première partie).

⚠️ ATTENTION:

Il est recommandé de clairement étiqueter tous les câbles avant de les déconnecter. Un mauvais raccordement peut endommager le produit ou entraîner un fonctionnement dangereux, ce qui peut entraîner de graves blessures. Assurez-vous du bon fonctionnement du chauffe-eau à la suite de tout entretien.

AVIS:

- NE PAS alimenter le chauffe-eau en électricité avant d'avoir terminé l'installation du système de ventilation (voir la section Ventilation aux pages 34–46).
- Attendez pendant 90 secondes, à la suite du raccordement électrique initial, avant de mettre le chauffe-eau en marche.

La consommation électrique peut atteindre 100 W en service normal, 3 à 5 W en attente et jusqu'à 200 W lorsque le système de dégivrage est en fonction.

Cordon d'alimentation

Ce chauffe-eau nécessite une alimentation électrique de 120 VCA, 60 Hz, 2 A.

Il est recommandé de raccorder le chauffe-eau à un circuit

de dérivation exclusif. NE PAS raccorder le chauffe-eau à un circuit protégé par un DDFT (fautes de terre) ou DPAA (anti-arcs). Il est possible de raccorder plus d'un appareil au circuit, jusqu'à concurrence de sa capacité.

NE PAS pas alimenter par l'entremise d'une fiche à 2 ou à 3 lames. Ne PAS connecter à une barre d'alimentation ou à un adaptateur de prise électrique.

Tous les chauffe-eau à évacuation directe (DV) sont munis d'un cordon électrique à fiche à trois lames. Utilisez uniquement ce cordon électrique et branchez-le à une prise électrique mise à la masse.

Les modèles extérieurs ne sont pas munis d'un cordon électrique. Ils doivent être directement raccordés à un circuit de dérivation mis à la masse.

Laissez toute longueur superflue du cordon d'alimentation à l'extérieur du chauffe-eau.

Si les codes locaux exigent un raccordement direct, consultez les instructions "Raccordement électrique direct", ci-après.

Raccordement électrique direct

Les raccordements électriques devraient être effectués par un électricien qualifié, selon les codes locaux.

Le chauffe-eau requiert une alimentation électrique de 120 VCA/60 Hz correctement mise à la masse. Il est possible de raccorder plus d'un appareil au circuit, jusqu'à concurrence de sa capacité.

NE PAS mettre à la masse le chauffe-eau par l'entremise des conduites d'eau, de gaz, de câbles téléphoniques, de parafoudre ou de tout autre circuit muni d'un DDFT (fautes de terre) ou DPAA (anti-arcs).

Le circuit d'alimentation 120 VCA doit être muni d'un interrupteur Marche/Arrêt.

Effectuez le raccordement électrique du chauffe-eau exactement comme illustré dans le schéma de câblage. Ce schéma de câblage se trouve aussi sur la paroi intérieure du couvercle du chauffe-eau.

Le chauffe-eau est muni d'une vis verte de continuité des masses.

Raccordez le conducteur sous tension au conducteur noir et le conducteur de neutre au conducteur blanc.

INSTRUCTIONS D'INSTALLATION

Schéma de câblage

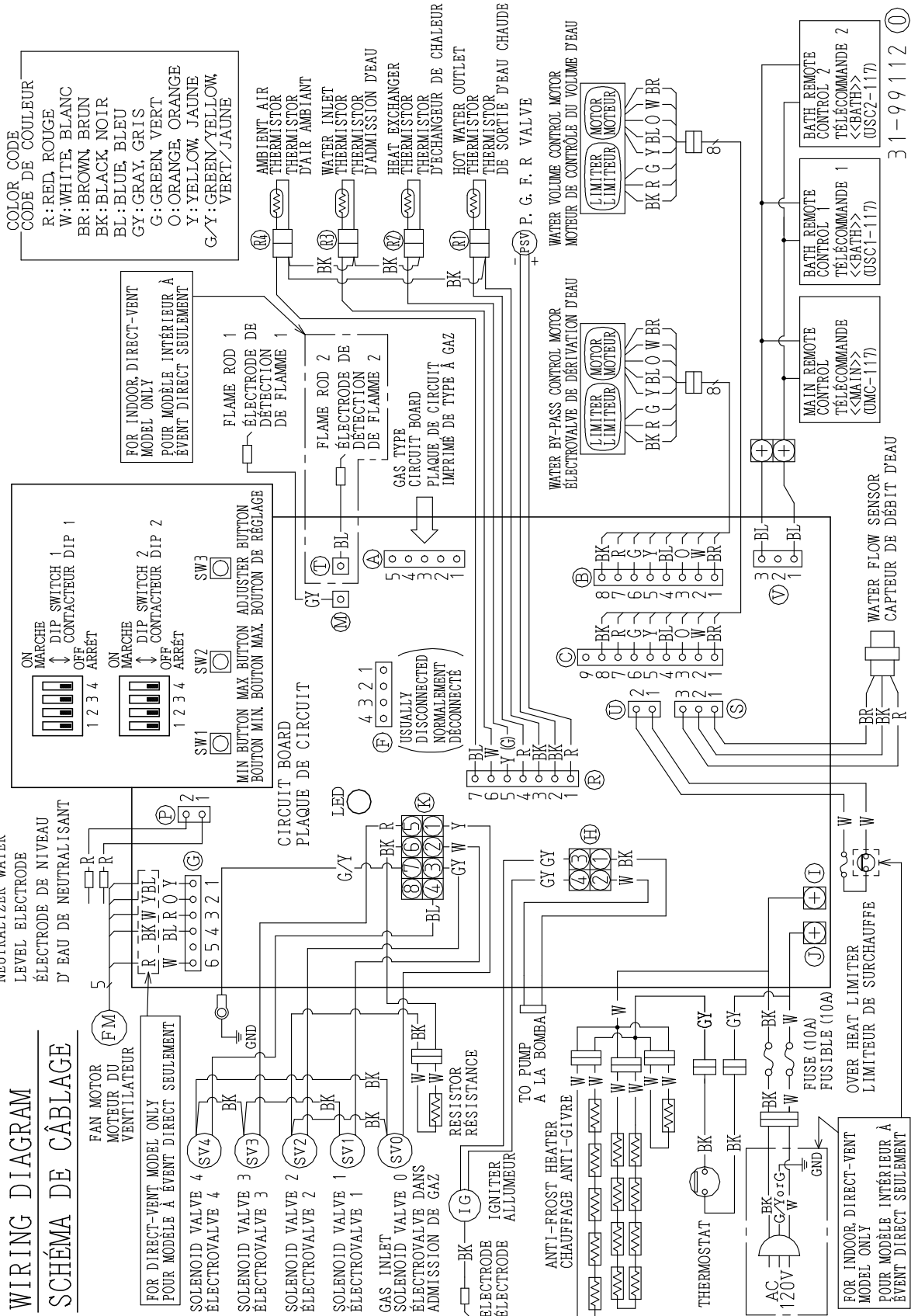

INSTRUCTIONS D'INSTALLATION



Alimentation électrique (suite)

Sélection du thermostat et emplacement

⚠️ AVERTISSEMENT:

Les raccordements électriques et les mises à la masse doivent être conformes aux codes électriques locaux ou, en l'absence de codes locaux, en conformité avec, aux États-Unis, le National Electrical Code (ANSI/NFPA 70) ou au Canada, le Code canadien de l'électricité (CAN/CSA C22.1, première partie).

AVIS:

Le thermostat fourni possède une température de consigne maximale de 120°F (49°C). Le thermostat MAIN (UMC-117) peut permettre la production d'eau jusqu'à 140°F (60°C) dans les applications résidentielles et jusqu'à 185°F (85°C) dans les applications commerciales*. Ces réglages doivent être uniquement effectués par un technicien qualifié.

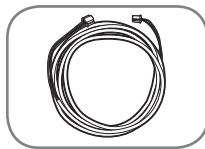

- Un câble optionnel (EZ Link Cable™) est offert séparément pour relier deux chauffe-eau.



- NE PAS tenter de désassembler le thermostat. Les thermostats sont scellés et calibrés avec précision afin d'assurer le bon fonctionnement du chauffe-eau.

Chaque chauffe-eau est fourni avec un thermostat. Il est possible d'acheter d'autres thermostats pour contrôler le système. Les thermostats offerts sont présentés dans le tableau ci-dessous. Il est possible d'utiliser jusqu'à trois thermostats pour contrôler un chauffe-eau. Il n'est possible d'utiliser aucun autre thermostat que ceux suggérés pour contrôler le chauffe-eau.

Veillez considérer les éléments suivants avant de sélectionner l'emplacement d'installation du thermostat:



- NE PAS installer le thermostat à l'extérieur du bâtiment où en tout lieu où il pourrait être exposé à l'humidité.



- Évitez d'installer le thermostat dans les lieux suivants/les conditions suivantes:
 - Lieu exposé à la chaleur.
 - Lieu exposé à la vapeur.
 - Lieu exposé aux hydrocarbures.
 - Lieu exposé au rayonnement direct du soleil.
 - Lieu où sont entreposés des produits inflammables.

Positionnez le thermostat hors de la portée des enfants. Le thermostat doit être installé dans un lieu accessible (p.ex.: cuisine, salle de lavage, cuisine ou à proximité du chauffe-eau).

La distance maximale de câble entre le chauffe-eau et le thermostat est de 195 pi (59 m).

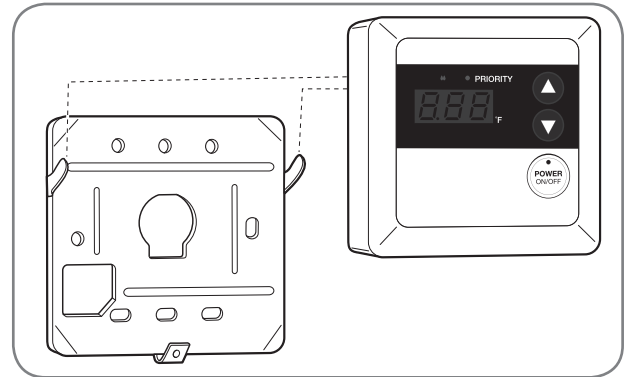

Électricité

N° modèle thermostat	Description thermostat	Plage de réglage de la température	Comment l'obtenir
UMC-117	MAIN	100°F–120°F (38°C–49°C)	Réglage d'usine
		85°F (29°C)	Technicien qualifié
		125°F–140°F (52°C–60°C)	Applications résidentielles
		85°F (29°C) 125°F–185°F (52°C–85°C)	Technicien qualifié Applications commerciales*
USC1-117	BATH 1	100°F–120°F (38°C–49°C)	Option (vendu séparément)
		85°F (29°C)	Réglage par technicien qualifié
USC2-117	BATH 2	100°F–120°F (38°C–49°C)	Option (vendu séparément)
		85°F (29°C)	Réglage par technicien qualifié
MIC-6 ou MIC-185** Multi	Multi chauffe-eau		Option (vendu séparément)

*Un kit de conversion commercial est offert pour atteindre une température de 185°F (85°C).

**Dans une installation multi chauffe-eau, un thermostat principal raccordé à un thermostat multi chauffe-eau (MIC-6 ou MIC-185) a priorité sur les autres thermostats.

INSTRUCTIONS D'INSTALLATION

Installation du thermostat

⚠️ AVERTISSEMENT:

Les raccordements électriques et les mises à la masse doivent être conformes aux codes électriques locaux ou, en l'absence de codes locaux, en conformité avec, aux États-Unis, le National Electrical Code (ANSI/NFPA 70) ou au Canada, le Code canadien de l'électricité (CAN/CSA C22.1, première partie).

AVIS:

Le câble du thermostat doit être de type CL3R/CMR (câble de sécurité blindé) de calibre 18 AWG ou l'équivalent; non polarisé.

Il n'est pas recommandé d'acheminer du câble exposé.

NE PAS appliquer de produit d'étanchéité au câble du thermostat.

NE PAS utiliser de câble réseau, téléphonique ou à paire torsadée.

Raccordement mural du thermostat MAIN (UMC-117):

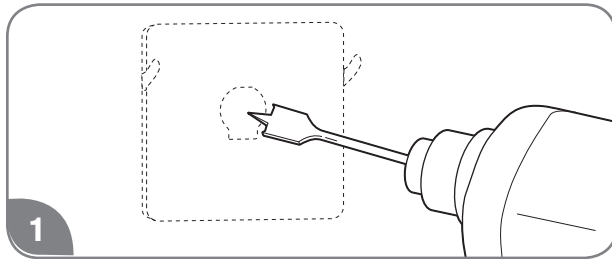

Percez un trou de 1 à 1-1/2 po (25 à 38 mm) au centre de l'emplacement choisi. Acheminez le câble entre le thermostat et le chauffe-eau.

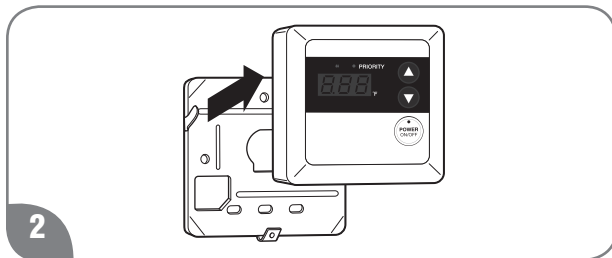

Séparez le thermostat de sa plaque de montage.

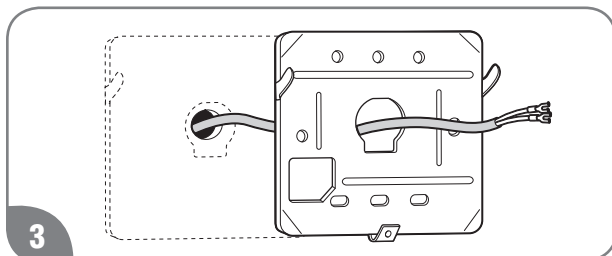

Acheminez le câble du thermostat à travers la grande ouverture à l'arrière de la plaque de montage.

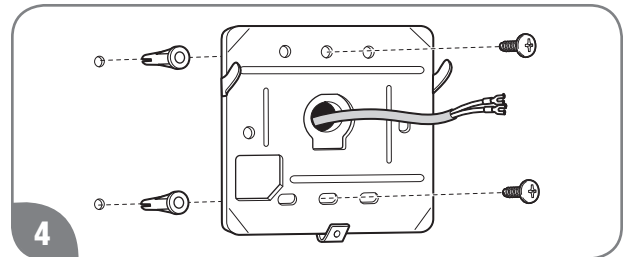

Fixez la plaque de montage murale à l'aide d'ancrages muraux et de vis appropriées.

AVIS:

Les languettes de la plaque de montage doivent être orientées en direction opposée du mur.

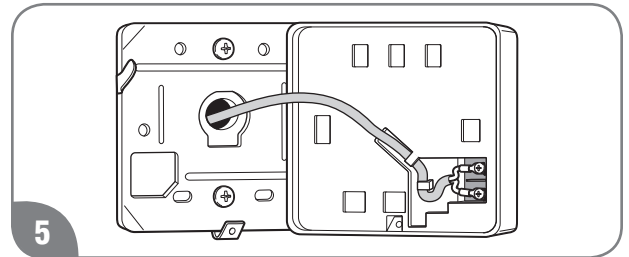

Connectez le câble du thermostat au thermostat.

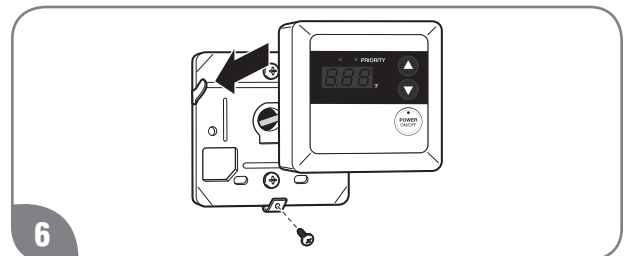

Accrochez le thermostat à la plaque de montage.

AVIS:

Les languettes de la plaque de montage doivent s'aligner avec les onglets correspondants à l'arrière du thermostat.

Fixez le thermostat à sa plaque murale en insérant et vissant une vis dans la languette du bas.

AVIS:

NE PAS tenter de raccorder le câble du thermostat ou le thermostat au chauffe-eau lorsqu'il est alimenté en électricité, cela pourrait endommager le chauffe-eau. **NE PAS** couper ou dénuder le câble du thermostat lorsqu'il est raccordé au chauffe-eau.

INSTRUCTIONS D'INSTALLATION



Alimentation électrique (suite)

Raccordement du thermostat au chauffe-eau:

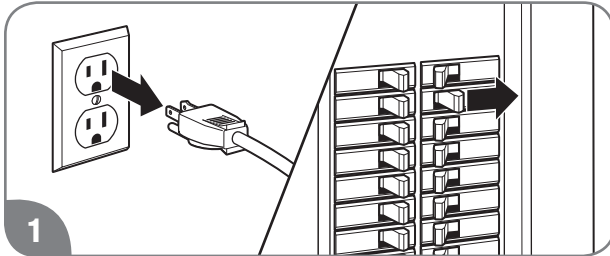

Assurez-vous que l'alimentation électrique du chauffe-eau est coupée.

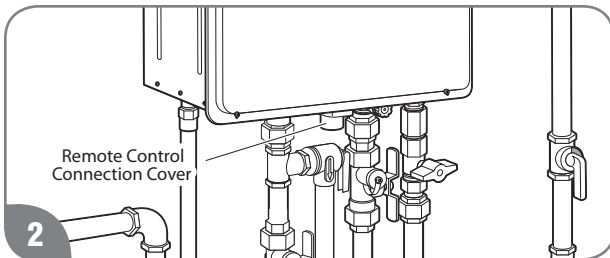

Desserrez la vis du couvercle du boîtier de jonction du thermostat. Le couvercle du boîtier de jonction du thermostat est en plastique blanc.

AVIS:

NE PAS RETIRER LE PANNEAU AVANT. Les câbles du thermostat se raccordent au bas de l'appareil.

Aucun terminal ou point de raccordement n'est accessible à l'intérieur du thermostat.

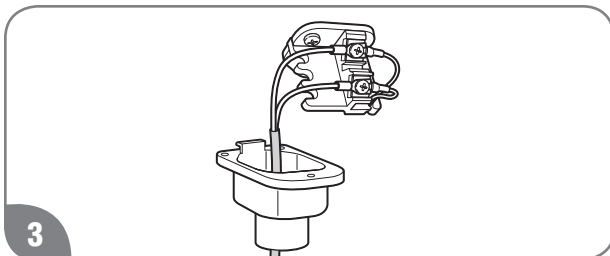

Connectez les câbles d'extension du thermostat aux terminaux de connexion.

AVIS:

Les terminaux du thermostat ne sont pas polarisés.

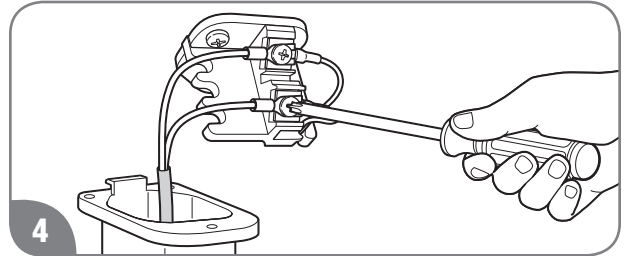

Serrez fermement à la main les vis des terminaux.

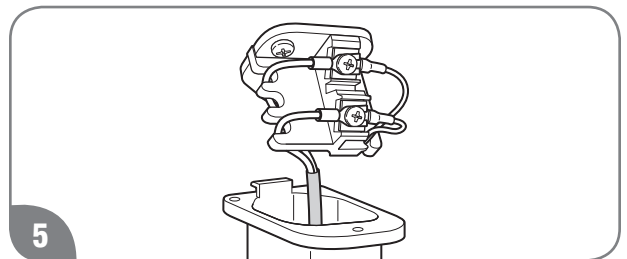

Acheminez le câble d'extension du thermostat dans la fente située sur la paroi de la base de raccordement.

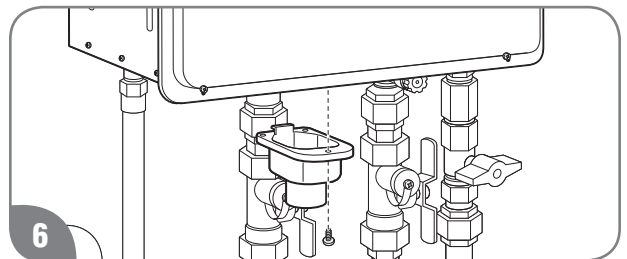

Réinstallez le couvercle de la boîte de jonction du thermostat et fixez-le en place avec une vis.

AVIS:

NE PAS alimenter le chauffe-eau en électricité avant d'avoir terminé l'installation du système de ventilation.

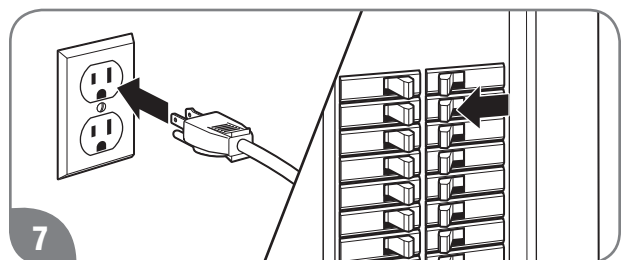

Alimentez le chauffe-eau en électricité. Assurez-vous du bon fonctionnement du thermostat et du chauffe-eau.

INSTRUCTIONS D'INSTALLATION



Matelas isolant

En général, il n'est pas nécessaire d'installer un matelas d'isolation externe offert en vente sur ce chauffe-eau au gaz. Ces matelas isolants sont vendus sous le prétexte de réduire les pertes de chaleur au repos des chauffe-eau à accumulation. Comme ce chauffe-eau ne contient pas de réservoir, il n'y a nul besoin de les isoler.

⚠️ AVERTISSEMENT: NE JAMAIS recouvrir l'orifice d'apport d'air ou d'évacuation des gaz de combustion, ainsi que les étiquettes d'avertissements et d'utilisation apposés sur le chauffe-eau. Le non-respect de cette directive peut endommager le produit ou causer un fonctionnement dangereux pouvant entraîner des dommages matériels, de graves blessures ou la mort.

La garantie du fabricant du chauffe-eau exclut tout dommage ou défaut causé par l'installation ou l'application de tout accessoire d'économie d'énergie, ou de tout autre accessoire non approuvé par le fabricant. L'utilisation de dispositifs d'économie d'énergie peut entraîner des dommages matériels, de graves blessures ou la mort. Le fabricant du chauffe-eau décline toute responsabilité pour de tels dommages, blessures ou décès consécutifs à l'utilisation d'accessoires non approuvés.



Précautions d'installation

Suivez toutes les instructions d'installation du présent manuel.

Mesurez la pression d'alimentation à l'entrée du chauffe-eau pour vous assurer qu'elle respecte la plage des valeurs admissibles indiquées sur la plaque signalétique.

Assurez-vous d'un apport d'air comburant et de ventilation suffisant, comme décrit aux pages 37–38 et 44 du présent manuel.

Assurez-vous de respecter les distances minimales de dégagement aux structures combustibles, comme indiqué sur la plaque signalétique.

Assurez-vous que le système de ventilation est conforme aux exigences des codes locaux, du National Fuel Gas Codes (ANSI Z223.1/NFPA 54) et du Code d'installation du gaz naturel et du propane (CAN/CSA B149.1) et de toutes les directives des pages 34 à 46 du présent manuel.

Assurez-vous que le chauffe-eau et le thermostat sont solidement fixés à leur support respectifs.

Assurez-vous que le chauffe-eau et le thermostat sont câblés conformément aux règles et codes en vigueur; aucun conducteur ne doit être exposé.

Veillez joindre le fournisseur du service du gaz pour vous assurer que le compteur d'abonné et les conduites de gaz sont correctement dimensionnés.

Appliquez uniquement du ruban Teflon sur tous les raccords mâles des conduites d'eau.

NE PAS bloquer ou restreindre toute ouverture d'apport d'air ou d'évacuation.

NE PAS retirer le couvercle avant du chauffe-eau à moins d'absolue nécessité. Seul un technicien d'entretien qualifié devrait le retirer.

NE PAS installer ce produit dans un lieu où pourrait se trouver de l'eau stagnante.

NE PAS appliquer de pâte d'étanchéité sur les raccords des conduites d'eau.

NE PAS appliquer de ruban Teflon sur les raccords de gaz (États-Unis).

INSTRUCTIONS D'INSTALLATION



Liste de vérification de l'installation

A. Emplacement du chauffe-eau

- Un modèle intérieur doit être installé à l'intérieur.
- Un modèle extérieur doit être installé à l'extérieur.
- Installé à proximité de la terminaison de ventilation (modèle intérieur).
- Protégé du gel.
- Respect les distances de dégagement de toute structure combustible.
- Apport d'air suffisant pour assurer le bon fonctionnement du chauffe-eau.
- Apport d'air frais ne contient pas de particules corrosives ou de vapeurs inflammables.
- Mesures prises pour protéger les environs d'éventuels dommages causés par l'eau.
- Espace suffisant pour l'entretien du chauffe-eau.
- Aucun matériau combustible à proximité du chauffe-eau ou du conduit de ventilation (ex.: vêtements, produits nettoyants, chiffons).
- Chauffe-eau correctement fixé au mur.

B. Ventilation (modèle intérieur)

- Conduit de ventilation homologué ULC S636 ou approuvé par le fabricant.
- Les conduits d'apport d'air et d'évacuation maintiennent une pente ascendante de 1/4 po par pied vers la terminaison extérieure.
- Les sections verticales sont installées comme décrit aux pages 43 à 46.
- Les raccords sont solidement assemblés et étanches.
- Les conduits de ventilation sont correctement installés.
- La terminaison de ventilation est correctement installée.
- Longueur des conduits inférieure à la longueur maximale.

C. Alim. d'eau/Soupape de sûreté

- Pression d'alimentation suffisante.
- Tout l'air est purgé du chauffe-eau et des conduites.
- Tous les raccords d'eau sont étanches.
- Le filtre d'eau est propre et en place.
- Les conduites sont assemblées comme décrit aux pages 48 et 49.
- Les conduites sont isolées et protégées du gel, au besoin.
- Soupape de sûreté installée correctement avec tuyau de décharge acheminé à un drain.
- Tuyau de décharge protégé du gel, au besoin.

D. Alimentation en gaz

- L'alimentation en gaz correspond au gaz de la plaque signalétique.
- La pression d'alimentation en gaz du chauffe-eau est suffisante.
- La conduite d'alimentation en gaz est munie d'un robinet d'arrêt, d'un raccord-union et d'un collecteur de sédiments, comme décrit à la page 55.
- Du composé d'étanchéité approuvé est appliqué à tous les raccords des conduites de gaz.
- Tous les raccords ont subi un essai d'étanchéité à l'aide d'une solution savonneuse.
- Inspection par le fournisseur du service du gaz (si requis).

E. Alimentation électrique

- L'alimentation électrique est conforme aux codes locaux; aux États-Unis: au National Electrical Code, ANSI/NFPA 70; au Canada: au Code canadien de l'électricité, CAN/CSA C22.1, première partie.
- La tension d'alimentation correspond à celle indiquée sur la plaque signalétique.
- Le chauffe-eau est correctement mis à la masse.

F. Condensation

- Le conduit d'évacuation de la condensation est correctement installé.

INSTRUCTIONS D'INSTALLATION



Chauffage des locaux

Les exigences des codes locaux ou de l'autorité compétente en matière de plomberie peuvent différer des instructions ou illustrations de ce manuel; ces exigences ont priorité.

Chauffage combiné de l'eau potable et des locaux

⚠ DANGER:

Lorsque la boucle de chauffage nécessite de l'eau chauffée à une température élevée (supérieure à 125°F [52°C]), installez une vanne thermostatique sur la conduite d'alimentation en eau chaude de la résidence, afin de réduire les risques d'ébouillantage.

Toutes les conduites et tous les raccords utilisés dans la construction d'un système de chauffage combiné de l'eau potable et des locaux doivent être compatibles avec les systèmes de distribution d'eau potable.

Si ce chauffe-eau est installé dans un système de chauffage combiné de l'eau potable et des locaux, aucune des composantes du système de chauffage ne doit avoir jamais servi dans un système de chauffage d'eau non potable.

En effet, ces systèmes peuvent contenir des produits chimiques toxiques utilisés pour le traitement des chaudières; cela peut contaminer l'eau potable et causer des risques pour la santé. N'ajoutez jamais aucun produit chimique toxique (p.ex.: glycol et autres produits utilisés dans les chaudières) dans un tel système.

Ce chauffe-eau n'est PAS approuvé comme source d'énergie dans un système utilisé uniquement pour le chauffage des locaux.

Ce chauffe-eau doit être uniquement utilisé dans une application de chauffage combiné avec ventilo-convecteur, jamais dans une application simple de chauffage des locaux.

Installation-type, chauffage combiné

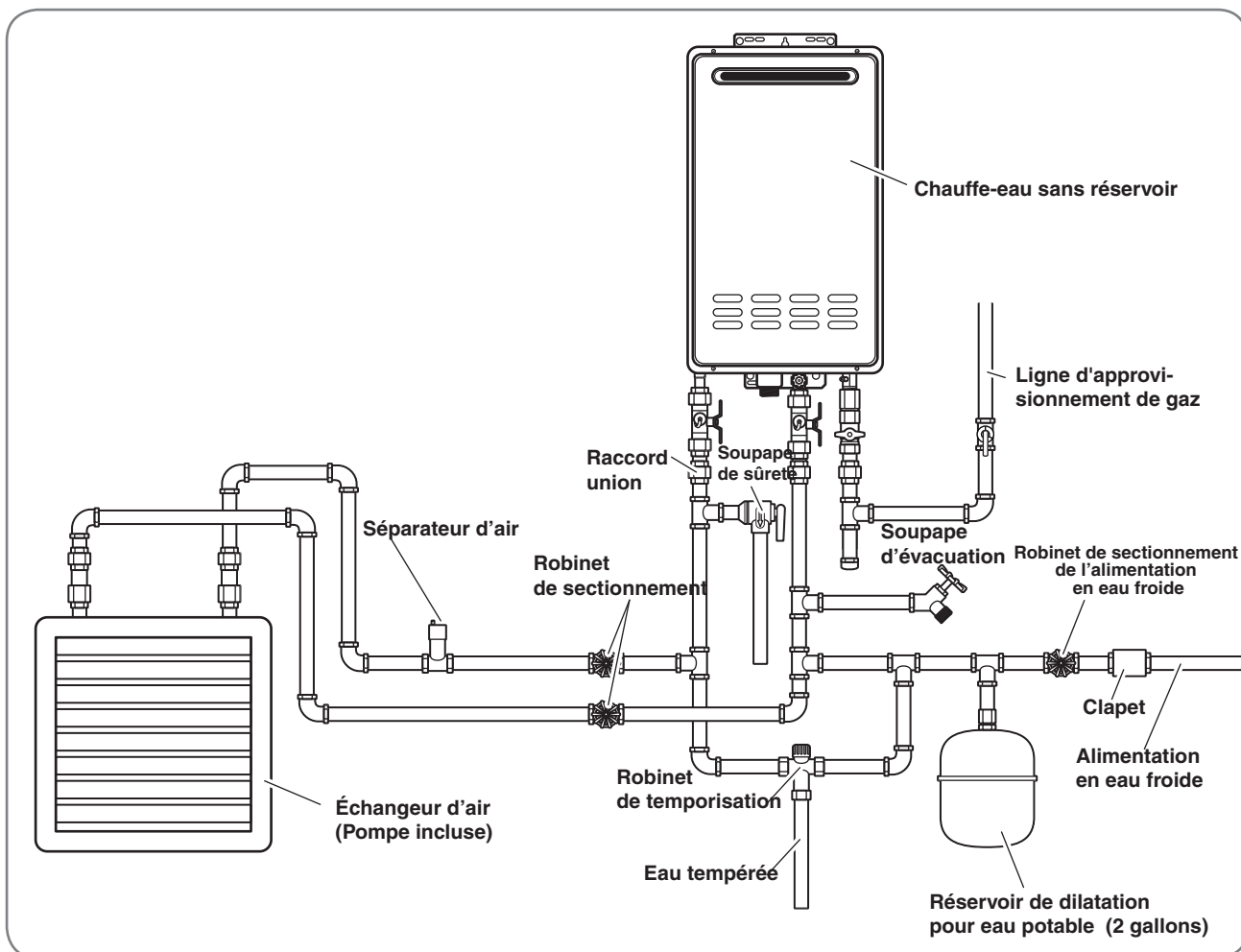

INSTRUCTIONS D'INSTALLATION



Contrôle de la recirculation

Les exigences des codes locaux ou de l'autorité compétente en matière de plomberie peuvent différer des instructions ou illustrations de ce manuel; ces exigences ont priorité.

Ce chauffe-eau sans réservoir peut commander une pompe de recirculation externe. Deux modes de commande sont offerts: Économie d'énergie et Performance. Ces modes permettent de rehausser le débit d'eau chaude du système à l'ouverture d'un robinet d'eau chaude. Rheem offre un ensemble complet de pompe de recirculation. Consulter le catalogue des pièces et accessoires pour plus de détails.

AVIS:

Les modes de contrôle de la recirculation sont uniquement pour les applications résidentielles. Il n'est pas possible d'utiliser les modes de contrôle de la circulation avec un système comportant un ventilo-convecteur ou dans une installation multi-appareils. La température de consigne maximale de ces modes est de 140°F (60°C).

Données techniques, pompe

Tension: 120 V, 60 Hz

Courant de démarrage: moins de 2,5 A

Courant de service: moins de 2 A

⚠ AVERTISSEMENT:

La carte électronique risque d'être endommagée si l'intensité (courant) dépasse 2 A.

Dimensionnement de la pompe

Dimensionnez la pompe de façon à ce qu'elle puisse produire un débit de 2,5 GPM, en tenant compte des pertes de charge du chauffe-eau, ainsi que des conduites de la boucle de chauffage. Veuillez joindre le Service à la clientèle (coordonnées à la page 26) pour plus d'information.

Installation-type, pompe de recirculation

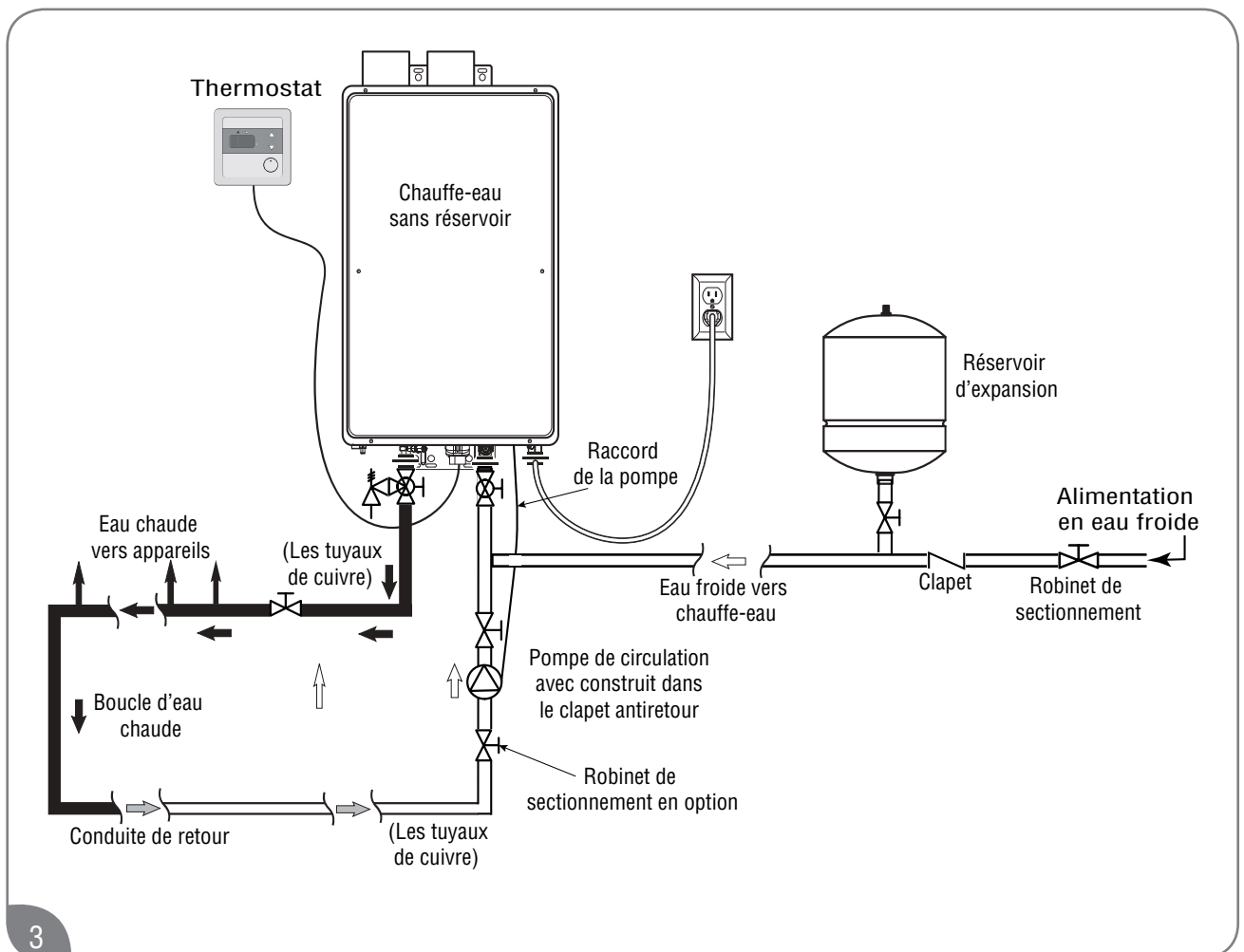

INSTRUCTIONS D'INSTALLATION



Contrôle de la recirculation (suite)

Installation

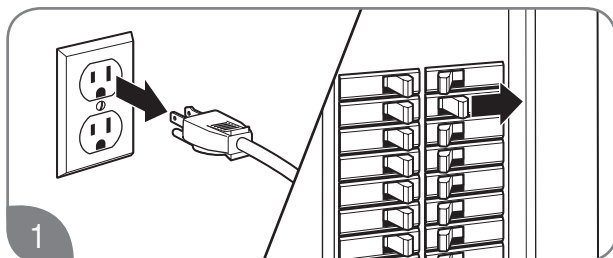

1 Coupez l'alimentation électrique du chauffe-eau.

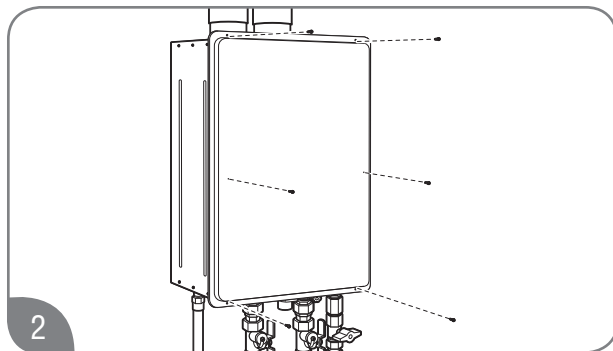

2 Retirez le couvercle avant du chauffe-eau.

Installez la pompe de recirculation sur la section retour, en conformité avec les instructions d'installation du fabricant de la pompe. Installez un clapet antiretour dans la section de retour, comme illustré dans le schéma d'installation-type de la pompe de recirculation (non requis si la pompe comporte un clapet intégré). **Reportez-vous à la page 65 pour consulter l'installation-type d'une pompe de recirculation.**

* Un clapet antiretour est inclus dans l'ensemble Rheem de pompe de recirculation.

3

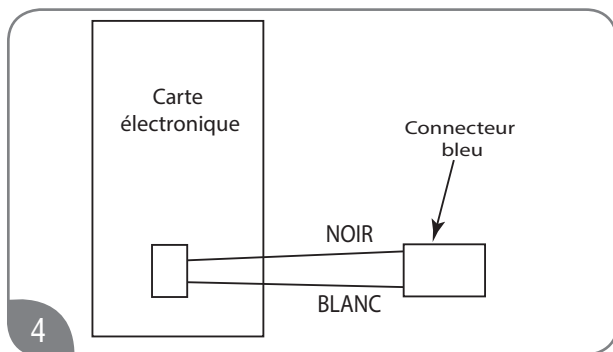

4 Le faisceau de câbles de la pompe de recirculation se raccorde au faisceau de câbles de la carte électronique. Trouvez le connecteur bleu comportant un conducteur noir et blanc.

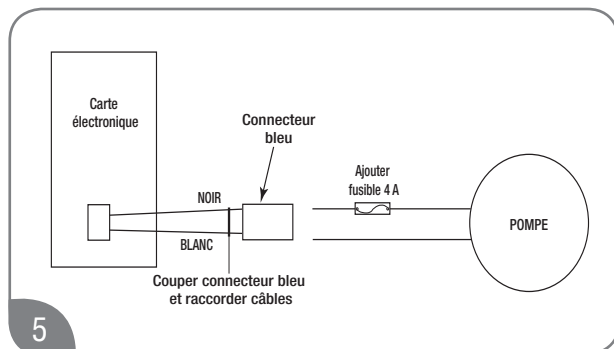

5 Pour connecter la pompe, coupez le connecteur bleu, dénudez les conducteurs et ajoutez un fusible de 4 A au câble sous tension de la pompe. L'ensemble Rheem de pompe de recirculation inclut un connecteur Molex et un fusible de 4A; il n'est pas nécessaire d'épisser les conducteurs.

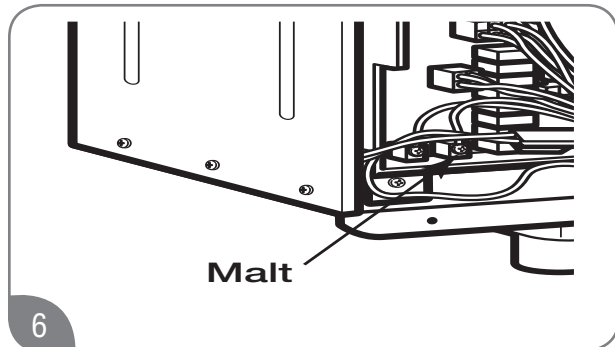

6 Raccordez le câble de mise à la masse de la pompe à la vis de mise à la masse située à la base du chauffe-eau.

AVIS:

Suivez toutes les exigences des codes électriques applicables et les instructions d'installation du fabricant de la pompe; reportez-vous au schéma de raccordement électrique de la pompe de l'étape 5 des présentes instructions.

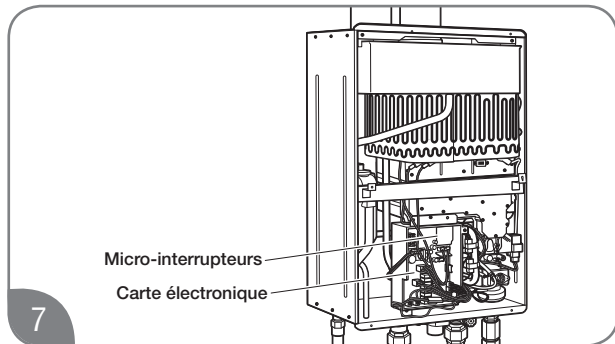

7 Localisez les micro-interrupteurs (DIP Switch 2), dans la partie supérieure droite de la carte électronique. Les micro-interrupteurs "DIP 2" sont ceux du bas.

INSTRUCTIONS D'INSTALLATION



Contrôle de la recirculation (suite)

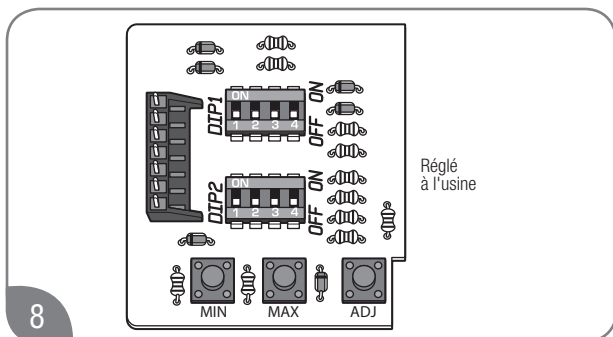

8 Le réglage d'usine de ces micro-interrupteurs est ARRÊT (vers le bas).

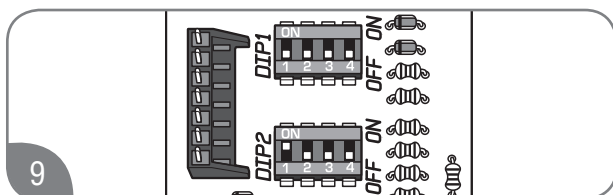

9 Déplacez le premier micro-interrupteur "DIP 2" à la position MARCHE (vers le haut). Le mode Performance est maintenant sélectionné.

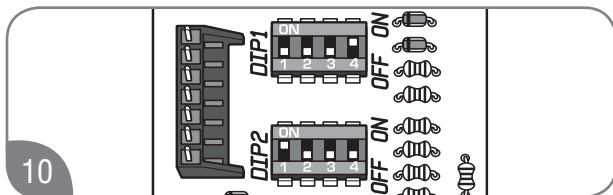

10 Pour sélectionner le mode Économie d'énergie, déplacez le 4e micro-interrupteur "DIP 1" à la position MARCHE (vers le haut).

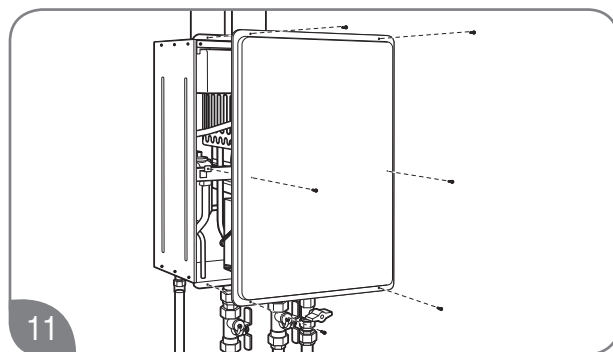

11 Remettez en place le couvercle avant.

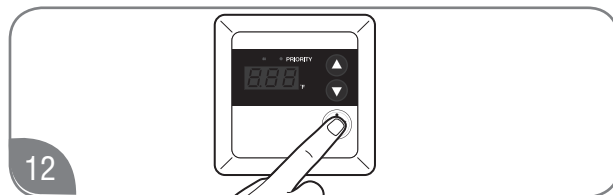

12 Réalimentez le chauffe-eau en électricité.

Mettez le thermostat à MARCHE (ON). La pompe et le chauffe-eau devraient se mettre en marche pour chauffer la boucle de recirculation.

Fonctionnement de la recirculation

Le chauffe-eau se met en marche lorsque la pompe se met en marche. Le chauffe-eau produit de l'eau chaude à la température de consigne. Lorsque la température dans la section de retour s'approche à environ 15°F de la température de consigne, le chauffe-eau et la pompe se mettent à l'arrêt. Le prochain cycle de chauffe repartira dans l'intervalle de temps approximatif indiqué dans le tableau ci-dessous, en fonction des températures détectées par les sondes du système.

Mode économie d'énergie

Le mode d'économie d'énergie fonctionne comme suit:

- Consommation d'énergie réduite par la réduction du nombre de cycles.
- La pompe se met en marche aux 30 à 69 minutes.

Mode performance

Le mode performance fonctionne comme suit:

- Plus grande consommation d'énergie, plus grand nombre de cycles.
- La pompe se met en marche aux 15 à 35 minutes.

Temp. de consigne [°F]	Intervalles-typiques de mise en marche [min]	
	Performance	Économie d'énergie
140	15	30
135	15	30
130	15	30
125	15	30
120	16	31
118	17	33
116	18	35
114	19	38
112	20	40
110	22	44
108	24	47
106	26	51
104	28	56
102	31	62
100	35	69

L'intervalle de mise en marche de la pompe varie en fonction de la température de consigne, de l'isolation du système et de la charge de chauffage.

INSTRUCTIONS D'INSTALLATION



Mise en service du chauffe-eau

⚠️ AVERTISSEMENT:

Avant de mettre en marche ce chauffe-eau, lisez et suivez toutes les instructions indiquées sur l'étiquette ci-dessous et sur toutes les autres étiquettes du chauffe-eau, ainsi que la section "Importante information de sécurité" de ce manuel. Le non-respect de cette directive peut causer le mauvais fonctionnement du chauffe-eau, endommager le produit et entraîner des dommages matériels, de graves blessures ou la mort.

POUR VOTRE SÉCURITÉ, VEUILLEZ LIRE AVANT DE METTRE EN MARCHÉ

AVERTISSEMENT : Tout manquement aux présentes directives peut causer un incendie ou une explosion résultant en des dommages matériels, des blessures ou la mort.

- A. Cet appareil n'est pas équipé d'une veilleuse. Le brûleur est plutôt muni d'un dispositif d'allumage automatique. Ne tentez PAS d'allumer le brûleur manuellement.
- B. AVANT LA MISE EN MARCHÉ, humez tout autour de l'appareil afin de déceler une éventuelle odeur de gaz. Sentez aussi près du sol, car certains gaz sont plus lourds que l'air et s'y accumulent.
- SI VOUS DÉTECTEZ UNE ODEUR DE GAZ:
- Ne mettez aucun appareil en marche.
 - Ne touchez à aucun interrupteur; ne vous servez pas des téléphones se trouvant dans le bâtiment.
 - Appelez immédiatement votre fournisseur de gaz de chez un voisin et suivez ses directives.
 - Si vous ne pouvez communiquer avec votre fournisseur de gaz, appelez le service des incendies.
 - Ne pas revenir dans votre maison avant d'y être autorisé par le fournisseur de gaz ou le service des pompiers.
- C. Ne vous servez que de vos mains pour appuyer sur les boutons de réglage du gaz. n'utilisez jamais d'outils. Si vous n'arrivez pas à actionner les boutons avec vos doigts, ne tentez pas de les réparer. Faites plutôt appel à un technicien d'entretien qualifié. Si vous forcez ou tentez de réparer le bouton, il a risque d'explosion ou d'incendie.
- D. N'utilisez pas cet appareil même s'il n'a été que partiellement submergé par de l'eau. Appelez immédiatement un installateur qualifié afin qu'il inspecte l'appareil et remplace toute partie du système de contrôle et de commande ayant été plongée dans l'eau.

INSTRUCTIONS D'UTILISATION

1. ARRÊTEZ! Lisez les directives de sécurité au haut de cette étiquette.
2. Coupez toutes les sources d'alimentation électrique de l'appareil.
3. Ne tentez pas d'allumer le brûleur manuellement.
4. Fermez le robinet de la commande du gaz dans le sens horaire jusqu'à la position OFF.
5. Attendez cinq minutes afin de laisser se dissiper tout gaz ayant pu s'accumuler. Si vous détectez une odeur de gaz, ARRÊTEZ! Passez à l'étape B des instructions de sécurité dans la partie supérieure de cette étiquette. Si vous ne détectez pas une odeur de gaz, passez à l'étape suivante.
6. Ouvrez le robinet de la commande du gaz dans le sens antihoraire jusqu'à la position ON.
7. Réalimentez l'appareil en électricité.
8. Si l'appareil ne se met pas en marche, suivez la directive « COUPER L'ALIMENTATION EN GAZ DE L'APPAREIL » ci-dessous et appelez un technicien d'entretien qualifié ou le fournisseur du gaz.

ROBINET
D'ARRÊT
DE GAZ



OUVERT



FERMÉ

COUPER L'ALIMENTATION EN GAZ DE L'APPAREIL

1. Coupez l'alimentation électrique de l'appareil lors de tout entretien.
2. Fermez le robinet de la commande du gaz dans le sens horaire ↻ jusqu'à la position OFF.

INSTRUCTIONS D'INSTALLATION



Mise en service du chauffe-eau

Instructions d'utilisation

Veillez lire attentivement et suivre les informations de sécurité indiquées sur l'étiquette de la page 68, ainsi que la section "Importante information de sécurité" des pages 2 à 8 du présent manuel.

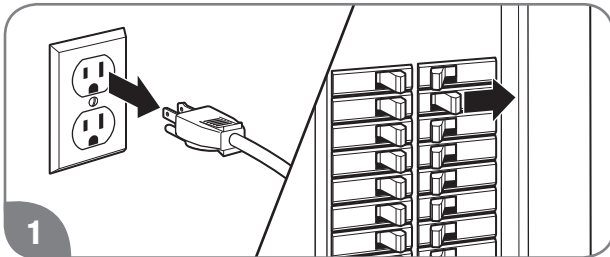

Coupez l'alimentation électrique du chauffe-eau.

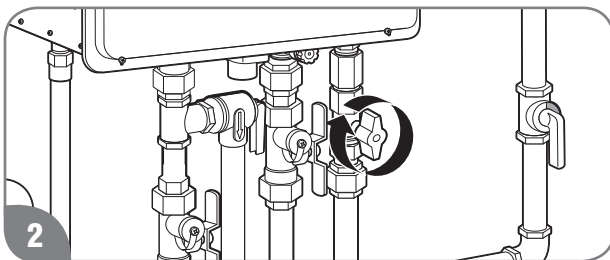

Faites tourner le robinet d'arrêt manuel du gaz dans le sens horaire, à la position OFF. Ce robinet se trouve à proximité du chauffe-eau. Afin de laisser se dissiper tout gaz ayant pu s'accumuler, attendez 5 minutes. Si vous ne détectez pas d'odeur de gaz, continuez à l'étape 3.

AVIS:

Si vous sentez du gaz, **ARRÊTEZ** et suivez les instructions de sécurité "B" de l'étiquette de la page 63 ou celles de la page couverture du présent manuel.

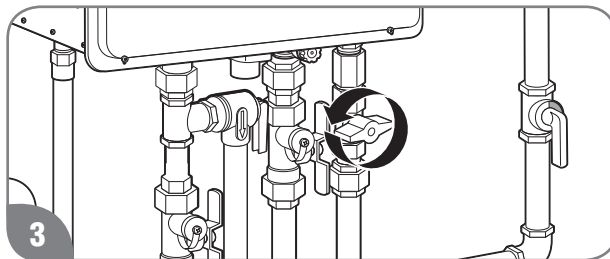

Faites tourner le robinet d'arrêt manuel du gaz dans le sens antihoraire, à la position ON.

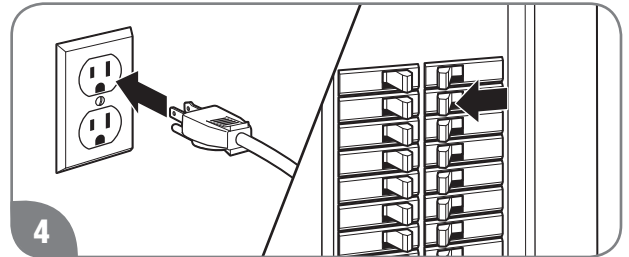

Réalimentez le chauffe-eau en électricité. Le brûleur du chauffe-eau s'allume automatiquement lors d'une demande en eau chaude.

AVERTISSEMENT:

NE PAS tenter d'allumer le brûleur manuellement. L'allumage manuel du brûleur peut causer le mauvais fonctionnement du chauffe-eau, endommager le produit et entraîner des dommages matériels, de graves blessures ou la mort.

Si le brûleur du chauffe-eau ne s'allume pas, mettez le chauffe-eau à l'arrêt comme décrit ci-dessous et appelez un technicien d'entretien qualifié ou le fournisseur de service du gaz.

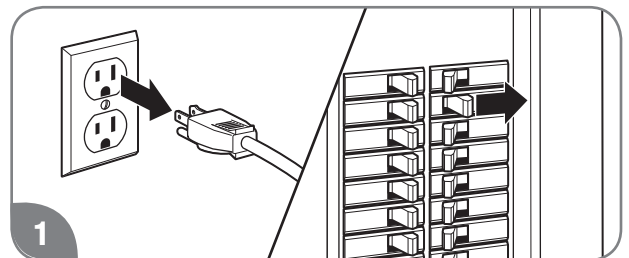

Mise à l'arrêt du chauffe-eau

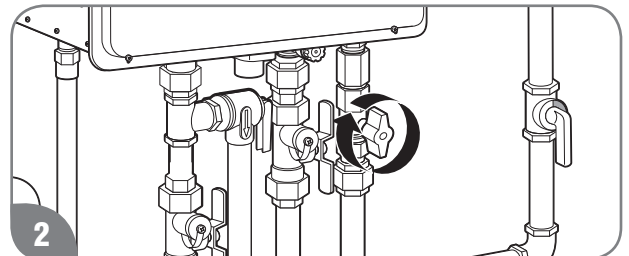

Coupez l'alimentation électrique du chauffe-eau.

Faites tourner le robinet d'arrêt manuel du gaz dans le sens horaire, à la position OFF.

INSTRUCTIONS D'INSTALLATION

Les directives des pages 70 à 77 doivent uniquement être exécutées par un technicien d'entretien qualifié.



Réglage de la température

⚠️ AVERTISSEMENT:

Un réglage, une modification, une réparation ou un entretien inadéquat peut endommager le produit et causer des dommages matériels, de graves blessures ou la mort.

Réglage de la température maximale du thermostat MAIN (UMC-117)

⚠️ DANGER:

De l'eau chauffée à plus de 52°C (125°F) peut causer de graves brûlures ou la mort par ébullition.

⚠️ AVERTISSEMENT:

Reportez-vous au tableau ci-dessous et à l'avertissement d'ébullition de la page 4 de ce manuel avant de modifier le réglage. Toute modification de ce réglage est à votre propre risque.

Ébullition en fonction de la durée d'exposition et de la température

Température de l'eau	Durée produisant une brûlure grave
120°F (49°C)	Plus de 5 minutes
52°C (125°F)	1 1/2 à 2 minutes
130°F (54°C)	Environ 30 secondes
135°F (57°C)	Environ 10 secondes
140°F (60°C)	Moins de 5 secondes
145°F (63°C)	Moins de 3 secondes
150°F (66°C)	Environ 1 1/2 seconde
155°F (68°C)	Environ 1 seconde

Tableau avec l'aimable autorisation du Shriners Burn Institute

Il est possible de rehausser la température maximale en milieu résidentiel jusqu'à 140°F (60°C). NE PAS effectuer ce réglage s'il n'est pas prévu qu'une température d'eau de 140°F (60°C) est requise.

Conversion de la température °F/°C										
85	100	102	104	106	108	110	112	114	116	
29	38	39	40	41	42	43	44	46	47	
118	120	125	130	140	150	160	170	185	°F	
48	49	52	54	60	66	71	77	85	°C	

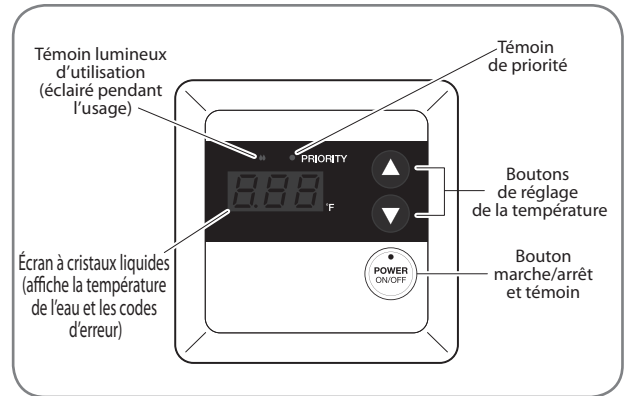

Pour rehausser la température maximale jusqu'à 140°F (60°C):



1 Mettez le thermostat à MARCHÉ (ON).

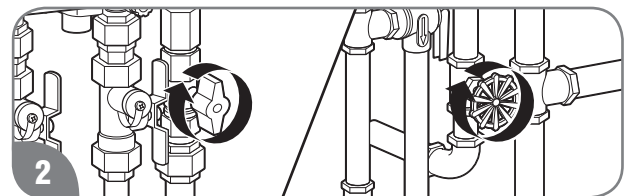

2 Fermez les robinets d'arrêt manuels situés sur les conduites d'alimentation en gaz et en eau du chauffe-eau.

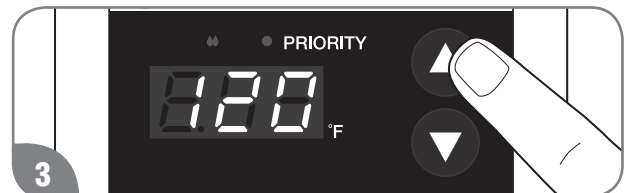

3 Appuyez de façon répétée sur le bouton de réglage UP, jusqu'à ce que 120°F (49°C) s'affiche sur l'écran à DEL. Maintenez le bouton UP enfoncé jusqu'à ce que le nombre "120" se mette à clignoter à l'écran.

AVIS:

L'écran à DEL affiche uniquement la température en °F.

INSTRUCTIONS D'INSTALLATION



Réglage de la température (suite)



4 Pendant que "140" clignote, appuyez simultanément sur les boutons de réglage UP et DOWN; "140" cessera de clignoter.

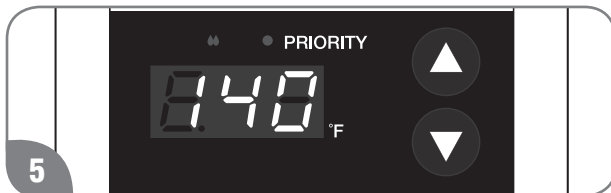

5 Appuyez sur le bouton UP ou DOWN pour régler la température de consigne à la valeur souhaitée.

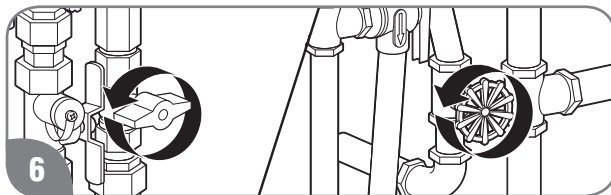

6 Ouvrez les robinets d'arrêt manuels situés sur les conduites d'alimentation en gaz et en eau du chauffe-eau.

Pour limiter la température maximale à 120°F (49°C):

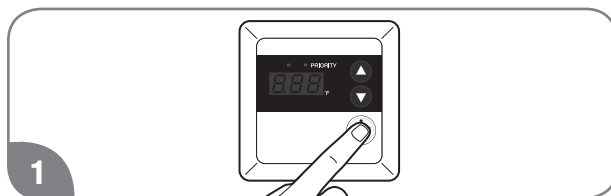

1 Mettez le thermostat à MARCHÉ (ON).

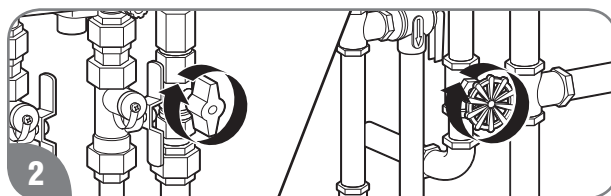

2 Fermez les robinets d'arrêt manuels situés sur les conduites d'alimentation en gaz et en eau du chauffe-eau.



3 Appuyez de façon répétée sur le bouton de réglage DOWN, jusqu'à ce que 100°F (38°C) ou 85°F (29°C) s'affiche sur l'écran à DEL. Maintenez le bouton DOWN enfoncé jusqu'à ce que le nombre se mette à clignoter à l'écran.

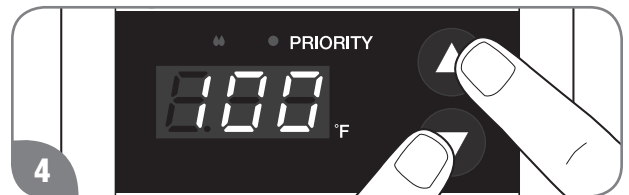

4 Pendant que le nombre clignote, appuyez simultanément sur les boutons de réglage UP et DOWN; le nombre cessera de clignoter.

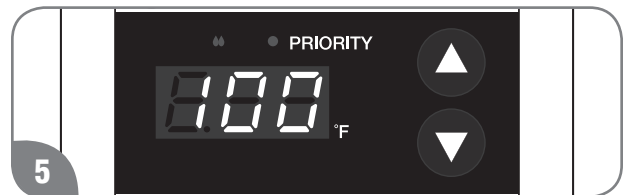

5 Appuyez sur le bouton UP ou DOWN pour régler la température de consigne à la valeur souhaitée.

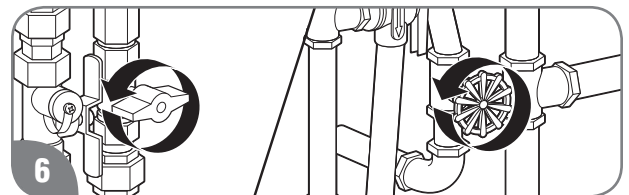

6 Ouvrez les robinets d'arrêt manuels situés sur les conduites d'alimentation en gaz et en eau du chauffe-eau.

INSTRUCTIONS D'INSTALLATION

Réglage de la température (suite)

Réglage de la température minimale du thermostat MAIN (UMC-117, USC1-117 et USC2-117)

Il est possible d'abaisser la température minimale en milieu résidentiel jusqu'à 85°F (29°C).

Pour abaisser la température minimale jusqu'à 85°F (29°C):

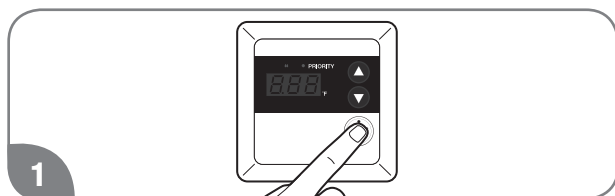

1 Mettez le thermostat à MARCHÉ (ON).

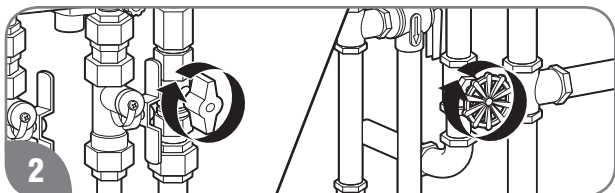

2 Fermez les robinets d'arrêt manuels situés sur les conduites d'alimentation en gaz et en eau du chauffe-eau.



3 Appuyez de façon répétée sur le bouton de réglage DOWN, jusqu'à ce que 100°F (38°C) s'affiche sur l'écran à DEL.

AVIS:

L'écran à DEL affiche uniquement la température en °F.

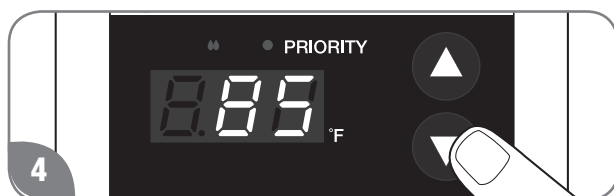

4 Appuyez sur le bouton de réglage DOWN à 3 reprises en moins de 5 secondes. L'écran affiche "85".

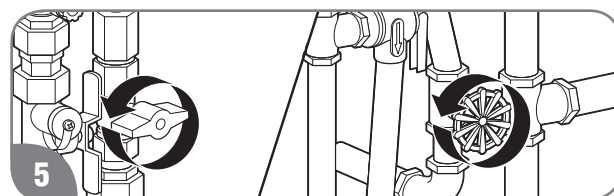

5 Ouvrez les robinets d'arrêt manuels situés sur les conduites d'alimentation en gaz et en eau du chauffe-eau.

AVIS:

Le débit maximal à 85°F (29°C) est de 1,3 GPM (5,0 LPM).

Réglage des micro-interrupteurs de haute altitude

Lorsque le chauffe-eau est installé à une altitude supérieure à 2000 pi (610 m), modifiez les réglages de certains micro-interrupteurs de la carte de contrôle. La non-modification de ces réglages peut entraîner un dysfonctionnement du chauffe-eau.

AVIS:

Si le chauffe-eau est installé à une altitude inférieure à 2000 pi (610 m), aucune modification n'est nécessaire.

Vérifiez l'altitude à laquelle le chauffe-eau est installé.

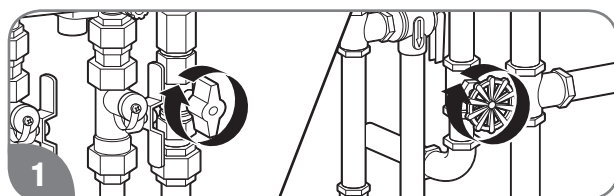

1 Fermez les robinets d'arrêt manuels situés sur les conduites d'alimentation en gaz et en eau du chauffe-eau.

INSTRUCTIONS D'INSTALLATION



Réglage des micro-interrupteurs de haute altitude (suite)

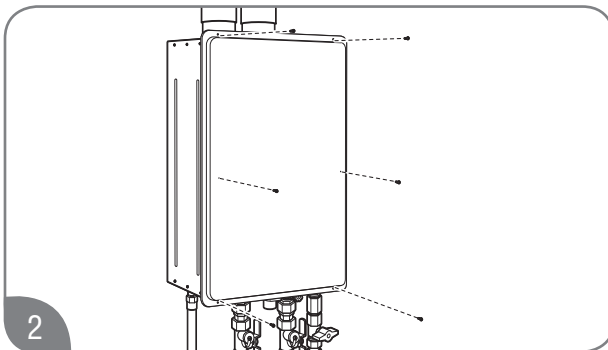

2 Retirez le couvercle avant du chauffe-eau.

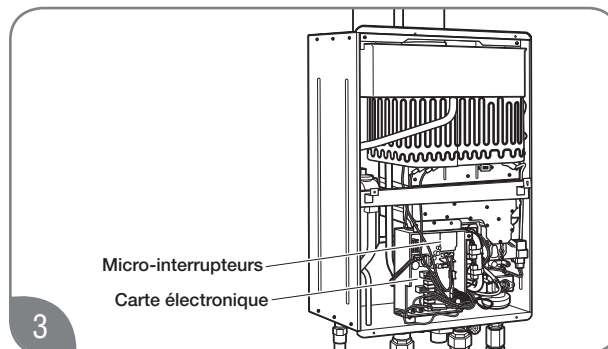

3 Localisez les micro-interrupteurs (DIP Switch 2), dans la partie supérieure droite de la carte électronique. Les micro-interrupteurs "DIP 2" sont ceux du bas.

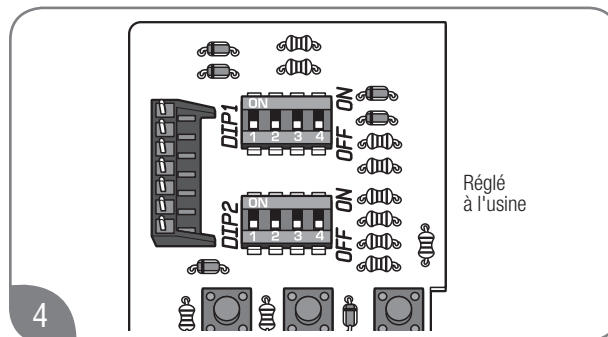

4 Le réglage d'usine de ces micro-interrupteurs est ARRÊT (vers le bas).

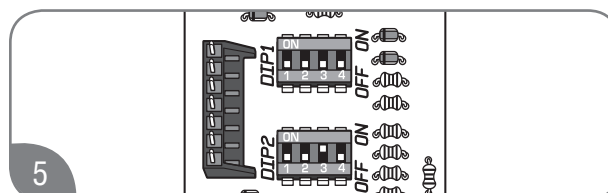

5 Si l'altitude est supérieure à 2000 pi (610 m) mais inférieure à 5400 pi (1650 m), déplacez le 3e micro-interrupteur "DIP 2" à la position MARCHÉ (vers le haut).

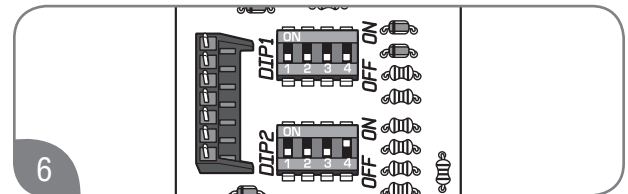

6 Si l'altitude est supérieure à 5400 pi (1650 m) mais inférieure à 8500 pi (2590 m), déplacez le 4e micro-interrupteur "DIP 2" à la position MARCHÉ (vers le haut).

AVIS:

NE PAS déplacer aucun autre micro-interrupteur. Ces réglages modifient la pression au distributeur du brûleur.

Certains modèles ne possèdent pas les réglages nécessaires pour une installation à une altitude supérieure à 5400 pi (1650 m). Veuillez joindre le Service à la clientèle au numéro indiqué à la page 26 de ce manuel pour toute question relative au réglage des micro-interrupteurs dans une installation à haute altitude.

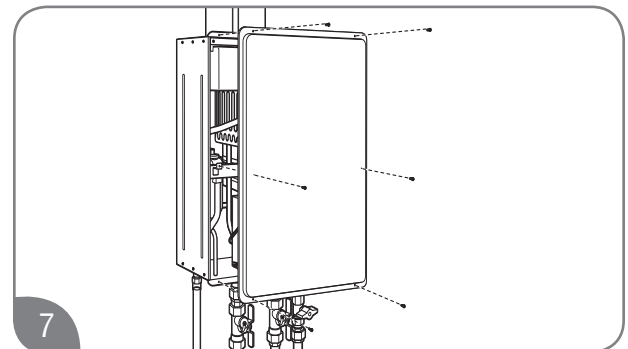

7 Remettez en place le couvercle avant.



8 Ouvrez les robinets d'arrêt manuels situés sur les conduites d'alimentation en gaz et en eau du chauffe-eau.

INSTRUCTIONS D'INSTALLATION

Option d'économie d'eau

Le réglage optionnel d'économie d'eau est inactif par défaut. Suivez la procédure indiquée pour activer cette option.

L'option d'économie d'eau réduit le débit lors de la mise en marche du chauffe-eau, jusqu'à ce que la température de l'eau atteigne sa valeur-cible. Il est recommandé d'activer ce réglage dans les régions soumises à une sécheresse prolongée ou lorsque l'économie d'eau est une priorité.

Suivez les étapes ci-dessous pour activer l'option d'économie d'eau.



1 Fermez les robinets d'arrêt manuels situés sur les conduites d'alimentation en gaz et en eau du chauffe-eau.

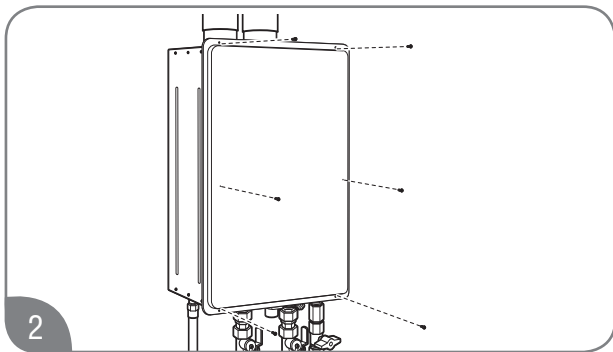

2 Retirez le couvercle avant du chauffe-eau.

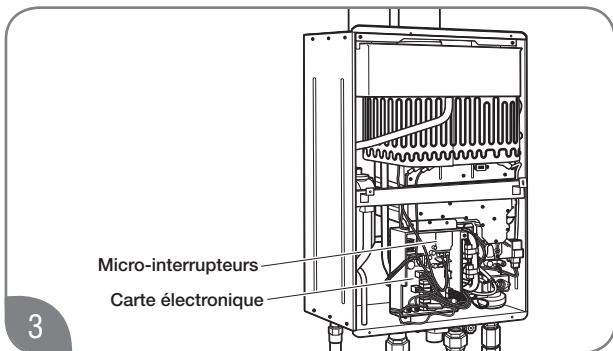

3 Localisez les micro-interrupteurs (DIP Switch 1), dans la partie supérieure droite de la carte électronique. Les micro-interrupteurs "DIP 1" sont ceux du haut.

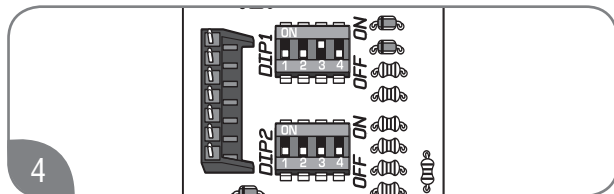

4 Déplacez le 3e micro-interrupteur "DIP 1" à la position MARCHE (vers le haut).

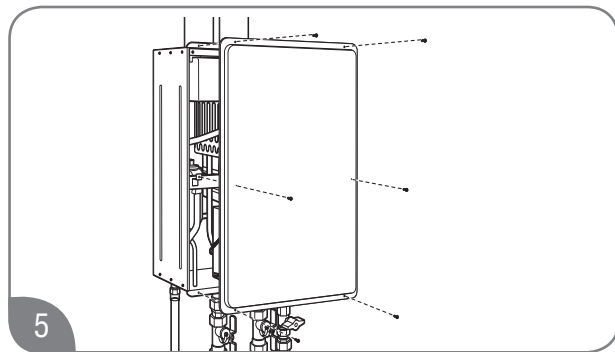

5 Remettez en place le couvercle avant.

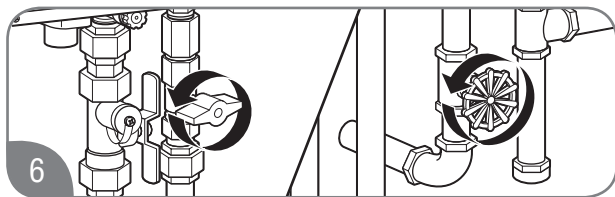

6 Ouvrez les robinets d'arrêt manuels situés sur les conduites d'alimentation en gaz et en eau du chauffe-eau.

Suivez les étapes ci-dessous pour désactiver l'option d'économie d'eau.

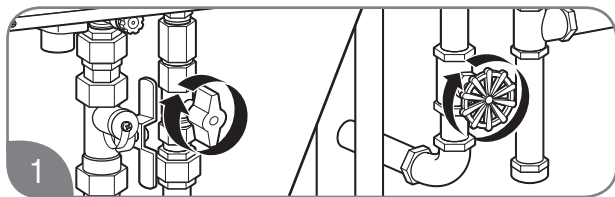

7 Fermez les robinets d'arrêt manuels situés sur les conduites d'alimentation en gaz et en eau du chauffe-eau.

INSTRUCTIONS D'INSTALLATION



Option d'économie d'eau (suite)

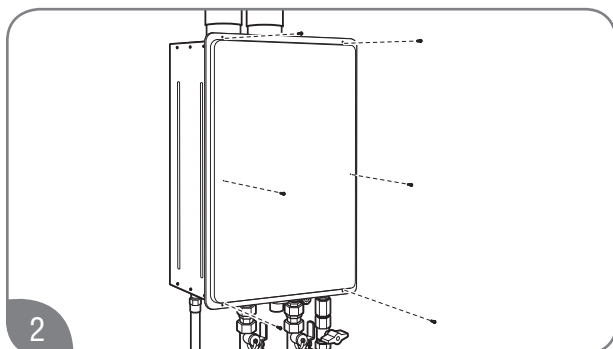

Retirez le couvercle avant du chauffe-eau.

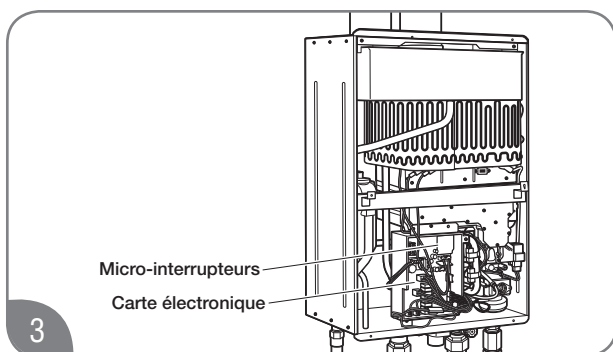

Localisez les micro-interrupteurs (DIP Switch 1), dans la partie supérieure droite de la carte électronique. Les micro-interrupteurs "DIP 1" sont ceux du haut.

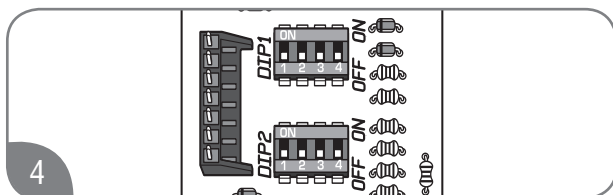

Déplacez le 3e micro-interrupteur "DIP 1" à la position ARRÊT (vers le bas).



Ouvrez les robinets d'arrêt manuels situés sur les conduites d'alimentation en gaz et en eau du chauffe-eau.

INSTRUCTIONS D'INSTALLATION



Avis de maintenance

Le réglage optionnel d'avis de maintenance est inactif par défaut. Les avis de maintenance rappellent aux utilisateurs du chauffe-eau qu'il est temps de rincer l'échangeur de chaleur ou de remplacer le filtre d'eau (si installé), ce qui permet de maximiser la durée de vie du chauffe-eau. Veuillez joindre le Service à la clientèle au numéro indiqué à la page 26 de ce manuel si ces interventions ne vous sont pas familières.

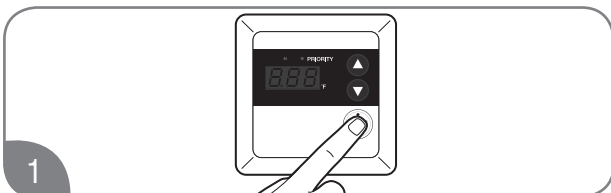

1 Mettez le thermostat à ARRÊT (OFF).



2 Fermez les robinets d'arrêt manuels situés sur les conduites d'alimentation en gaz et en eau du chauffe-eau.

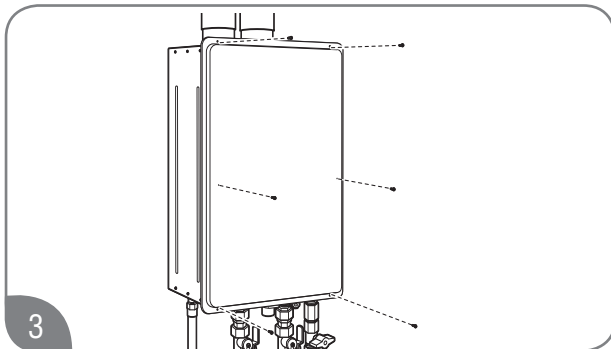

3 Retirez le couvercle avant du chauffe-eau.

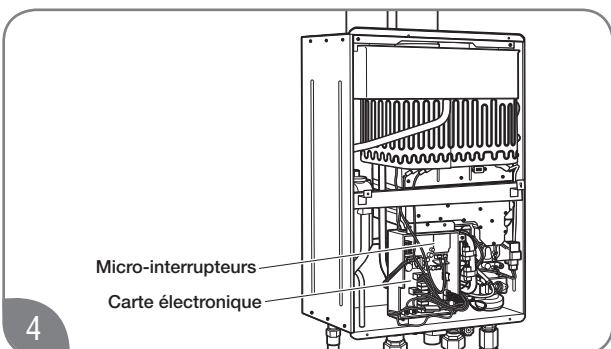

4 Localisez les micro-interrupteurs (DIP Switch 2), dans la partie supérieure droite de la carte électronique. Les micro-interrupteurs "DIP 2" sont ceux du bas.

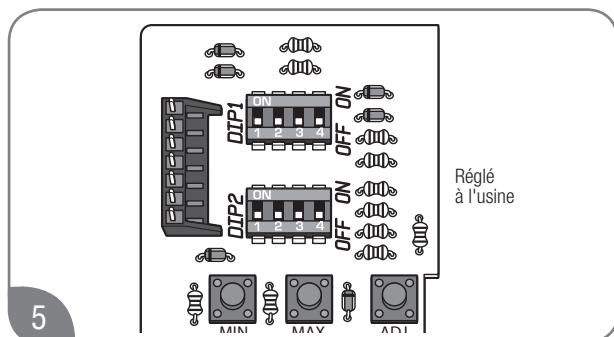

5 Le réglage d'usine de ces micro-interrupteurs est ARRÊT (vers le bas).

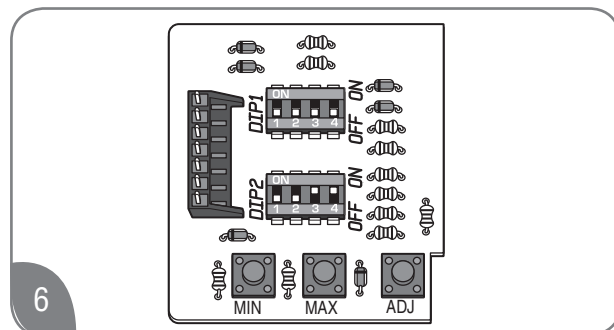

6 Déplacez le 3e et le 4e micro-interrupteur "DIP 2" à la position MARCHÉ (vers le haut).

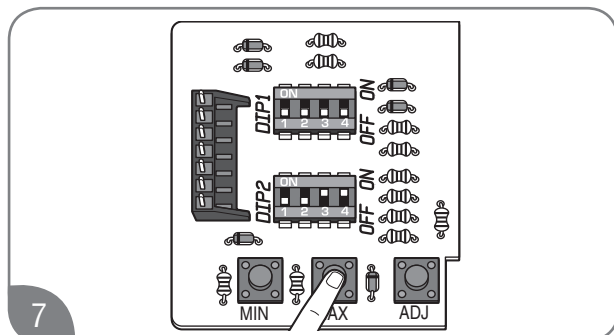

7 Appuyez et maintenez enfoncé le bouton "MAX" jusqu'à ce que "ON" s'affiche à l'écran du thermostat.

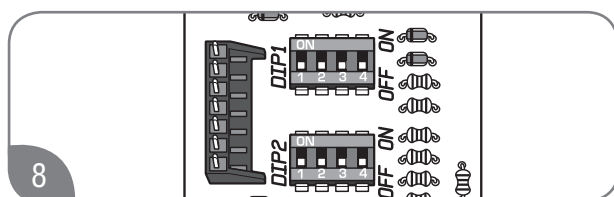

8 Déplacez le 3e et le 4e micro-interrupteur "DIP 2" à la position "OFF" (vers le bas).

INSTRUCTIONS D'INSTALLATION



Avis de maintenance (suite)

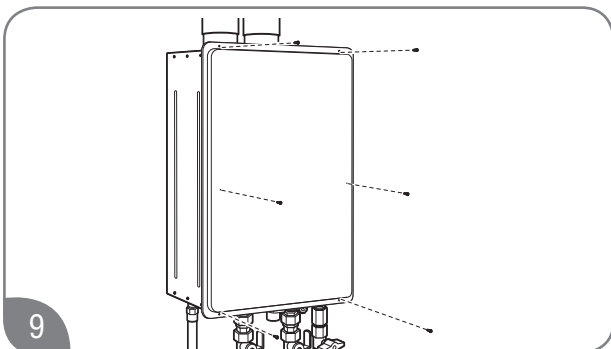

9 Remettez en place le couvercle avant.

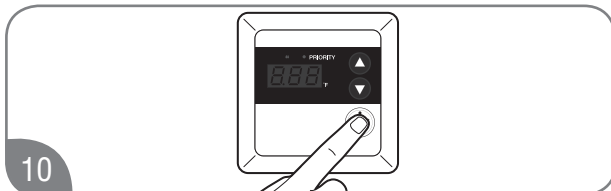

10 Mettez le thermostat à MARCHÉ (ON).

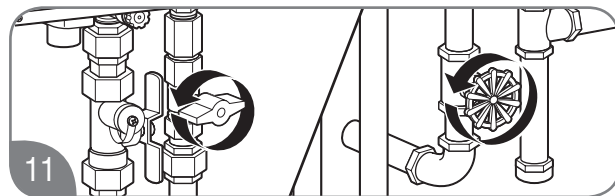

Ouvrez les robinets d'arrêt manuels situés sur les conduites d'alimentation en gaz et en eau du chauffe-eau.



Réinitialiser le code d'erreur 88

Lorsque le chauffe-eau cumule un certain nombre d'heures de combustion, le code d'erreur "88" s'affiche sur l'écran du thermostat. Il est fortement recommandé d'effectuer les activités de maintenance recommandées, comme rincer l'échangeur de chaleur ou remplacer le filtre d'eau (si installé). Une fois la maintenance effectuée, suivez la procédure qui suit pour réinitialiser le code d'erreur "88".

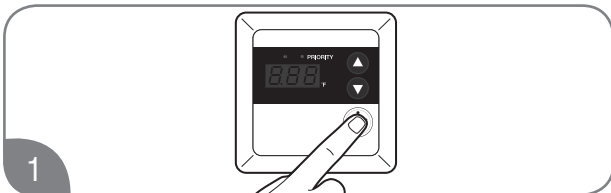

1 Mettez le thermostat à MARCHÉ (ON).



2 Fermez les robinets d'arrêt manuels situés sur les conduites d'alimentation en gaz et en eau du chauffe-eau.

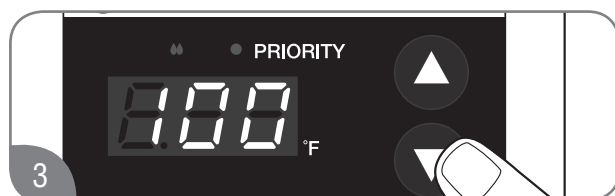

3 Appuyez de façon répétée sur le bouton de réglage DOWN, jusqu'à ce que le plus bas réglage de température s'affiche sur l'écran à DEL.



4 Appuyez sur les boutons DOWN et UP et maintenez-les enfoncés pendant 5 à 10 secondes.

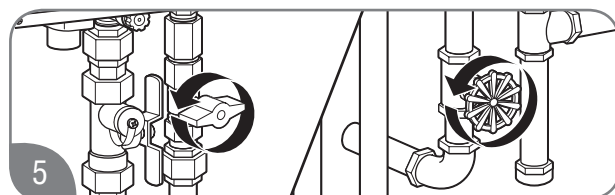

Ouvrez les robinets d'arrêt manuels situés sur les conduites d'alimentation en gaz et en eau du chauffe-eau.

Si le code d'erreur "88" continue à s'afficher, reprenez les étapes 1 à 5.

PIÈCES DE RECHANGE



Commande de pièces

⚠ AVERTISSEMENT:

Pour votre sécurité, **NE PAS tenter de désassembler, réparer ou remplacer tout composant de cet appareil. Faites appel à un technicien d'entretien qualifié pour toute réparation ou tout entretien.**

Effectuez vos commandes de pièces auprès du distributeur ou du détaillant où le chauffe-eau a été

acheté. Veuillez fournir les renseignements suivants:

1. Les numéros de modèle et de série indiqués sur la plaque signalétique.
2. Indiquez le type de gaz (gaz naturel ou propane), comme indiqué sur la plaque signalétique.
3. La description et le numéro de la pièce (voir ci-dessous).

Composantes, chauffe-eau à évacuation directe

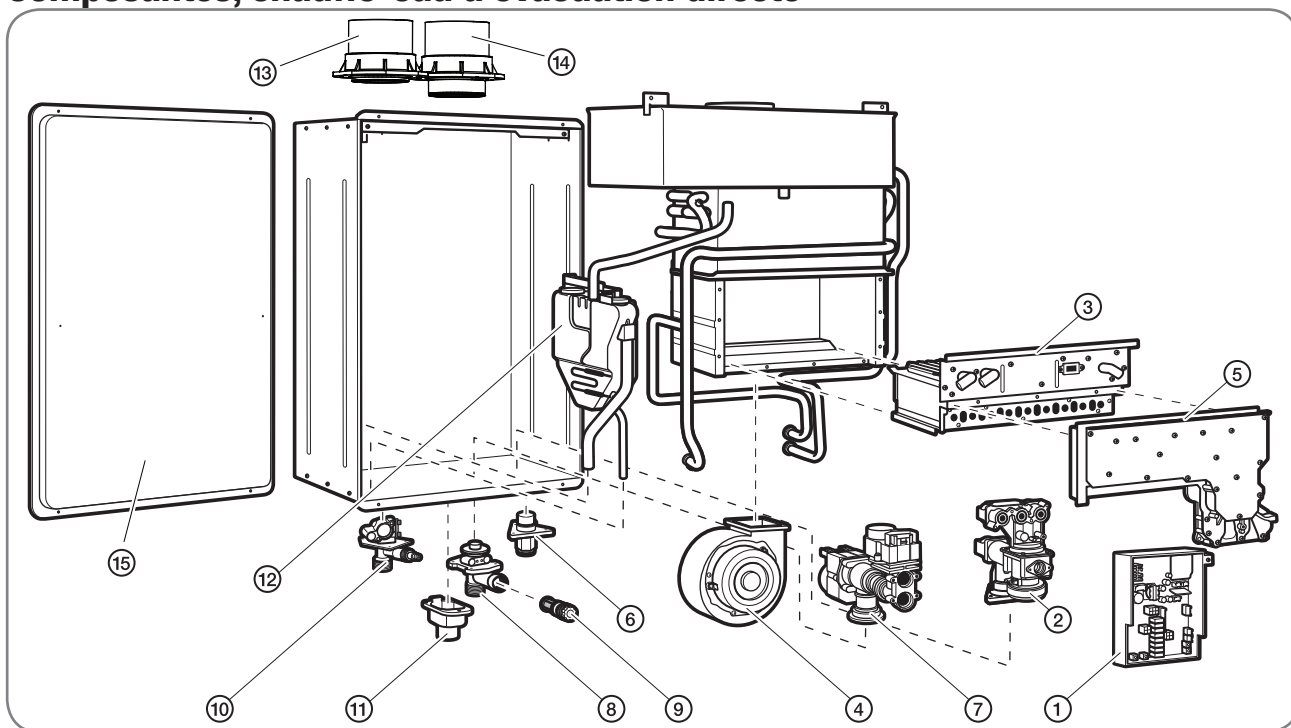

# réf.	Description
1	Carte électronique
2	Commande du gaz
3	Assemblage du brûleur
4	Moteur de soufflerie
5	Distributeur brûleur
6	Raccord du gaz 3/4 po
7	Robinet d'arrêt
8	Raccord d'eau froide 3/4 po
9	Filtre du raccord d'entrée d'eau froide
10	Raccord d'eau chaude
11	Boîte de jonction du thermostat
12	Kit de neutralisation
13	Raccord d'apport d'air
14	Raccord d'évacuation
15	Couvercle avant

PIÈCES DE RECHANGE



Commande de pièces (suite)

Composantes, modèle extérieur

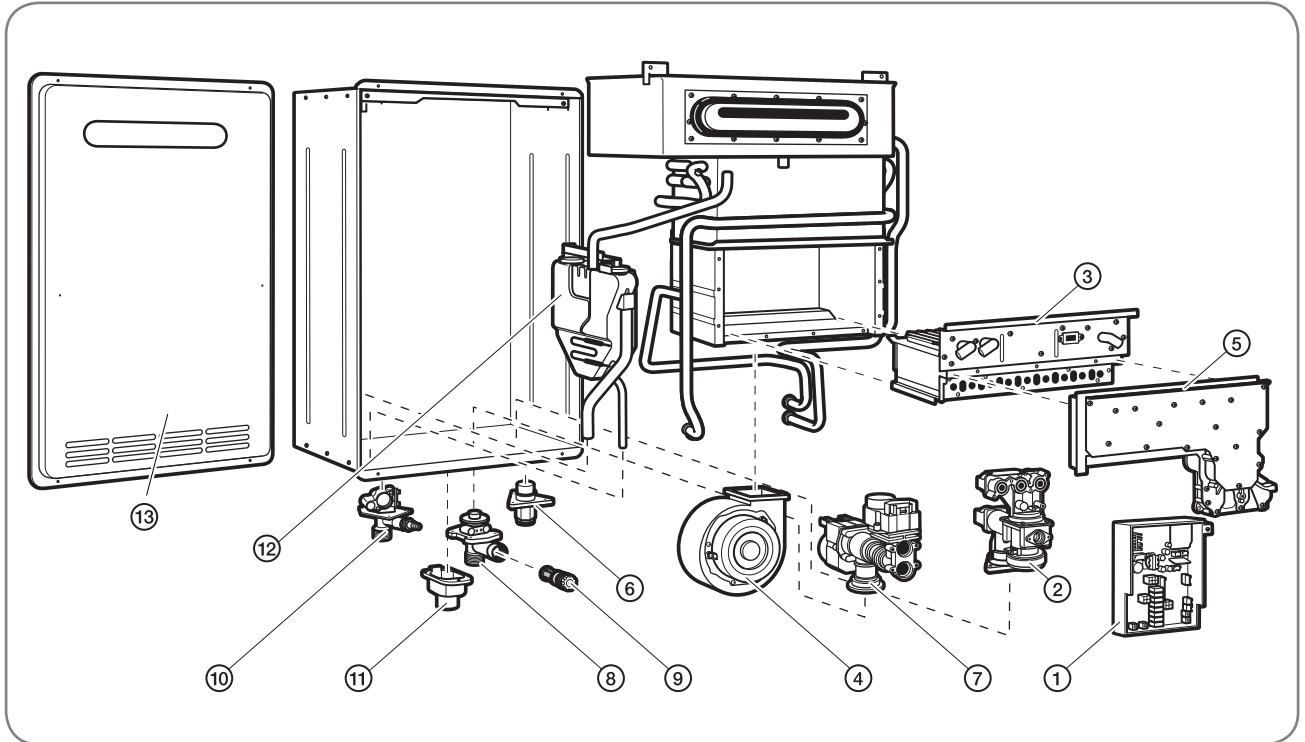

# réf.	Description
1	Carte électronique
2	Commande du gaz
3	Assemblage du brûleur
4	Moteur de soufflerie
5	Distributeur brûleur
6	Raccord du gaz 3/4 po
7	Robinet d'arrêt
8	Raccord d'eau froide 3/4 po
9	Filtre du raccord d'entrée d'eau froide
10	Raccord d'eau chaude
11	Boîte de jonction du thermostat
12	Kit de neutralisation
13	Couvercle avant

NOTES

A large rectangular box with rounded corners, containing 25 horizontal lines for writing notes. The lines are evenly spaced and extend across the width of the box.

NOTES

A large rectangular area with rounded corners, containing 25 horizontal lines for writing notes.

NOTES

A large rectangular area with rounded corners, containing 25 horizontal lines for writing notes. The lines are evenly spaced and extend across the width of the page.

GARANTIE LIMITÉE

Pour les chauffe-eau résidentiels sans réservoir RHEEMMD, RUUDMD, RichmondMD, PalomaMD et Sure ComfortMD.

GÉNÉRALITÉS

La présente garantie limitée est uniquement offerte au premier propriétaire du chauffe-eau, à son emplacement initial d'installation. Cette présente garantie limitée n'est pas transférable.

Rheem Sales Company, Inc. (Rheem) garantit que ce chauffe-eau sans réservoir au gaz et ses composants sont exempts de défauts de matériel et de fabrication, dans des conditions normales d'utilisation et d'entretien, pendant les périodes de garantie précisées ci-dessous. À son choix, conformément aux termes de la présente garantie limitée, Rheem réparera ou remplacera le chauffe-eau défectueux ou les composants défectueux, si la défaillance survient dans des conditions normales d'utilisation et d'entretien pendant les périodes de garantie applicables. Le chauffe-eau de remplacement doit être fabriqué par Rheem sous l'une des marques de commerce couvertes par la garantie. Les composants de remplacement doivent être des pièces de rechange autorisées par Rheem. L'appareil de remplacement ne sera garanti que pour la partie non utilisée des périodes de garantie applicables de l'appareil d'origine.

Rheem recommande fortement que ce chauffe-eau sans réservoir soit installé par un entrepreneur licencié et formé pour l'installation des chauffe-eau sans réservoir Rheem, car une installation inadéquate peut annuler la garantie.

DATE D'ENTRÉE EN VIGUEUR

La date d'entrée en vigueur de la garantie (ou le début des périodes de garantie applicables) est la date d'installation originale du chauffe-eau, si elle est correctement documentée. Sinon, c'est la date de fabrication du chauffe-eau plus quatre-vingt-dix (90) jours.

PÉRIODES DE GARANTIE APPLICABLES: La période de garantie applicable varie en fonction du type d'installation, comme décrit ci-dessous:

Résidentielle: maison unifamiliale

Douze (12) ans à compter de la date d'entrée en vigueur pour l'échangeur de chaleur, cinq (5) ans à compter de la date d'entrée en vigueur pour les composants et un (1) an pour les tâches décrites sous la rubrique COÛTS DE MAIN-D'ŒUVRE, D'EXPÉDITION ET DE TRAITEMENT.

Résidentielle: maison unifamiliale à chauffage hydronique à l'air pulsé

Dix (10) ans à compter de la date d'entrée en vigueur pour l'échangeur de chaleur, cinq (5) ans à compter de la date d'entrée en vigueur pour les composants et un (1) an pour les tâches décrites sous la rubrique COÛTS DE MAIN-D'ŒUVRE, D'EXPÉDITION ET DE TRAITEMENT. À la condition qu'un appareil de traitement de l'air hydronique fabriqué ou approuvé par Rheem soit utilisé dans le système.

Résidentielle: maison unifamiliale à boucle de recirculation contrôlée

Douze (12) ans à compter de la date d'entrée en vigueur pour l'échangeur de chaleur, cinq (5) ans à compter de la date d'entrée en vigueur pour les composants et un (1) an pour les tâches décrites sous la rubrique COÛTS DE MAIN-D'ŒUVRE, D'EXPÉDITION ET DE TRAITEMENT. À la condition que le système de recirculation soit du type « à la demande » ou que la pompe soit contrôlée par un thermostat (aquastat) et une minuterie.

Résidentielle: maison unifamiliale à boucle de recirculation non contrôlée

Trois (3) ans à compter de la date d'entrée en vigueur pour l'échangeur de chaleur, trois (3) ans à compter de la date d'entrée en vigueur pour les composants et un (1) an pour les tâches décrites sous la rubrique COÛTS DE MAIN-D'ŒUVRE, D'EXPÉDITION ET DE TRAITEMENT si le chauffe-eau est installé dans un système à recirculation alimenté par une pompe fonctionnant en permanence.

Commercial: toute installation qui n'est pas effectuée dans une maison unifamiliale

Cinq (5) ans à compter de la date d'entrée en vigueur pour l'échangeur de chaleur, cinq (5) ans à compter de la date d'entrée en vigueur pour les composants et un (1) an pour les tâches décrites sous la rubrique COÛTS DE MAIN-D'ŒUVRE, D'EXPÉDITION ET DE TRAITEMENT.

Commerciale: avec boucle de recirculation contrôlée

Cinq (5) ans à compter de la date d'entrée en vigueur pour l'échangeur de chaleur, cinq (5) ans à compter de la date d'entrée en vigueur pour les composants et un (1) an pour les tâches décrites sous la rubrique COÛTS DE MAIN-D'ŒUVRE, D'EXPÉDITION ET DE TRAITEMENT. À la condition que le système de recirculation soit du type « à la demande » ou que la pompe soit contrôlée par un thermostat (aquastat) et une minuterie.

Commerciale: avec boucle de recirculation non contrôlée

Trois (3) ans à compter de la date d'entrée en vigueur pour l'échangeur de chaleur, trois (3) ans à compter de la date d'entrée en vigueur pour les composants et un (1) an pour les tâches décrites sous la rubrique COÛTS DE MAIN-D'ŒUVRE, D'EXPÉDITION ET DE TRAITEMENT si le chauffe-eau est installé dans un système à recirculation alimenté par une pompe fonctionnant en permanence.

EXCLUSIONS DE GARANTIE

La présente garantie limitée ne couvre PAS:

a) Les dommages, défauts ou défaillances causés par:

1. Le raccordement du chauffe-eau à une source d'eau sont les paramètres de qualité ne respectent pas les limites définies dans le tableau ci-dessous:

Tableau des valeurs recommandées de qualité de l'eau									
pH	Matières totales dissoutes (TDS)	Dioxyde de carbone libre (CO ₂)	Dureté totale	Aluminium	Chlorures	Cuivre	Fer	Manganèse	Zinc
6,5-8,5	Jusqu'à 500 mg/L	Jusqu'à 15 mg/L	Jusqu'à 200 mg/L	0,05 à 0,2 mg/L	Jusqu'à 250 mg/L	Jusqu'à 1,0 mg/L	Jusqu'à 0,3 mg / L	Jusqu'à 0,05 mg/L	Jusqu'à 5 mg/L

Référence: National Secondary Drinking Water Regulations de l'EPA.

- b) L'utilisation du chauffe-eau dans une atmosphère corrosive ou contaminée, ou les dommages, défauts ou défaillances causés par l'accumulation de calcaire ou de minéraux, ou par l'entartrage.
- c) Les visites à domicile lors desquelles le technicien explique au client comment installer, utiliser ou entretenir ce chauffe-eau ou pour rendre son installation conforme aux codes du bâtiment et aux règlements locaux, ou aux exigences d'installation du fabricant.
- d) Le chauffe-eau est installé pour le chauffage de l'eau d'un spa ou d'une piscine; ou dans un véhicule récréatif; ou dans un bateau ou tout autre véhicule nautique.
- e) Le chauffe-eau est installé dans tout système à recirculation dont la température de l'eau d'alimentation est supérieure à 60°C (140°F).
- f) Le chauffe-eau alimente un système de chauffage radiant, par exemple un système de planchers chauffants, à plinthes, à radiateurs, ou de fonte de neige ou à boucle fermée, ou tout système utilisant du glycol ou de l'eau non potable.
- g) Les dommages, défauts ou défaillances causés par une installation du chauffe-eau non conforme aux codes du bâtiment, aux règlements applicables ou aux règles de l'art applicables aux travaux de plomberie et d'électricité.
- h) Les dommages, défauts ou défaillances dus à une installation inadéquate ou au défaut d'utiliser et d'entretenir le chauffe-eau conformément aux instructions fournies par le fabricant.
- i) Les problèmes de performance causés par un dimensionnement inadéquat du chauffe-eau ou de la canalisation d'alimentation en gaz, des conduits de ventilation et d'apport d'air comburant, ou par une alimentation électrique inadéquate (tension, câblage, protections).
- j) Les dommages, défauts ou défaillances causés par une conversion inadéquate du système d'alimentation en carburant, soit du gaz naturel au propane ou du propane au gaz naturel.
- k) Les dommages, défauts ou défaillances causés par l'utilisation du chauffe-eau sans certains composants, ou avec des composants modifiés, altérés ou non approuvés.
- l) Les dommages, défauts ou défaillances causés par une utilisation abusive, un accident, un incendie, une inondation, le gel, la foudre, une catastrophe naturelle, etc.
- m) Les défauts ou défaillances de chaleur (fuites) causées par l'utilisation du chauffe-eau dans une atmosphère corrosive ou contaminée, ou les dommages, défauts ou défaillances causés par l'accumulation de calcaire ou de minéraux, ou par l'entartrage.
- n) Les dommages, défauts ou défaillances causés par l'utilisation de l'appareil alors que l'eau est à des températures dépassant la limite maximale du dispositif limiteur de la pression et de la température ou de la commande du gaz.
- o) Les défaillances de l'échangeur de chaleur causées par l'utilisation du chauffe-eau alors qu'il n'est pas alimenté en eau potable pouvant librement et en tout temps circuler dans le réseau.
- p) Les dommages, défauts ou défaillances causés par l'exposition de l'échangeur de chaleur à des pressions ou puissances de chauffe supérieures à celles indiquées sur sa plaque signalétique.
- q) Les dommages, défauts ou défaillances causés par l'utilisation de tout accessoire, notamment tout dispositif d'économie d'énergie, non autorisé par Rheem.
- r) Les appareils installés à l'extérieur des cinquante États (et du District de Columbia) des États-Unis d'Amérique et des provinces ou territoires du Canada.
- s) Les appareils enlevés de leur lieu d'installation initial et réinstallés ailleurs.
- t) Les appareils dont la plaque signalétique a été altérée, falsifiée ou enlevée. Un appareil sans plaque signalétique ne devrait jamais être mis en service sans plaque signalétique.

COÛTS DE MAIN-D'OEUVRE, D'EXPÉDITION ET DE TRAITEMENT

Pendant l'année qui suit la date d'entrée en vigueur de la garantie, Rheem couvrira les frais raisonnables de main-d'oeuvre liés à la réparation ou au remplacement du chauffe-eau sans réservoir ou de ses composants, lorsque Rheem détermine qu'il s'agit d'une défectuosité couverte par la présente garantie limitée. Le service de garantie doit être effectué par un entrepreneur qualifié, licencié et formé pour l'installation des chauffe-eau sans réservoir Rheem. Cette garantie limitée ne couvre pas les frais de main-d'oeuvre liés à l'entretien général, l'inspection, la réinstallation, les permis ou l'enlèvement et l'élimination du chauffe-eau défectueux ou du ou des composants défectueux, ni pour les mises à niveau de l'installation destinées à la rendre conforme aux exigences de l'usine ou des codes locaux. Tous ces frais incombent au client.

Rheem remboursera les frais de transport pour un chauffe-eau de remplacement « sous garantie », ou pour la ou les pièces de rechange « sous garantie », jusqu'à un point de livraison approprié (tel que déterminé par Rheem) près du lieu initial d'installation du chauffe-eau ou de la ou des pièces d'origine, par exemple un distributeur de chauffe-eau local. Le client pourrait devoir payer des frais de transport locaux, notamment pour le retour du chauffe-eau défectueux ou de la ou des pièces défectueuses jusqu'à un point d'expédition approprié (tel que déterminé par Rheem), par exemple un distributeur Rheem local.

Rheem n'autorise, ne suggère ni ne reçoit de frais afférents, qu'ils soient directement facturés ou qu'ils le soient par une tierce partie, relativement au traitement d'une réclamation au titre de la garantie de tout chauffe-eau ou composant. Rheem ne remboursera aucune partie de ces frais, ni aucun autre frais, s'ils ne sont pas spécifiquement couverts par la garantie limitée énoncée dans le présent document.

DÉPÔT D'UNE RÉCLAMATION AU TITRE DE LA GARANTIE

Toute réclamation dans le cadre de la garantie doit être promptement effectuée. D'abord, il faut déterminer si le chauffe-eau est « sous garantie » (c.-à-d. si la réclamation concerne la période de garantie applicable). On peut déterminer l'état de la garantie du chauffe-eau en ajoutant la durée de la période de garantie applicable à la date de l'installation. Toutefois, si on ne peut produire une preuve documentaire attestant la date d'installation du chauffe-eau, l'état de la garantie du chauffe-eau sera basé sur sa date de fabrication déterminée selon le numéro de série. Pour déterminer si le chauffe-eau est encore couvert par la présente garantie limitée, ajouter une période correspondant à la période de garantie applicable et quatre-vingt-dix (90) jours à la date de fabrication. On peut aussi déterminer si le chauffe-eau est « sous garantie » en obtenant le numéro complet du modèle, le numéro de série complet et la date d'installation du chauffe-eau et en consultant la page « Warranty Verification » sur le site Web de Rheem Water Heaters (www.rheem.com), ou en communiquant avec le service des réclamations de Rheem au 1-800-621-5622 pendant les heures d'ouverture normales (heure du Centre) afin de déterminer si la période de garantie applicable est encore en vigueur ou a expiré.

Si le chauffe-eau est toujours « sous garantie », appeler le plombier ou l'entrepreneur en mécanique qui l'a installé afin d'obtenir de l'aide pour les réparations requises ou pour le remplacement sous garantie. Pendant les heures d'ouverture normales (heure du Centre), des employés du Service technique de Rheem (1-800-321-6718) aident les clients à obtenir des services « sous garantie » ou répondent à leurs questions concernant l'utilisation ou la réparation des chauffe-eau. Il faut être prêt à indiquer au plombier, à l'entrepreneur en mécanique ou au personnel du Service technique de Rheem le numéro complet du modèle, le numéro de série complet et la date d'installation du chauffe-eau et à lui décrire le problème affectant le chauffe-eau.

S'il n'est pas possible de remplacer l'appareil ou les pièces par des modèles identiques, Rheem le ou les échangeera pour le ou les modèles actuels équivalents, sinon le client recevra un appareil de remplacement dont les caractéristiques d'utilisation sont comparables. Si des règlements gouvernementaux, des conditions d'homologation industrielle ou des normes semblables exigent que le chauffe-eau ou la ou les pièces de remplacement aient des caractéristiques qui ne correspondent pas à celles du chauffe-eau défectueux ou à celles de la ou des pièces défectueuses, on facturera au client la différence de prix pour ces caractéristiques exigées. Si le client paie la différence de prix pour ces caractéristiques requises ou pour obtenir un appareil de plus grande capacité ou doté d'autres caractéristiques correspondant à celles d'un nouveau modèle de chauffe-eau, il recevra également une nouvelle garantie limitée complète (assortie des périodes de garantie applicables complètes) pour le nouveau chauffe-eau de remplacement.

Rheem se réserve le droit d'inspecter ou d'exiger le retour du chauffe-eau défectueux ou de la ou des pièces défectueuses. Chaque chauffe-eau défectueux « sous garantie » doit être mis à la disposition de Rheem (avec sa plaque signalétique et toutes ses pièces intactes) en échange du chauffe-eau de remplacement. Chacune des pièces défectueuses « sous garantie » à remplacer doit être retournée à Rheem en échange de pièces de remplacement.

La compensation au titre de la garantie doit être approuvée en vertu de la couverture « sous garantie » par le personnel du Service des réclamations de Rheem.

- Pour obtenir une compensation au titre de la garantie pour un chauffe-eau défectueux « sous garantie », le client doit fournir à Rheem le chauffe-eau défectueux (avec sa plaque signalétique et toutes ses pièces intactes), le numéro complet du modèle et le numéro de série complet du chauffe-eau Rheem ou Ruud qui a remplacé l'appareil défectueux, et la date de la défaillance du chauffe-eau d'origine défectueux. On peut aussi demander au client de fournir une preuve documentaire de la date d'installation des chauffe-eau défectueux pour établir s'il est sous « sous garantie ».

- Pour obtenir une compensation au titre de la garantie pour une pièce défectueuse « sous garantie », le client doit fournir à Rheem la pièce défectueuse, le numéro de la pièce défectueuse, le numéro complet du modèle et le numéro de série complet du chauffe-eau Rheem ou Ruud dont on a retiré cette pièce défectueuse, et la date de défaillance de la pièce défectueuse. On peut aussi demander au client de fournir une preuve documentaire de la date d'installation du chauffe-eau Rheem ou Ruud dont provient la pièce défectueuse, ou la date d'achat de cette pièce si elle a été achetée séparément, afin d'établir si la pièce défectueuse est « sous garantie ».

- Si Rheem détermine que le chauffe-eau ou la pièce qu'on lui a retournée est exempt de défauts (matériau et fabrication), ou qu'il a été endommagé par une installation inadéquate ou toute autre cause non couverte par la présente garantie limitée, la réclamation présentée au titre de la garantie pour ce produit, cette pièce ou la main-d'oeuvre peut-être refusée.

La documentation pour les réclamations au titre de la garantie doit être envoyée promptement par la poste à Rheem Water Heaters, Claims Department, 1241 Carwood Court, Montgomery, Alabama 36117, ou au Canada à : 125 chemin Edgeware, Unité 1, Brampton (Ontario) Canada L6Y 0P5.

GARANTIE EXCLUSIVE – LIMITE DE RESPONSABILITÉ

LA PRÉSENTE GARANTIE LIMITÉE CONSTITUE L'UNIQUE ET EXCLUSIVE GARANTIE CONSENTIE RELATIVEMENT À CE CHAUFFE-EAU SANS RÉSERVOIR RÉSIDENTIEL AU GAZ DE MARQUE RHEEMMD, RUUDMD, RICHMONDMD, PALOMAMD OU SURE COMFORTMD. Nul n'est autorisé à offrir toute autre garantie au nom de Rheem. **AUCUN DES GARANTIES IMPLICITES, NOTAMMENT DE QUALITÉ MARCHANDE ET D'APTITUDE À RÉPONDRE À UN BESOIN PARTICULIER, NE DOIT ÊTRE INTERPRÉTÉE DANS UN SENS QUI DÉPASSE LES PÉRIODES DE GARANTIE APPLICABLES ÉNONCÉES ANTÉRIEUREMENT. POUR TOUTE DÉFECTUOSITÉ, LA SEULE RESPONSABILITÉ DE RHEEM EST ÉTABLIE PAR LA PRÉSENTE GARANTIE LIMITÉE, ET TOUTE RÉCLAMATION POUR DOMMAGES ACCIDENTELS OU CONSÉCUTIFS (NOTAMMENT CEUX CAUSÉS PAR LES FUITES D'EAU) EN EST EXCLUE.** Comme certains États n'admettent pas de limites de durée pour les garanties implicites ou pour l'exclusion de dommages accidentels ou consécutifs, il se peut que les limites ou exclusions ci-dessus ne s'appliquent pas à tous les cas.

Cette garantie limitée confère au client des droits juridiques spécifiques et celui-ci peut également avoir d'autres droits, qui varient selon les États.

NE PAS RETOURNER CE CHAUFFE-EAU OU L'UNE DE SES PIÈCES À RHEEM SANS UNE AUTORISATION DE RETOUR.

Ce document est uniquement offert à titre de référence; il ne remplace pas le document original de garantie qui se trouve à la fin du manuel d'utilisation et d'entretien fourni avec le chauffe-eau sans réservoir.

NE PAS RETOURNER CE DOCUMENT À RHEEM;

CONSERVEZ-LE À PROXIMITÉ DU CHAUFFE-EAU OU DANS VOS DOSSIERS.

Nom du propriétaire: _____

Adresse du propriétaire: _____

Nom du plombier/
entrepreneur en mécanique – Installateur: _____

Adresse du plombier/
entrepreneur en mécanique – Installateur: _____

Numéro de téléphone du plombier/
entrepreneur en mécanique – Installateur: _____

Date d'installation du chauffe-eau: _____

Numéro de modèle du chauffe-eau: _____

Numéro de série du chauffe-eau: _____